



PORSCHE



Nouveau Boxster

Déclaration d'indépendance



Sommaire

Indépendance	6	Liberté d'esprit	78
Le concept Boxster	8	Intérieur et confort	80
Design	10	Audio et communication	94
Technique	20		
Boxster	22	Liberté de style	102
Boxster S	24	Personnalisation	104
L'impulsion du moment	26	Enlèvement à l'usine	121
Moteur	28		
Transmission	42	Panorama	122
Châssis	48		
		L'essentiel pour nous	124
Une vision à long terme	66		
Sécurité	68	Caractéristiques techniques	126
Environnement	74		
		Index	128

Indépendance





Aucune application virtuelle ne remplace la vraie vie.

Le concept Boxster.

Même si le virtuel présente des avantages pour les loisirs, il présente aussi des lacunes : impossible de sentir le vent dans les cheveux lorsque vous prenez un virage en décapotable virtuelle. Le Boxster, lui, est une ode à la vraie vie, tant par son design – un classique du genre – que par les remarquables performances techniques de son moteur central. Une ode qui fait également honneur à ses devancières : les Porsche 356 N° 1 ou 550 Spyder.

Une question se posait : comment perpétuer à l'avenir cette harmonie réussie entre design et fonctionnalité, entre tradition et innovation ? Une question à laquelle s'en ajoutent bien d'autres. Tout d'abord, qu'est-ce que l'harmonie ? Juste un bel ensemble ? Mignon ? Propre ? Et tranquille ? ... Pas vraiment. Nous avons donc revu notre notion du roadster pour la remuscler, l'affiner, et l'exprimer d'une manière radicalement nouvelle.

Comment ? En suivant le principe Intelligent Performance, pour offrir davantage de puissance en toute efficacité, et en introduisant pour cela de nouvelles technologies. Avec une conception allégée bien pensée, des équipements extérieurs et intérieurs coordonnés et sportifs, et un design de carrosserie plus structuré, juste là où il le faut. Pour que le style soit en adéquation avec le tempérament, celui d'un vrai roadster dans l'âme, affirmant haut et fort son indépendance. Plus puissant, plus irréductible et plus intense que jamais.

Les informations concernant la consommation et les émissions de CO₂ sont indiquées page 127.





**Des années de travail en amont.
Pour une réactivité instantanée
le moment venu.**

Design.

Le design extérieur.

En redéfinissant les performances du Boxster, c'est en fait le roadster de l'avenir que nous avons redéfini, ainsi qu'un symbole de l'indépendance. Une décapotable typiquement Porsche, à l'image de ses précurseurs, notamment du 550 Spyder dont il s'inspire. Un sentiment

de réelle liberté pour mieux avancer dans la vie comme sur circuit.

À l'avant, la verticalité des nouveaux phares rappelle l'héritage des années 60 et 70 et donne une nouvelle dimension, plus avant-gardiste, tandis que la forme spécifique des entrées d'air

surdimensionnées confère une impression de puissance au bouclier avant.

De profil, la silhouette est le symbole même de l'impulsion. L'empattement plus long et l'inclinaison du pare-brise intensifient cette ligne fuselée que renforce encore la capote, très plate, lorsqu'elle

est fermée. Autres éléments de style à la fois classiques et athlétiques : les jantes 20 pouces et la largeur de la voie.

L'allure générale est accentuée par des ailes et des entrées d'air latérales plus marquées, qui dénotent un autre point essentiel du Boxster : la position centrale

de son moteur. Ceci n'est pas sans rappeler la 718 RS 60 Spyder, modèle de compétition léger, à moteur central, qui se distingua en course d'endurance et en championnat de la montagne.

Les lignes très structurées, en légère saillie, qui rehaussent les ailes jusqu'à la

poupe, font ressortir la constitution musclée des nouveaux Boxster et les rendent uniques parmi tous les modèles Porsche.



Le design concave des portes se réfère à un passé plus récent chez Porsche et assure une fonction typique de la marque : guider les écoulements aérodynamiques vers les entrées d'air latérales. Autre gain

pour l'aérodynamique, mais aussi pour le confort sonore, les rétroviseurs extérieurs sont fixés plus bas et plus en arrière, directement sur la carrosserie des portes.

Allions l'utile à l'agréable : la poupe s'embellit d'un nouvel aileron télescopique, qui se déploie automatiquement à partir de 120 km/h pour réduire la portance. En position fermée, sa lame aérodynamique semble se fondre dans les feux arrière

(à diodes, bien entendu) grâce aux clignotants, très fins, qui prolongent sa ligne. Regroupé pour plus d'efficacité avec le feu antibrouillard arrière en position centrale, sous l'aileron arrière, le feu de recul tisse un lien stylé entre

le 3^e feu stop et les contours des feux arrière latéraux. Une chose est sûre : il n'a hérité en cela d'aucun autre modèle dans l'histoire de l'automobile, uniquement de l'esthétique Porsche actuelle. Le diffuseur apporte la note finale au design

arrière – tout en vigueur. Il laisse s'exprimer en son centre la sortie d'échappement en acier spécial (sortie double sur le Boxster S).

Vous l'aurez rapidement compris : s'ils sont fermement ancrés dans un passé extrêmement riche côté design, les nouveaux Boxster n'en oublient par pour autant de faire la synthèse de nos idées pour l'avenir. Ils réinterprètent ainsi de

manière inédite la notion de roadster et s'orientent résolument vers demain. Chacune de leurs lignes musclées est clairement définie, prête à s'élancer. À vous de mettre le contact et de donner le départ.

Notre degré d'indépendance est fonction de nos convictions intérieures.

Design.

Le design intérieur.

L'intérieur des nouveaux modèles Boxster reprend les thèmes exprimés par la carrosserie. C'est une question de cohérence, mais aussi d'harmonie conceptuelle. Légèreté, finesse, rigueur et intensité, tout tend vers un même but : la volonté d'aller de l'avant.

Passages de rapport courts et sportifs, commandes ergonomiques. Puissance, silhouette, regard ou design d'ensemble. Tout est orienté dans le bon sens : celui du plaisir optimal de conduite. La conception réfléchie du tableau de bord, qui regroupe les commandes de manière logique, et la console centrale montante qui enveloppe le conducteur permettent

à celui-ci de se concentrer sur la route. Autrement dit, les principes du sport automobile servent une nouvelle fois fidèlement les modèles de série.

La dynamique de la console centrale se retrouve jusque dans les portes. Les poignées de fermeture reprennent les contours du design unique des portes et les vide-poches expriment le même esprit, pratique et énergique.

Les sièges de série sont des sièges sport. Ils vous assurent une position de conduite basse, comme dans toute voiture de sport. Les dimensions athlétiques des nouveaux modèles Boxster ont permis de revoir l'agencement de

l'intérieur pour offrir davantage d'espace et d'aisance, notamment pour les jambes (un atout appréciable dans un roadster).

Prêt pour l'indépendance ? Alors, contact. À gauche, naturellement. Vos mains se referment sur un volant sport au design ergonomique grâce à ses trois branches. Au niveau du tableau de bord, trois instruments ronds. Logique, vous êtes dans un Boxster. L'instrument de droite comporte un écran TFT de 4,6 pouces affichant les données du système audio de série (CDR) ou de l'ordinateur de bord. Une petite visière au-dessus de l'instrumentation réduit les reflets pour améliorer la lisibilité.

Les matériaux de l'habitacle font preuve, comme toujours, de style et de noblesse. Couronne de volant, sélecteur ou levier de vitesse et poignées de porte sont habillés de cuir. Des touches de couleur aluminium, par exemple sur les baguettes du tableau de bord, l'entourage des buses d'aération centrale et latérales et la console centrale, rehaussent le décor intérieur. Une élégance sportive de série que vous pourrez affiner sur demande en choisissant parmi notre large gamme d'intérieurs tout cuir ou en optant pour le Pack Cuir.

1 Boxster S doté d'un intérieur cuir, en cuir naturel Rouge Carrera, du volant SportDesign et de divers autres équipements personnalisés







Le savoir ne se trouve pas forcément dans les livres.

La technique.

À quoi servirait tout notre savoir-faire théorique s'il n'était pas mis en pratique sur l'asphalte ?

Dans le Boxster, c'est un 6 cylindres à plat de 2,7 l pour 265 ch (195 kW) qui se charge de cette mise en pratique. Le Boxster S offre un moteur plus musclé : 3,4 l pour 315 ch (232 kW). La transmission est confiée à une boîte mécanique légère à 6 rapports, de série, ou, en option, à la boîte Porsche Doppelkupplung (PDK), à double embrayage et 7 rapports. Autres points communs : le type flat-six en position centrale, mais aussi l'injection directe d'essence (DFI, Direct Fuel Injection), le VarioCam Plus – pour une puissance

encore plus efficace –, et la touche SPORT de série sur la console centrale, pour améliorer d'une simple pression du doigt l'agilité de la voiture.

Des technologies novatrices confortent le rendement moteur : fonction Stop-Start automatique de série, récupération d'énergie pour l'électronique embarquée (p. 40), direction assistée électromécanique plus économe, et gestion thermique intelligente. Résultat : une consommation de carburant nettement moindre et, comparativement au modèle antérieur, une baisse des émissions de CO₂ pouvant atteindre jusqu'à 16 % selon les équipements choisis.

En conduite aux limites de l'extrême, le système Porsche Stability Management (PSM) stabilise le véhicule, mais vous pourrez opter pour le système Porsche Active Suspension Management (PASM) qui régule en continu la force d'amortissement en fonction du type de conduite présélectionné. Pour augmenter le comportement dynamique, vous disposez également en option du système Porsche Torque Vectoring (PTV).

Le Pack Sport Chrono optionnel comporte par ailleurs pour la première fois un dispositif de suspension dynamique de la boîte de vitesse qui contrebalance les forces d'inertie. Résultat : une tenue de route mieux stabilisée en variation de

charge et en courbes rapides, ainsi qu'un confort amélioré. Toujours pour votre sécurité, le diamètre des disques de frein avant a été augmenté et le système Porsche Ceramic Composite Brake (PCCB) est naturellement disponible en option.

La conception allégée des pièces en aluminium intégrées à la structure de base de la carrosserie, aux portes ou aux capots, permet d'autre part d'obtenir un excellent rapport poids-puissance, et une voiture par conséquent très maniable.

Se balader cheveux au vent n'a finalement jamais été aussi facile, d'autant plus que la nouvelle capote électrique s'ouvre et se ferme en 9 s environ pendant que vous roulez (jusqu'à 50 km/h).

Les informations concernant la consommation et les émissions de CO₂ sont indiquées page 127.



**Ne jamais reculer.
Sauf pour mieux sauter.**

Boxster.

Si les roadsters ne sont pas des voitures comme les autres, le nouveau Boxster, lui, n'est pas un simple roadster, mais bien un modèle de sport que tout un chacun peut conduire sur route. C'est cela la vraie vie, loin du virtuel.

Son 6 cylindres à plat de 2,7 l doté de l'injection directe d'essence (DFI)

et du Vario-Cam Plus développe 265 ch (195 kW) à 6 700 tr/min. Couple maximal : 280 Nm entre 4 500 et 6 500 tr/min. Vitesse de pointe : 264 km/h. Relié à la boîte mécanique de série, aux 6 rapports étagés avec précision, il propulse le Boxster de 0 à 100 km/h en tout juste 5,8 s. Les options boîte PDK à 7 rapports et Pack Sport Chrono avec suspension

dynamique de la boîte de vitesse font descendre ce temps à 5,5 s.

Le contact avec la route est assuré par des roues « Boxster » 18 pouces dont le design à 5 branches laisse voir clairement les disques de frein et les étriers monobloc en aluminium à 4 pistons, peints en Noir. Pour une performance

digne des circuits, optez pour les freins Porsche Ceramic Composite Brake (PCCB).

Le design du nouveau modèle Boxster hérite des gènes du sport automobile : sa silhouette est celle d'un athlète doté d'une musculature tout en finesse. Il a aussi des signes distinctifs bien à lui :

les lamelles des entrées d'air avant rappellent élégamment la teinte de la carrosserie, l'échappement se termine par une sortie simple en acier spécial brossé, et à la musicalité typiquement Porsche.

Sportif accompli, il se démarque ainsi des autres roadsters et vous offre, à

ciel ouvert ou fermé par la capote, une dynamique incomparable.

Les informations concernant la consommation et les émissions de CO₂ sont indiquées page 127.



La vraie vie n'a pas de mode Pause.

Boxster S.

On ne vit jamais sa vie assez intensément, et rien ne sert de partir à point si l'on passe en mode Pause dès le prochain virage. Du moins avec le nouveau Boxster S.

Son moteur 6 cylindres à plat de 3,4 l, doté des systèmes DFI et VarioCam Plus, lui offre 50 ch (37 kW) et 80 Nm supplémentaires par rapport au Boxster – soit

315 ch (232 kW) à 6 700 tr/min. Son couple maximal de 360 Nm est disponible entre 4 500 et 5 800 tr/min. Après un 100 km/h départ arrêté en 5,1 s, son impulsivité le pousse jusqu'à 279 km/h en vitesse de pointe.

La dynamique motrice du nouveau Boxster S est encore plus époustouflante. En associant les options boîte PDK et

Pack Sport Chrono, vous franchirez le 0–100 km/h en à peine 4,8 s. L'option Porsche Torque Vectoring (PTV) vous apportera quant à elle davantage d'agilité, de motricité et de contrôle pour un plaisir de conduite encore accru qui vous fera vivre intensément chaque courbe.

Les informations concernant la consommation et les émissions de CO₂ sont indiquées page 127.

Cette puissance exige naturellement davantage de sécurité : le diamètre des disques de frein avant gagne 15 mm par rapport au modèle Boxster. Les étriers de frein sont rouges. Cette impression de puissance bien maîtrisée s'exprime aussi par des jantes de série à doubles branches « Boxster S » 19 pouces, en alliage léger.

À l'avant du Boxster S, les lamelles des entrées d'air sont peintes en Noir et les phares Bi-Xénon sont de série. À l'arrière, visuellement et acoustiquement parlant, ce modèle se distingue par sa sortie d'échappement double, en acier spécial brossé.

À l'intérieur aussi, le Boxster S est unique : accoudoirs de porte et coffre

de rangement de la console centrale sont tendus de cuir, tandis que le compte-tours s'orne d'un fond de compteur couleur aluminium.

Ce modèle S gagne encore en impétuosité grâce à des technologies que vous serez tenté d'utiliser instantanément, sans délai ni pause.



L'impulsion du moment

Tester ses limites pour trouver son juste milieu.

Les flat-six.

Le moteur central de type 6 cylindres à plat, une tradition Porsche. Une véritable légende, associée à une voiture des plus mythiques : le 550 Spyder. Sa motorisation et sa conception allégée conféraient à ce spyder une agilité et une dynamique en courbe qui lui valut d'innombrables triomphes sur les plus célèbres circuits du monde. Vint ensuite dans les années 60 la Porsche 718 RS 60 Spyder. Pour les voitures à moteur central, la marche vers la victoire s'ouvrait, en endurance comme en rallye de montagne.

Quintessence traditionnelle de l'ingénierie Porsche, et plus encore de la gamme

Boxster, le moteur à plat en position centrale présente des spécificités qui parlent en sa faveur : masse compacte, rassemblée au cœur du véhicule, centre de gravité plus bas, meilleure répartition du poids entre les trains avant et arrière et, par conséquent, une tenue de route particulièrement équilibrée et stable. Résultat : des vitesses en courbe élevées, en toute maîtrise.

Rien d'étonnant que nous y soyons donc si attachés puisque ce moteur central vous apporte les performances souhaitées, sur circuit comme sur route. Cette tradition a su malgré tout évoluer, grâce au principe

Intelligent Performance : davantage de puissance pour des consommations et des émissions toujours plus faibles. Nous y tenons également beaucoup.

L'union entre cette tradition et ce principe a donné naissance à 2 moteurs à plat qui se distinguent par leurs performances élevées alliées à une efficacité remarquable et intègrent de série des technologies innovantes : VarioCam Plus, injection directe d'essence (DFI), fonction Stop-Start automatique, récupération d'énergie ou encore une nouvelle gestion thermique.

Mais pour vous, quel avantage présente ce moteur central ? Un gain d'agilité incroyable qui vous surprendra encore plus agréablement si vous appuyez sur la touche SPORT de série. Le dynamisme du moteur se fera plus incisif pour vous procurer un plaisir phénoménal.

Après le résumé, passons aux détails dans les pages suivantes.

Les informations concernant la consommation et les émissions de CO₂ sont indiquées page 127.



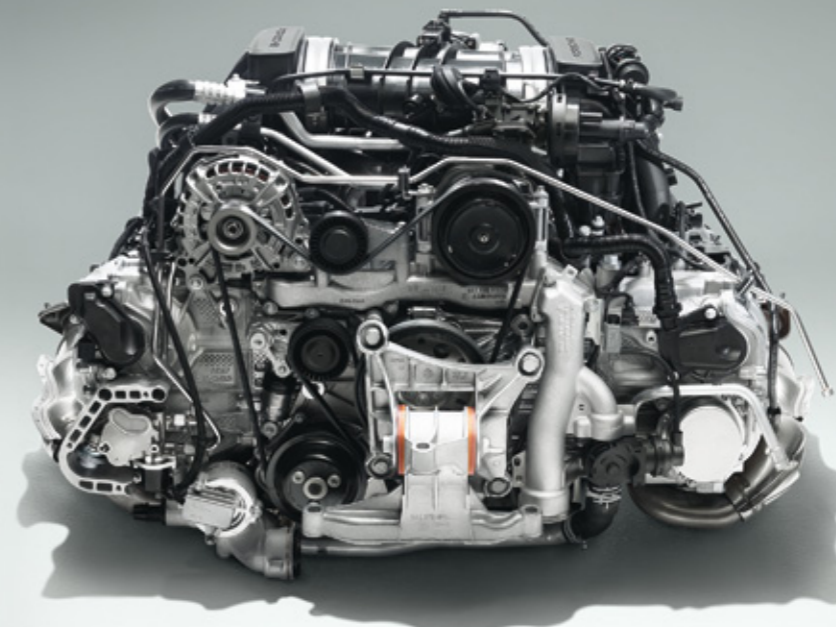
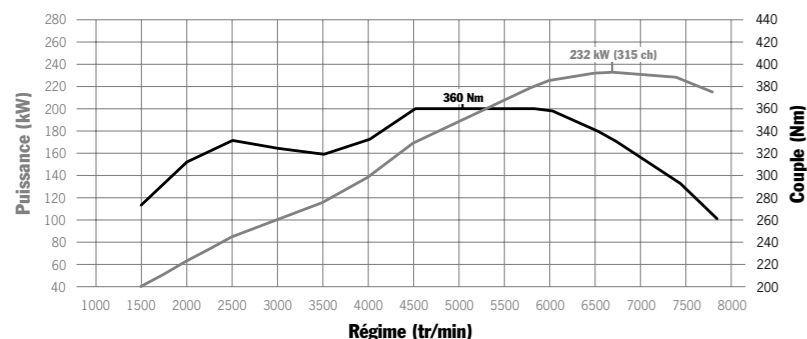
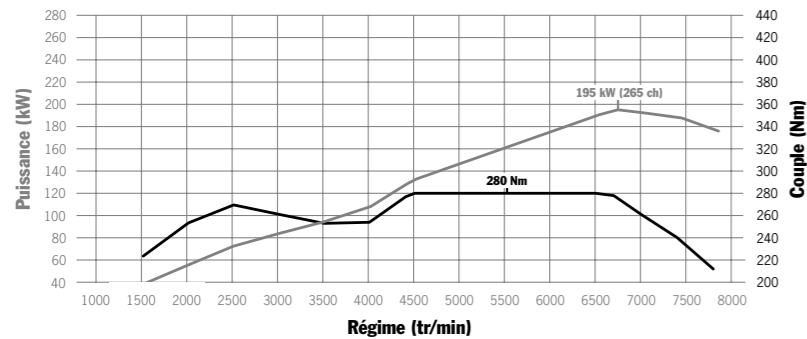

Le moteur 2,7 litres.

Le Boxster est doté d'un 6 cylindres à plat de 2,7 l à injection directe d'essence (DFI) et du VarioCam Plus. Il développe 265 ch (195 kW) à 6 700 tr/min. Son couple maximal, 280 Nm, est disponible sur une large plage de régimes : de 4 500 à 6 500 tr/min.

Signification pour un nouveau Boxster doté d'une boîte mécanique à 6 rapports : un 0–100 km/h exécuté en 5,8 s et une vitesse de pointe de 264 km/h. L'option boîte PDK permet de réduire à 5,7 s le temps du 0–100 km/h pour une vitesse de pointe de 262 km/h. Lorsque l'option Pack Sport Chrono est également de la

partie, le 0–100 km/h ne demande plus que 5,5 s.

Le moteur 3,4 litres.

Le nouveau Boxster S est quant à lui animé par un 6 cylindres de 3,4 l également doté de l'injection directe d'essence (DFI) et du VarioCam Plus. Il a ses propres valeurs : 315 ch (232 kW) à 6 700 tr/min ; couple maximal de 360 Nm, entre 4 500 et 5 800 tr/min.

Équipé d'une boîte mécanique à 6 rapports, il abat le 0–100 km/h en 5,1 s et monte jusqu'à 279 km/h. Avec l'option boîte PDK, les chiffres sont bien entendu différents : le 0–100 km/h demande 5,0 s et la vitesse de pointe s'affiche à 277 km/h. En association avec le Pack Sport Chrono optionnel, le

Boxster S franchit même le 0–100 km/h en 4,8 s seulement.

- 1 Diagramme de puissance et de couple du Boxster
- 2 Diagramme de puissance et de couple du Boxster S
- 3 Moteur, boîte de vitesse et système d'échappement du Boxster S
- 4 Moteur du Boxster S

Les informations concernant la consommation et les émissions de CO₂ sont indiquées page 127.



Le système d'admission à résonance.

L'admission des nouveaux modèles (complétée par un clapet de résonance supplémentaire sur le Boxster S) joue sur les vibrations de l'air pour suralimenter le moteur et optimiser le mélange carburé.

Résultat : une courbe de couple équilibrée, un couple et une puissance maximum élevés. Sans oublier une autre caractéristique typique du Boxster : son timbre profond et rocailleux.

L'injection directe d'essence (DFI).

Les deux modèles Boxster bénéficient de série du système DFI : des injecteurs multitrous haute pression injectent le carburant au millième de seconde près, directement dans les chambres de combustion. Leurs paramètres ont été ajustés pour améliorer quatre critères essentiels : couple, puissance, consommation et émissions. Le point d'injection idéal de chaque cylindre ainsi que le volume injecté pour chaque rangée de cylindres sont réglés séparément par la gestion électronique du moteur afin d'optimiser la combustion et de réduire la consommation.

Selon les conditions d'utilisation, l'injection peut se faire en plusieurs fois pour favoriser une activation plus rapide des

catalyseurs après un démarrage à froid et obtenir des valeurs de couple plus élevées à haut régime. Le mélange pénétrant directement dans les cylindres, le refroidissement des chambres de combustion est plus rapide.

Le système DFI permet ainsi d'augmenter le taux de compression, le rendement des moteurs et la puissance. Sa régulation est assurée par la gestion électronique du moteur. Des sondes lambda stéréo contrôlent en permanence le traitement des gaz d'échappement pour préserver l'environnement.



VarioCam Plus.

Le VarioCam Plus est un système deux-en-un de calage variable des arbres à cames et de la levée des soupapes d'admission.

Entre votre style de conduite au quotidien et les sollicitations maximales parfois demandées, le VarioCam Plus sait faire la différence pour mieux s'adapter. La gestion électronique du moteur intervient sans vous déranger. Résultat : le moteur,

discret, fournit des accélérations et des reprises à couper le souffle tout en affichant une consommation réduite.

Le système intégré de lubrification à carter à sec.

Ce système assure une lubrification fiable, même en conduite sportive, ainsi que des fonctions de refroidissement complémentaires.

Le réservoir d'huile, logé dans le moteur même plutôt qu'à l'extérieur de celui-ci, permet de gagner de la place pour un moindre poids.

Pour éviter toute perte d'aspiration qui risquerait d'affecter l'efficacité du système, les points de graissage sont alimentés par une pompe à huile électronique qui

intervient en fonction des besoins et limite de ce fait la consommation de carburant.

Les informations concernant la consommation et les émissions de CO₂ sont indiquées page 127.

La gestion thermique.

Pour réduire les phénomènes de frottement pendant la montée en température, les modèles Boxster sont équipés d'un nouveau système de gestion thermique qui gère les circuits de refroidissement avec une grande précision en fonction des besoins. Moteur et boîte de vitesse atteignent ainsi rapidement la température de fonctionnement optimale. La combustion est alors plus efficace, vous consommez moins et vous émettez également moins de CO₂. En conduite sportive, cette gestion thermique permet de réduire les températures de fonctionnement pour améliorer les performances.

Le refroidissement par eau s'effectue selon le principe du flux transversal utilisé en course automobile. Chaque cylindre est alimenté individuellement en liquide de refroidissement. Mieux protégées contre les sollicitations thermiques, toutes les soupapes sont ainsi à l'abri d'une usure prématurée. Autres points positifs : une meilleure combustion et des niveaux de consommation, d'émissions et de bruit également améliorés.

Le système d'échappement.

Sur les nouveaux modèles Boxster, chaque rangée de cylindres est reliée à une ligne d'échappement séparée, en acier spécial. Les deux lignes se rejoignent après leur silencieux respectif pour former le tube de liaison, puis la sortie d'échappement – double sur le

Boxster S. Quatre sondes lambda travaillent en correspondance pour réguler individuellement les échappements de chaque rangée de cylindres et contrôler le traitement des émissions dans les catalyseurs des deux lignes. Ces deux lignes permettent aux gaz de circuler plus facilement et réduisent les pertes de pression des divers flux. La puissance et le couple s'en ressentent positivement, de même que la musicalité du moteur.

Sur demande, les nouveaux modèles Boxster peuvent être dotés d'un système et d'une sortie d'échappement sport¹⁾ qui rendront la mélodie du moteur encore plus rocailleuse.

¹⁾ Disponibilité prévue au plus tôt pour juillet 2012.

1 Sortie d'échappement du Boxster
2 Sortie d'échappement double du Boxster S



Les informations concernant la consommation et les émissions de CO₂ sont indiquées page 127.



La gestion électronique du moteur.

Le calculateur électronique assure un fonctionnement parfait du moteur en toutes circonstances. Résultat : des valeurs optimales de puissance et de couple, mais aussi de consommation et d'émissions. Parmi ses fonctions essentielles figure également la régulation du cliquetis. Les 6 cylindres ne

travaillant jamais dans les mêmes conditions, leur cliquetis est contrôlé individuellement pour corriger le point d'allumage et ménager ainsi les cylindres et les pistons à régime élevé. Le système de diagnostic embarqué, conforme aux normes européennes, détecte les éventuels défauts de l'alimentation ou de l'échappement et en alerte le conducteur

via l'ordinateur de bord pour éviter toute augmentation des émissions et de la consommation.

La touche SPORT.

Sur la console centrale, une touche SPORT de série vous donnera envie d'activer le mode Sport pour augmenter

à la fois la réactivité de votre Boxster et votre plaisir de conduire. À la moindre pression sur l'accélérateur, le moteur réagira instantanément : le régulateur du régime moteur passera à un programme plus serré et la dynamique se fera plus sportive. La fonction Stop-Start automatique sera par ailleurs désactivée.

La boîte PDK, en option, poussera la gestion du régime moteur vers des valeurs encore plus élevées. Le mode Croisière (p. 44) sera automatiquement désactivé. Les points de changement de rapport seront plus rapprochés ; le passage des rapports se fera plus sportif. Et la sonorité profonde du moteur

vous accompagnera dès que vous rétrograderez en faisant une relance moteur.

La fonction Stop-Start automatique.

Sur les nouveaux modèles Boxster, la fonction Stop-Start automatique fait partie de la dotation de série et coupe le moteur lorsque vous débrayez pour

patienter à un feu rouge, par exemple. Sur nos voitures dotées de la boîte PDK optionnelle, la coupure du moteur intervient si la pédale de frein reste enfoncée pendant l'immobilisation de la voiture. Les systèmes audio et communication ainsi que la climatisation continuent bien entendu de fonctionner

et, dès que vous actionnez de nouveau l'embrayage (ou relâchez la pédale de frein),

- 1 Touche SPORT
- 2 Touche Stop-Start automatique

Les informations concernant la consommation et les émissions de CO₂ sont indiquées page 127.

le moteur redémarre. Vous apprécierez cette fonction à sa juste mesure en ville ou dans les embouteillages sur autoroute, où elle réduira votre consommation en carburant.

Vous pourrez d'ailleurs l'activer et la désactiver à votre guise grâce à une touche sur la console centrale. La gestion électronique du moteur la désactivera automatiquement dans certaines conditions d'utilisation : températures extérieures trop basses, touche SPORT activée ou charge de la batterie trop faible.

Le régulateur de vitesse.

Une régulation automatique de vitesse couvrant une plage de 30 à 240 km/h est disponible en option. Vous la programmez à volonté grâce à un commodo comportant une touche à cet effet, pour rouler à une vitesse plus régulière. L'avantage est double : meilleur respect des limitations et réduction de la consommation.

La récupération d'énergie électrique pour l'électronique embarquée.

Pour améliorer encore leur efficacité, les nouveaux modèles Boxster bénéficient de la récupération d'énergie électrique pour l'électronique embarquée, une fonction qui permet de recharger la batterie via l'alternateur pendant les phases de

freinage. À l'accélération, le moteur dispose ainsi de plus de puissance puisque les réseaux électriques sont en grande partie alimentés par l'énergie emmagasinée au préalable dans la batterie.

L'entretien.

Pour que votre Boxster roule le plus longtemps possible sans « arrêt au stand », l'entraînement des arbres à cames est confié à des chaînes de distribution qui ne nécessitent normalement aucun entretien et, à l'exception des bougies, le système d'allumage ne requiert lui non plus aucun entretien. L'alternateur et la climatisation sont entraînés par une seule et même courroie autorégulée.



Les informations concernant la consommation et les émissions de CO₂ sont indiquées page 127.



Un dynamisme qui incite à passer à la vitesse supérieure.

La transmission.

La boîte mécanique à 6 rapports.

La transmission des nouveaux modèles Boxster est confiée de série à une boîte mécanique à 6 rapports qui offre un grand confort d'utilisation et qui est par ailleurs optimisée en fonction des deux moteurs. La course des rapports est réduite et les efforts demandés bien moindres. Résultat : le passage des rapports est plus que jamais rapide et sportif. Un afficheur à l'intérieur de l'instrument central du tableau de bord indique le point de passage de rapport idéal pour limiter la consommation.

En conduite sportive, la console centrale montante facilite également le changement de vitesse puisque sa configuration rapproche le levier de vitesse du volant.

Les informations concernant la consommation et les émissions de CO₂ sont indiquées page 127.

La boîte Porsche Doppelkupplung (PDK).

Sur demande, nous pouvons équiper les nouveaux modèles Boxster de la toute nouvelle boîte de vitesse optionnelle Porsche Doppelkupplung (PDK) à double embrayage et 7 rapports, utilisable en mode manuel ou automatique. Ses avantages sont évidents : performances élevées dès le démarrage, changements de rapport rapides et sans coupure de puissance, accélérations et reprises plus performantes par rapport à la boîte mécanique, réactivité améliorée, consommation réduite et gain de confort non négligeable.

La boîte PDK compte 7 rapports : sportifs du 1^{er} au 6^e, qui permet d'atteindre la vitesse de pointe, et plus long en ce qui

concerne le 7^e, afin d'abaisser le régime moteur pour réduire la consommation et vous procurer plus de confort.

Le système PDK se compose de 2 sous-boîtes et de 2 embrayages, réunis dans un même carter. Ce double embrayage permet d'enclencher à tour de rôle 2 arbres indépendants afin de transmettre le couple aux roues sans coupure de puissance. Pendant que l'une des sous-boîtes est au travail, la seconde prépare le rapport suivant. Lors du passage de rapport, en quelques millièmes de seconde, le premier embrayage s'ouvre, tandis que le second prend le relais.

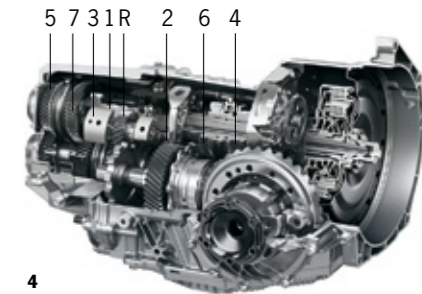

4

- 1 Levier de vitesse de la boîte mécanique à 6 rapports
- 2 Sélecteur PDK
- 3 Commandes ergonomiques du volant multifonction PDK
- 4 Boîte Porsche Doppelkupplung (PDK)
Sous-boîte 1 : rapports 1, 3, 5, 7, marche arrière
Sous-boîte 2 : rapports 2, 4, 6

C'est en association avec la nouvelle boîte PDK que la touche SPORT dévoile tous ses avantages : réactivité encore plus vive du moteur à l'accélération, étagement des rapports plus court, possibilité de rétrograder très rapidement en faisant une relance moteur, par exemple pour aborder un virage. La musique envoi-rante du moteur vous accompagne alors à chaque instant.

Vous pourrez compléter la boîte PDK par l'option Pack Sport Chrono, qui comporte deux fonctions supplémentaires : Launch Control et Cartographie course (p. 63). Elles autorisent des changements de vitesses encore plus rapides et plus secs, ainsi que les meilleures performances possibles, notamment grâce à l'augmentation du couple moteur lorsque vous montez les rapports. Rétrogradez et les

performances moteur seront également là pour assurer des séquences freinage-ac-célération comme en course.

Le mode Croisière.

Sur les nouveaux modèles dotés de la boîte PDK, un mode Croisière permet de réduire encore la consommation de carburant tout en préservant votre confort et la sportivité du véhicule. En l'absence de tout frein moteur puisque le vilebrequin n'est plus en prise avec les organes de transmission, la voiture utilise sa propre énergie cinétique de manière optimale pour continuer à rouler en économisant du carburant, notamment sur les longs trajets.

Supposons que vous deviez réduire votre vitesse de 100 à 80 km/h, en vue par exemple d'une limitation de vitesse : la

boîte PDK libérera automatiquement la vitesse engagée dès que vous relâcherez l'accélérateur. Vous ralentirez ainsi en restant au point mort jusqu'à atteindre la vitesse souhaitée. Appuyez de nouveau sur la pédale d'accélérateur ou de frein, et la boîte PDK réenclenche le rapport optimal en quelques millièmes de seconde. Sans à-coup, en toute harmonie.

Autre possibilité : roulez en mode Croisière dans les faibles pentes pour les descendre à vitesse constante, sans solliciter le moteur. Vous y gagnerez en consommation et en confort, notamment sur les longs trajets autoroutiers. Ici encore, la boîte PDK réagira avec rapidité et précision.

Les informations concernant la consommation et les émissions de CO₂ sont indiquées page 127.





Être indépendant, c'est voler de ses propres ailes en gardant un esprit terre à terre dans les moments difficiles.

Le châssis.

Articulé à l'avant comme à l'arrière autour de trains majoritairement en aluminium, le châssis des nouveaux modèles Boxster est en adéquation totale avec la puissance des moteurs et permet de réduire le poids total du véhicule ainsi que les masses non suspendues. Il en résulte une baisse de la consommation ainsi qu'un gain de confort et d'agilité.

La largeur de la voie s'impose dès le premier regard. Et les 60 mm supplémentaires apportés à l'empattement se remarquent d'emblée par rapport aux modèles précédents. Ils augmentent encore la stabilité et le confort. Les essieux bénéficient de nouvelles

suspensions indépendantes allégées avec jambes de force, bras longitudinaux et transversaux, ainsi que traverses à rigidité optimisée à l'avant. Le guidage précis des roues et l'excellente tenue de route assurent une agilité et une conduite souveraines en toute circonstance.

Associé au moteur en position centrale, ce châssis bien pensé offre au conducteur une stabilité dynamique impressionnante. Ignorant pratiquement les mouvements de roulis et de tangage, et d'une souplesse par conséquent sans précédent, les modèles Boxster enchaînent les courbes avec une maestria incomparable.

Le Porsche Active Suspension Management (PASM).

Afin d'ajuster la force d'amortissement de manière permanente et active, séparément pour chaque roue en fonction du profil de la route et du type de conduite, l'option PASM a été optimisée en fonction des caractéristiques des nouveaux modèles Boxster. La carrosserie est en outre surbaissée de 10 mm.

Le conducteur a le choix entre 2 modes : Normal et Sport. Selon le mode sélectionné et en fonction du type de conduite perçu par les capteurs du système, le PASM sera ainsi plus ferme (Sport) ou plus confortable (Normal) que le châssis

de série et choisira automatiquement la force d'amortissement idéale à l'intérieur des profils de réglage propres à chaque mode.

Les capteurs ont pour mission de détecter les mouvements de la carrosserie, par exemple lors de fortes accélérations, de freinages intenses ou de conduite sur revêtement irrégulier, pour que les ajustements établis en conséquence maintiennent un contact optimal de chaque roue avec le sol et limitent le roulis et le tangage.



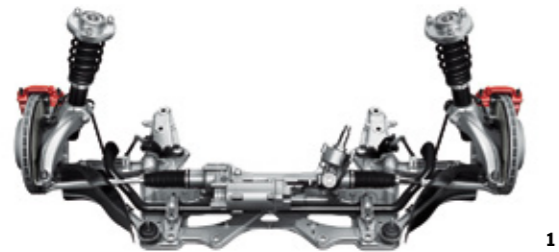

1



2



Exemple : en mode Sport, les amortisseurs adoptent une courbe de comportement plus dure. En cas de revêtement routier irrégulier, le PASM passe automatiquement en quelques millièmes de seconde sur un programme plus souple afin d'améliorer l'adhérence. Dès que la route

redevient bonne, le système repasse à la courbe de comportement choisie à l'origine. Si le conducteur roule au contraire en mode Normal mais de manière dynamique, le système adapte automatiquement son programme sur une courbe de comportement plus

sportive. Vous le ressentez aussitôt par un niveau de stabilité, de confort, de performances – mais également de sécurité – plus élevé.

La direction.

Autre définition possible de l'efficacité : qualité d'un système qui fonctionne de manière particulièrement efficace, et uniquement en cas de besoin. C'est du moins celle dont se sont inspirés nos ingénieurs pour la nouvelle direction assistée électromécanique. Contrairement aux directions

assistées hydrauliques conventionnelles, celle-ci fonctionne grâce à un moteur électrique qui ne se déclenche qu'en cas de mouvement de volant. Avantage à la fois écologique et économique : plus besoin de liquide hydraulique, ni même d'entretien du système hydraulique.

C'est également une technologie typiquement Boxster, faite pour les virages, qui procure des sensations de conduite toujours plus agréables et plus fortes. Le guidage est précis, direct, intelligent, et la démultiplication varie en fonction des conditions de conduite afin de maintenir une agilité et un confort fantastiques.

L'option de direction assistée asservie à la vitesse (Servotronic Plus) permet en outre de se garer et de manœuvrer plus facilement.

1 Essieu avant du Boxster S
2 Essieu arrière du Boxster S



Les jantes.

À ces nouveaux modèles plus puissants correspondent des jantes en alliage léger plus grandes d'un pouce, qui impriment davantage de dynamique à la motricité comme au design.

Le nouveau Boxster campe sur des roues 18 pouces (pneumatiques : 235/45 ZR 18 à l'avant et 265/45 ZR 18 à l'arrière) au style épuré, élégant et sportif, doté de 5 branches.

Le Boxster S est chaussé quant à lui de roues 19 pouces (pneumatiques : 235/40 ZR 19 à l'avant, 265/40 ZR 19 à l'arrière) au design tout aussi énergique.

L'augmentation de la surface de roulement améliore le confort et les performances. La résistance au roulement des pneumatiques a de surcroît été réduite afin d'abaisser la consommation.

Sur demande, les jantes de série peuvent être remplacées par des jantes 20 pouces.

Le système de contrôle de la pression des pneus (TPM).

Sécurité et confort avant tout : le système de contrôle de la pression des pneus

(TPM) en option vous signalera rapidement sur l'écran de l'ordinateur de bord toute baisse de pression et vous pourrez surveiller la pression des quatre pneus sur l'afficheur 4,6 pouces TFT du combiné d'instruments.

Les valeurs de pression sont actualisées après chaque démarrage, dès que vous ajustez la pression des pneus, ainsi qu'après chaque changement de roue.

1 Jante « Boxster » 18 pouces
2 Jante « Boxster S » 19 pouces



Les freins.

Dans le monde entier, les freins Porsche sont une référence en matière de décélération et d'endurance. Et sur les nouveaux Boxster comme sur nos autres modèles, les performances ne se limitent pas au moteur : elles concernent également le freinage.

Le système de freinage a été adapté à la nouvelle puissance des deux modèles. Les disques de frein ventilés ont par exemple un diamètre de 299 mm à l'arrière sur les deux modèles, mais de 330 mm à l'avant du Boxster S, soit 15 mm de plus que ceux du Boxster. Ils sont également ajourés afin de maintenir un bon comportement sur route mouillée. À l'avant comme à l'arrière des deux modèles, ces disques sont freinés par

des étriers de frein fixes de type monobloc en aluminium à 4 pistons qui se distinguent par leur légèreté, leur résistance et leur efficacité.

À l'avant, ces étriers de nouvelle génération sont associés à des plaquettes plus grandes et à un servofrein plus puissant qui contribuent à améliorer sur le long terme la réactivité et la stabilité du freinage – deux critères essentiels qui bénéficient également des modifications apportées au système de refroidissement des disques, dont celles des déflecteurs d'air au niveau des trains avant et arrière.

Dernier point : sur le Boxster, les étriers de frein sont peints en Noir ; sur le Boxster S, ils s'affichent en rouge.

Les freins Porsche Ceramic Composite Brake (PCCB).

La marque Porsche se consacre depuis toujours au sport automobile. Dès 1948, notre identité s'affirmait sur les pistes, et nous y avons acquis les connaissances que nous appliquons sur nos voitures de série. Exemple : les freins optionnels PCCB, déjà habitués à des conditions des plus exigeantes, notamment lors de la Porsche Mobil 1 Supercup.

Sur les nouveaux modèles Boxster, les disques de frein ajourés des PCCB ont été redimensionnés. Ils font désormais 350 mm à l'avant comme à l'arrière. Devinez pourquoi ?

Reconnaisables à leur couleur jaune, les étriers de frein monobloc en aluminium à 6 pistons à l'avant et 4 pistons à l'arrière

sont capables de maintenir une pression élevée et constante pendant toute la phase de décélération.

En cas de fortes sollicitations, ils réunissent toutes les caractéristiques nécessaires pour assurer une distance de freinage aussi courte que possible et une excellente résistance au fading lors des freinages à grande vitesse.

Avantage décisif : le faible poids des disques PCCB. Il a été divisé environ par deux par rapport à celui des disques conventionnels en fonte grise de mêmes dimension et conception.

1 Système de freinage de série du Boxster
2 Système de freinage de série du Boxster S
3 Freins PCCB



Ce facteur joue en faveur de la performance et de la consommation, mais aussi du poids des masses non suspendues et des masses en rotation, également réduit. Résultat : une meilleure adhérence au sol, un confort de conduite et de

roulement supérieur, notamment sur les revêtements irréguliers, pour davantage d'agilité et de maniabilité.

En utilisation sur circuit ou en conduite sportive, l'usure des disques de frein,

mais aussi des plaquettes – quelle que soit la marque –, augmente considérablement. Après un week-end de conduite intensive sur circuit, les freins PCCB, à l'instar des freins en fonte haute qualité, doivent être contrôlés par un spécialiste ;

le remplacement de certains composants s'avère parfois nécessaire.

Le frein de parking électrique.

Le frein de parking électrique, à activation manuelle, libère automatiquement la voiture au démarrage (une fois la ceinture de sécurité attachée). Sa fonction Hill Holder, associée de série aux deux types

de boîtes, mécanique et PDK, vous assure des démarrages sans recul, même dans les fortes pentes. Ce dispositif détecte tout arrêt en côte et maintient automatiquement la pression des freins sur les 4 roues lorsqu'une vitesse est engagée.

Dès que vous embrayez et accélérez de nouveau suffisamment pour démarrer, la pression des freins diminue jusqu'à libérer totalement les roues une fois le démarrage en côte réussi.



Le Porsche Stability Management (PSM).

Le Porsche Stability Management (PSM) de nouvelle génération fait partie des équipements de série. Le PSM régule automatiquement la stabilité du véhicule dans les conditions de conduite les plus extrêmes. Ses capteurs surveillent en

permanence divers paramètres (tracé, vitesse, vitesse de dérive et accélération transversale) pour calculer la trajectoire réelle du véhicule. Si celle-ci s'écarte du cap voulu, le PSM intervient pour freiner chaque roue séparément de manière à « ramener la voiture sur le droit chemin ».

En cas d'accélération sur revêtement irrégulier, le PSM améliore en outre la motricité grâce aux fonctions suivantes : différentiel de freinage automatique (ABD), système d'antipatinage (ASR). Il intègre également une fonction ABS, optimisée pour assurer les distances de freinage les plus courtes possibles.

En quête de sensations fortes ? Désactivez alors le PSM. Il reste toutefois en veille pour assurer votre sécurité en cas de freinage appuyé si l'une des roues avant (les deux en mode SPORT PLUS) nécessite l'intervention de l'ABS. L'ABS et l'ABD restent quant à eux activés en permanence. Toujours pour votre sécurité, le

PSM comporte également une fonction de régulation du couple moteur (MSR), ainsi qu'un système de préremplissage du circuit de freinage et une assistance au freinage. Levez brusquement le pied de l'accélérateur et le PSM prépare le système de freinage : le préremplissage du circuit de freinage rapproche

légèrement plaquettes de frein et disques pour libérer plus rapidement la puissance de freinage maximale et, en cas de détection d'une situation d'urgence, l'assistance au freinage fournit immédiatement la puissance maximale de décélération.

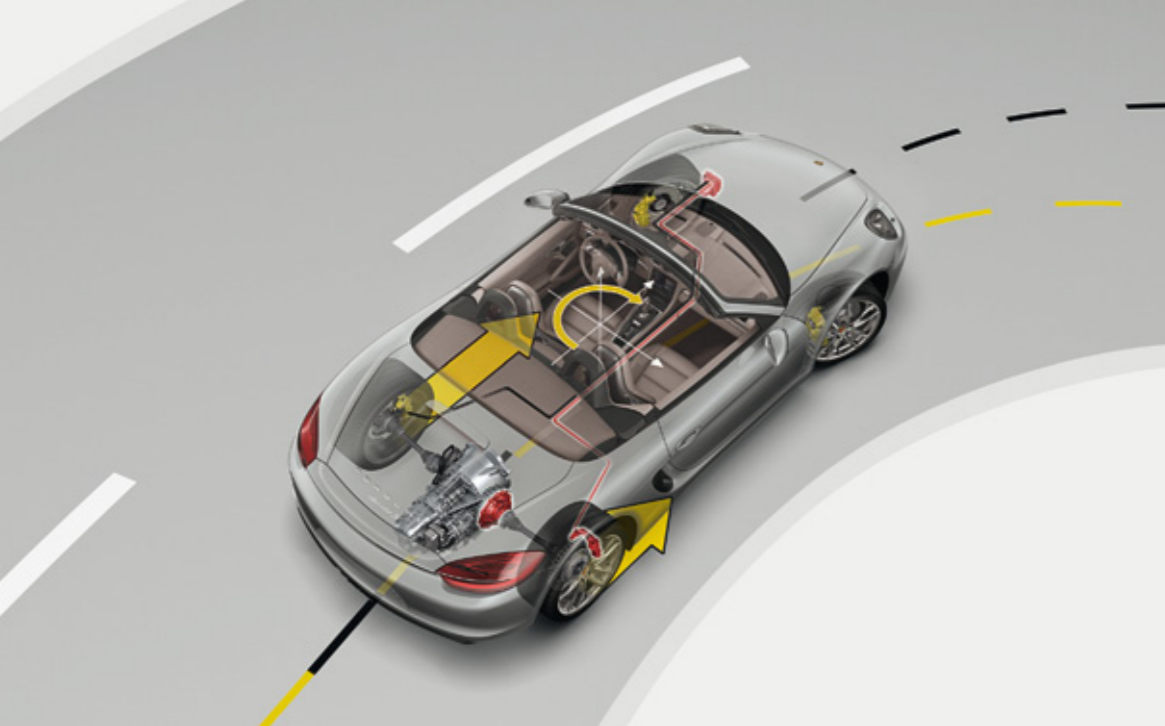

Le Porsche Torque Vectoring (PTV).

Pour renforcer encore le comportement et la stabilité dynamiques, le système optionnel PTV répartit le couple de manière variable entre les roues arrière et dispose en outre d'un différentiel arrière à glissement limité mécanique.

En cas de coup de volant en conduite sportive, il freine légèrement la roue intérieure afin de transférer plus de motricité sur la roue extérieure et de lui donner la petite impulsion supplémentaire qui permet de garder le cap. Le comportement de la voiture est aussitôt

plus franc et le guidage en virage plus dynamique.

À vitesse lente ou moyenne, la maniabilité et la précision de la direction y gagnent considérablement. À vitesse élevée, ou à l'accélération en sortie de virage, le

différentiel arrière à glissement limité apporte également davantage de stabilité, notamment sur revêtements irréguliers et routes mouillées ou enneigées.

Résultat : une stabilité transversale élevée, une motricité optimale, une agilité

remarquable quelle que soit la vitesse, ainsi qu'une précision exemplaire de la direction et un équilibre parfait en variation de charge. Et, bien entendu, un immense plaisir dans les virages.



Le Pack Sport Chrono.

Votre temps est précieux, notamment sur circuit. L'option Pack Sport Chrono vous permettra d'en faire le meilleur usage possible grâce à l'optimisation de la courbe de comportement de l'accélérateur ainsi qu'à une réactivité et une tenue de route plus sportives.

Ce pack comprend également une suspension dynamique de la boîte de vitesse, l'affichage des performances, un chronomètre numérique et analogique, et une touche SPORT PLUS. Une simple pression sur cette touche suffit à activer le mode Sport Plus de l'option PASM (Porsche Active Suspension Management). La suspension est alors plus ferme, la direction plus franche, et le contact avec la route encore plus intense.

En mode SPORT PLUS, le PSM intervient aussi plus tardivement et le freinage en courbe est nettement plus agile. Vous

pouvez ainsi aborder les virages et en sortir de manière plus sportive. Besoin de plus de sensations ? Désactivez le PSM. Il restera cependant en veille et se réactivera automatiquement pour votre sécurité si les deux roues avant nécessitent l'intervention de l'ABS.

En association avec la boîte PDK optionnelle, le Pack Sport Chrono comporte 2 fonctions supplémentaires pour une conduite proche de celle adoptée en course. La première, Launch Control, vous met dans les meilleures conditions possibles pour un vrai départ de course.

La seconde, Cartographie course, règle la boîte PDK sur des rapports extrêmement courts qui optimisent les changements de vitesses et augmentent le couple moteur en conséquence afin de vous procurer des accélérations phénoménales. Rétrogradez et accélérez en ressentant plus vivement que jamais les passages de rapport – pour

un plaisir maximal de conduite, sans compromis.

L'activation des touches SPORT, ainsi que de la fonction Launch Control si vous utilisez la boîte PDK optionnelle, est signalée par les afficheurs du combiné d'instruments et du volant. Le PCM, en option, gère de son côté l'affichage, l'enregistrement et la comparaison des temps au tour ainsi que des temps réalisés sur d'autres circuits. L'écran spécifiquement conçu à cet effet indique le temps général, la distance parcourue pour le tour en cours, ainsi que le nombre de tours effectués et les divers temps déjà réalisés.

Autre petit plus : la suspension dynamique de la boîte de vitesse – que nous vous invitons à découvrir dans les pages suivantes.

- 1 Afficheur Sport Chrono du volant PDK
- 2 Chronomètre Sport Chrono
- 3 Touches SPORT et SPORT PLUS

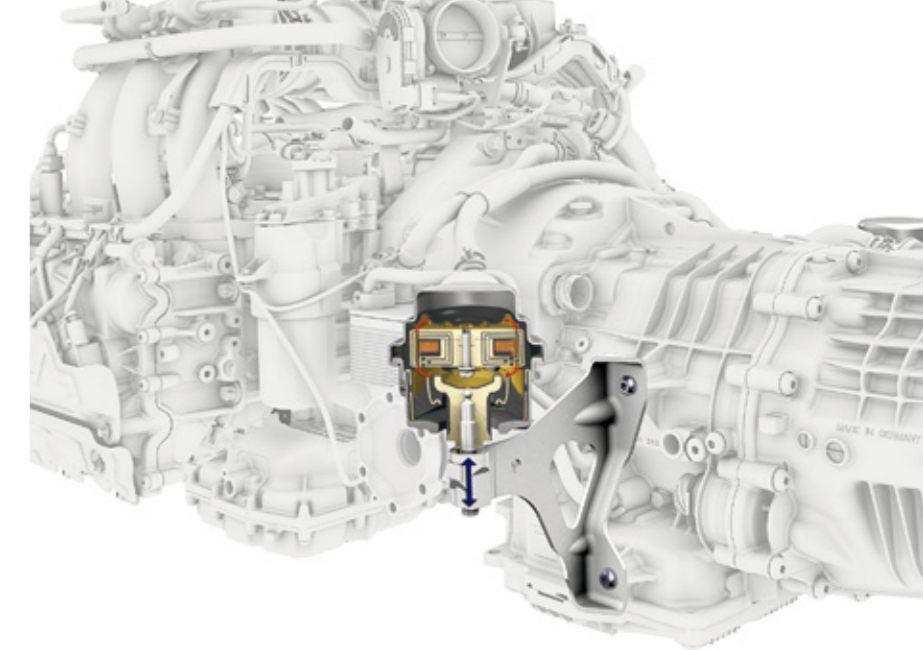

1

La suspension dynamique de la boîte de vitesse.

Autre argument de poids de l'option Pack Sport Chrono : la suspension dynamique de la boîte de vitesse. Pensé à la fois pour les performances et le confort, ce dispositif électronique réduit au maximum les oscillations et les vibrations de

l'ensemble du groupe motopropulseur, et notamment de la boîte de vitesse.

La fixation de la boîte de vitesse à la carrosserie est pourvue de deux paliers dynamiques. Selon le principe de l'inertie, tout corps persévère dans son état de repos ou poursuit son mouvement

rectiligne, tant que les forces qui s'exercent sur lui ne lui imposent pas d'autres contraintes. Ou, plus simplement : lorsque vous prenez un virage, la voiture suit le mouvement indiqué par le volant, mais le groupe motopropulseur n'en fait rien. La force d'inertie qui s'applique sur sa masse le ralentit durant le virage et

déporte de ce fait l'arrière du véhicule vers l'extérieur de la courbe.

La suspension dynamique de la boîte de vitesse est là pour réduire ce phénomène. Ses capteurs détectent en permanence l'angle de braquage, ainsi que les valeurs d'accélération

longitudinale et transversale. Ces données induisent automatiquement des modifications dans le liquide magnétoactif soumis à un courant électrique dans les deux paliers dynamiques. La rigidité et la capacité d'amortissement de la suspension dynamique s'adaptent ainsi au profil de la route et au type de

conduite : vous y gagnez sensiblement en motricité et en stabilité lors des variations de charge ou des virages rapides, mais également lors des démarrages type course, réalisés par exemple après activation de la fonction Launch Control.

Les options SPORT et SPORT PLUS influenceront également sur les réglages de ce dispositif selon que vous utilisez le mode Normal, Sport ou Performance.

Si votre Porsche est équipée de l'option PCM, son écran TFT pourra représenter

les valeurs d'accélération longitudinale et transversale sous forme de graphique.

1 Suspension dynamique de la boîte de vitesse



Une vision à long terme

**Au bureau comme sur la route :
les performances se cultivent dans la régularité et la stabilité.**

La sécurité.

En matière d'indépendance, le doute n'a pas sa place. C'est pourquoi la sécurité, passive comme active, des nouveaux modèles Boxster a tout prévu pour vous assurer un maximum de plaisir au volant.

Chez Porsche, la réflexion sur la sécurité commence dès la conception du châssis et des freins, prévus en fonction des hautes performances de nos voitures. Elle se poursuit par la mise au point de systèmes de régulation tels que le PSM et s'achève par les innovations en matière de carrosserie – autant d'éléments essentiels pour l'agilité et la

stabilité, mais également pour votre protection, le cas échéant. Nous avons par ailleurs prévu diverses fonctions d'assistance à la conduite, pour vous informer en temps voulu des données indispensables, ainsi que de nouveaux blocs optiques.

La carrosserie.

Par leur carrosserie allégée à structure sandwich aluminium-acier et la conjugaison de divers autres matériaux, les nouveaux modèles Boxster tirent partie d'une grande variété de propriétés techniques. Si vous y gagnez en sécurité,

vos voitures y gagnent en légèreté par rapport aux modèles précédents. La structure des portes et des deux capots, par exemple, est constituée à près de 100% d'aluminium.

Les boucliers avant et arrière comportent des zones de déformation qui intègrent les pare-chocs ainsi que des absorbeurs de chocs qui renforcent encore votre protection. À l'intérieur, les occupants du véhicule sont également protégés par le capitonnage réfléchissant de l'habitacle avec des matériaux qui absorbent aussi les chocs.





- Aluminium moulé
- Acier haute résistance
- Aciers multiphasés
- Acier au bore

1

Les arceaux de sécurité.

En cas de tonneau ou de collision latérale, les doubles arceaux de sécurité protègent l'habitacle. L'arceau avant se compose d'acier haute résistance et d'acier ultrarigide tandis que ceux situés derrière les sièges sont en alliage aluminium-acier entièrement capitonné

pour assurer une sécurité maximale.

Pour plus de confort, ces derniers portent par ailleurs les sorties supérieures des ceintures de sécurité.

Les airbags.

Le conducteur comme le passager sont protégés par des airbags grand volume

qui se gonflent en deux temps selon la gravité et le type de choc (entièrement frontal ou latéral-avant, par exemple). Lors d'un accident de moindre gravité, le premier niveau de gonflage retient les passagers avec une pression plus faible qui suffit à les protéger sans exercer de contraintes physiques trop élevées.

Pour permettre une détection plus rapide et plus précise des chocs, deux capteurs supplémentaires sont placés à proximité des blocs optiques avant et complètent l'action du calculateur central, monté pour sa part dans le tunnel médian.

Le système Porsche Side Impact Protection (POSIP).

Le système POSIP fait partie de l'équipement d'origine des nouveaux modèles Boxster. Il se compose de protections anti-encastrement latérales intégrées aux portes et de deux airbags latéraux par côté : les airbags de thorax sont logés

dans les bandes latérales des sièges, les airbags de tête se déploient vers le haut à partir des panneaux de porte. Leurs grands volumes (respectivement 10 et 15 l) rehaussent le degré de protection latérale.



2

- 1 Structure de la carrosserie
- 2 Airbags et système POSIP (Porsche Side Impact Protection)



Les blocs optiques.

Lumière : ce terme évoque aussitôt la visibilité et la sécurité. Mais chez Porsche, il rime aussi avec élégance et design.

Le modèle Boxster éclairera votre route avec des phares halogènes de série tandis que le Boxster S bénéficie, de série également, de phares Bi-Xénon. Sur

les deux modèles, les feux de jour et de position, à diodes, sont regroupés dans des blocs optiques séparés, juste au-dessus des entrées d'air. Les avantages sont évidents : un temps de réponse très court et une luminosité plus élevée, pour une moindre consommation électrique et une durée de vie plus longue. Sans oublier leur design incomparable.

C'est du reste la technologie à DEL qui a fait découvrir de nouvelles possibilités à nos designers. Ils y ont par exemple eu recours pour faire pleinement ressortir les feux arrière, dont le 3^e feu stop. Un mariage réussi entre l'esthétique et la sécurité, jour et nuit.

Les phares Bi-Xénon avec fonction Porsche Dynamic Light System (PDLS). L'indépendance ne connaît pas la nuit. Les phares Bi-Xénon avec projecteurs halogènes supplémentaires, lave-phares et réglage de la portée des phares de l'option Porsche Dynamic Light System (PDLS) l'illuminent d'une lumière régulière, en feux de croisement comme en phares.



Ses phares directionnels s'orientent en fonction de l'angle de braquage et de la vitesse en courbe afin de mieux éclairer les virages serrés ou les changements de direction. À peine amorcez-vous un virage de nuit qu'il est déjà sous les feux de votre véhicule.

La fonction PDLS assure également la gestion automatique à deux niveaux du

système d'éclairage adaptatif destiné à augmenter l'intensité et le seuil de portée maximale des feux de croisement en fonction de la vitesse. Le niveau de base convient par exemple pour la conduite de nuit en ville ; le second est programmé pour les vitesses élevées sur autoroute. Une dernière fonction PDLS, l'éclairage par mauvais temps, est chargée de réduire la diffraction pour éviter les

phénomènes d'éblouissement. Elle est automatiquement activée dès que le feu antibrouillard arrière s'allume.

L'assistance automatique à l'utilisation des feux de croisement.

La fonction d'assistance automatique à l'utilisation des feux de croisement est prévue dans l'équipement de série des nouveaux modèles Boxster. Elle allume



automatiquement les feux de jour ou de croisement en fonction de la luminosité ambiante.

- 1 Design nocturne avant
- 2 Design nocturne arrière
- 3 Feux arrière
- 4 Feux stop
- 5 Feu de recul et clignotant



**Vivre l'instant présent,
sans oublier de penser à demain.**

Porsche et l'environnement.

Sur la route aussi, le plaisir a besoin d'une nature intacte. Et de responsabilité. En ces temps de débat sur les changements climatiques, et plus particulièrement sur le rôle des émissions de CO₂, chaque constructeur se demande comment contribuer à la protection de l'environnement. Quelle réponse apporter à cette discussion ? Nous avons la nôtre : une puissance élevée pour une efficacité encore plus grande. En d'autres mots : Intelligent Performance.

Par rapport aux gammes précédentes, la réduction de la consommation de tous les modèles Porsche actuels s'affiche en

pourcentage à deux chiffres. Pourtant, leurs performances ont augmenté. Plusieurs raisons à cela. Et plusieurs solutions : des rendements moteur plus élevés (grâce par exemple à l'injection DFI et au VarioCam Plus), une conception allégée, l'aérodynamique optimisée et des coefficients de frottement plus faibles.

Le service de gestion environnementale de Weissach veille entre autres à rendre nos voitures les plus propres possibles et à parfaire l'équilibre entre développement et protection de l'environnement. Objectif : les performances, mais du mieux qui soit, sans que cela ne se fasse au détriment de

l'environnement. Principe mis en œuvre : Intelligent Performance. Pour les Boxster, comme pour toute Porsche.

Traitement des gaz d'échappement. Porsche nous prouve que même des voitures de sport puissantes peuvent afficher des taux d'émissions modérés, dans leurs différentes catégories.

Ce bilan positif tient tout particulièrement à l'utilisation efficace du carburant grâce à des technologies récentes : fonction Stop-Start automatique, gestion thermique, récupération d'énergie électrique pour l'électronique embarquée, injection directe

d'essence (DFI), VarioCam Plus et mode Croisière en association avec la boîte optionnelle PDK.

Des catalyseurs de nouveau type se chargent d'un traitement efficace des gaz d'échappement. La régulation stéréo par sondes lambda pilote et surveille chaque rangée de cylindres séparément et régule de même la composition des gaz dans chaque ligne d'échappement. Une sonde lambda supplémentaire par rangée de cylindres contrôle le traitement des gaz d'échappement dans chaque catalyseur.

Les informations concernant la consommation et les émissions de CO₂ sont indiquées page 127.



Consommation et recyclage.

Chez Porsche, la conception allégée va de soi – depuis 1948. Pour des raisons techniques et écologiques. Elle constitue l'une des bases cruciales de l'alliance réussie entre modération de la consommation et performances exceptionnelles.

L'aspect technique repose sur la présence accrue d'aluminium, de

magnésium, de polymères hautes performances et de tôles d'acier haute résistance, nettement plus robustes que les tôles d'acier ordinaires de poids similaire. La nouvelle structure de base de la voiture est ainsi composée à environ 46% de ces alliages légers.

L'aspect écologique se concentre sur un choix ciblé de matériaux modernes,

respectueux de l'environnement. Tous les matériaux plastiques sont d'ailleurs identifiés pour faciliter le recyclage sélectif, et notamment les matériaux utilisés en conception allégée. Dans la mesure du possible, nous utilisons un nombre minimal de types de polymères et sélectionnons de préférence des matières plastiques recyclées dès lors qu'elles répondent à nos exigences de

qualité. Grâce à ces efforts, les nouveaux modèles Boxster atteignent aujourd'hui un taux de recyclage d'environ 95%.

Porsche utilise en outre principalement des peintures hydrodiluable non polluantes. Car chez nous, le respect de l'environnement ne se limite pas à « rouler propre ». Il commence bien en

amont, dès la phase de conception et de développement.

Carburant.

Les deux nouveaux modèles Boxster sont conçus pour rouler avec un carburant E10 contenant jusqu'à 10% d'éthanol. L'éthanol étant un biocarburant issu de

matières premières végétales renouvelables qui, pour leur propre croissance, absorbent le CO₂ présent dans l'atmosphère ; le bilan global en CO₂ de nos voitures s'en trouve donc amélioré. Les émanations d'hydrocarbures ont été réduites à un minimum grâce à un filtre à charbon actif et au revêtement spécifique

du réservoir, deux éléments qui contribuent activement à la protection de l'environnement. Tous les conduits du circuit de carburant sont en polymères multicouche, en acier ou en aluminium.

Entretien.

Les intervalles de maintenance espacés présentent de nombreux avantages : pour vous, une réduction des coûts et un gain de temps ; pour l'environnement, une gestion plus équilibrée des ressources et des pièces d'usure. Vous trouverez plus de précisions sur les intervalles de maintenance dans nos tarifs.

Les informations concernant la consommation et les émissions de CO₂ sont indiquées page 127.

Liberté d'esprit



Le plus beau des toits : la voûte céleste.

Intérieur et confort.

La liberté vient de l'intérieur. Rien d'étonnant donc que l'intérieur des nouveaux modèles Boxster soit en lui-même une déclaration d'indépendance.

Tout l'habitacle tend clairement dans le même sens que votre esprit : vers l'avant. La console centrale montante place le conducteur dans une position idéale, raccourcissant la distance entre levier de vitesse et volant pour qu'il puisse enchaîner les passages de rapport de manière sportive.

Dans cet espace généreux et confortable, pour le conducteur comme pour le passager, règnent la facilité et l'ergonomie. Les commandes, clairement lisibles,

sont disposées pour rendre leur utilisation plus intuitive.

Pour votre confort, le système audio de série (CDR) à écran tactile – en association si vous le souhaitez avec l'option Pack Audio Plus –, crée une ambiance sonore impressionnante. Les 8 canaux d'amplification et 10 haut-parleurs du BOSE® Surround Sound-System optionnel pourront également vous offrir 445 W d'authenticité musicale.

Cette qualité exceptionnelle se retrouve dans les matériaux utilisés. Des touches de couleur aluminium en rehaussent la noblesse, sur les baguettes du tableau de bord et la console centrale, les poignées

d'ouverture de porte ou de la boîte à gants, l'entourage des buses d'aération latérales et centrales ou encore l'insert portant le monogramme du modèle.

Revêtus de cuir, pour une tenue en main sportive et stylée, la couronne de volant, le sélecteur ou le levier de vitesse, ainsi que les inserts des poignées de porte dénotent le lien, typiquement Porsche, entre design et fonctionnalité. À l'intérieur du Boxster S, les accoudoirs de porte et le coffre de rangement de la console centrale sont également tendus de cuir. Votre envie d'élégance sportive pourra également être satisfaite par le Pack Cuir ou par notre large choix d'intérieurs tout cuir.

1 Boxster S avec intérieur tout cuir, en cuir naturel Rouge Carrera, sélecteur PDK et autres équipements personnalisés, dont certains issus du programme Porsche Exclusive





Le Pack Cuir.

L'élégance compte tellement pour certains d'entre vous que nous avons prévu un Pack Cuir optionnel pour embellir encore l'intérieur de nos nouveaux Boxster. Ce pack habille de cuir la visière d'instrumentation, le couvercle du coffre de rangement de la console centrale, les

bandes centrales et latérales des sièges ainsi que les appuie-tête, les accoudoirs et les poignées de fermeture de porte, ces dernières étant ornées d'un entourage couleur aluminium qui fait ressortir toute l'énergie du design.

Vous pourrez jouer sur l'harmonie ton-sur-ton puriste des teintes de série Noir, Gris Platine, Beige Louxor et Bleu Yachting, ou sur des contrastes marqués. Deux combinaisons de teintes, Gris Quartz et Gris Galet¹⁾ ou encore Gris Quartz et Vert Or spécialement créées pour le Pack Cuir, rehaussent en effet

d'une couleur contrastante certains éléments en cuir, telles que les bandes centrales des sièges.

L'instrumentation.

Difficile à exprimer avec des mots, votre impulsion se mesure en chiffres, et les 3 instruments ronds des nouveaux



modèles Boxster vous en donnent un aperçu détaillé. En position centrale stratégique, le compte-tours est doté d'un tachymètre numérique. De couleur aluminium dans le Boxster S, son fond de compteur est en Noir, plus sobre, dans le Boxster. À gauche, un second tachymètre présente l'affichage cette

fois-ci analogique de la vitesse ; l'affichage des kilométrages intermédiaire et global est quant à lui numérique.

Le tableau de bord innove par son 3^e instrument, celui de droite : un écran 4,6 pouces TFT haute définition en couleur, qui vous informe en permanence



en affichant les données de l'ordinateur de bord et les réglages des systèmes audio et communication. Il permet également d'ajuster certaines commandes de la voiture. Si vous avez opté pour le système de contrôle de la pression des pneus (TPM) ou le PCM, c'est également là que s'afficheront les alertes du TPM ou les cartes du système de navigation.

- 1 Pack Cuir Gris Quartz et Vert Or
- 2 Instrumentation du Boxster
- 3 Instrumentation du Boxster S

¹⁾ Combinaison de teintes supplémentaire disponible au plus tôt pour juillet 2012 : Gris Quartz et Ambre orangé.



Les volants.

Pour que vous gardiez la situation en mains en toute circonstance, tous les volants sont habillés d'un cuir lisse assurant une ergonomie et un grip excellents. La distance entre le volant et le levier de vitesse est suffisamment courte pour que vous puissiez passer les rapports de manière sportive.

Pour davantage de confort encore, les sièges à réglage entièrement électrique en option prévoient également le réglage électrique de la colonne de direction et des fonctions de mémorisation.

Le volant sport.

Le volant sport de série, à trois branches, est réglable sur 40 mm en hauteur et en profondeur. Sa couronne est garnie de cuir lisse. Associé à l'option boîte PDK, il présente 2 commandes ergonomiques. Une pression du pouce vers l'avant, et vous montez les rapports. Une pression de l'index vers vous, et vous rétrogradez.

Que vous utilisiez la main gauche ou la droite.

Dans l'option Pack Sport Chrono, le module d'airbag est surmonté d'un afficheur supplémentaire qui signale l'activation des fonctions SPORT, SPORT PLUS et Launch Control.

Le volant multifonction offre en option un confort d'utilisation supérieur grâce à ses 4 touches et 2 boutons permettant de commander plus facilement le système audio ainsi que les fonctions de téléphonie et de navigation.

Le volant SportDesign.

À son esthétique marquée, le volant SportDesign disponible en option, avec effet doubles branches, ajoute une incroyable tenue en main pour la conduite sportive.

En association avec la boîte PDK, il présente 2 palettes en alliage léger,

ergonomiquement placées derrière les branches droite et gauche. Une pression sur la palette droite, et la boîte PDK passe le rapport supérieur ; une pression sur la palette gauche, et elle rétrograde.

En association avec les packs Sport Chrono ou Sport Chrono Turbo optionnels, ce volant comporte lui aussi un affichage supplémentaire, dans les branches gauche et droite, qui signale l'activation des fonctions SPORT, SPORT PLUS et Launch Control.

Le chauffage du volant.

Agréable par temps froid, l'option chauffage du volant est disponible pour les volants sport et multifonction. Vous pourrez ainsi activer le chauffage de la couronne de volant par une simple touche, sur le volant même, pour que rien ne vous empêche de vous faire plaisir en décapotable même si les températures sont un peu basses.

- 1 Volant SportDesign
- 2 Volant sport
- 3 Volant multifonction pour boîte PDK
- 4 Volant SportDesign avec palettes pour boîte PDK



Être bien calé dans son siège pour mieux libérer ses pieds.

Les sièges.

Les sièges sport.

Dotés d'une bande centrale en alcantara, matériau apprécié en sport automobile pour son grip, les sièges sport de série vous offrent un confort et un maintien agréables, même en conduite dynamique, et sont d'une grande résistance. Leur équipement d'origine prévoit de nombreux réglages électriques et un réglage mécanique en profondeur et en hauteur.

Les sièges sport Plus.

D'une élégance sobre avec leur haute coque de dossier en Gris Argent, les sièges sport Plus optionnels sont habillés de cuir lisse. De forme plus marquée, les bandes latérales d'assise et de dossier procurent un meilleur maintien latéral. Leur capitonnage dénote leur vocation

sportive. Vous les ajusterez de manière optimale grâce aux commandes électriques ainsi qu'aux réglages mécaniques de profondeur et de hauteur.

Les sièges sport électriques.

Si votre tempérament sportif ne veut pas pour autant renoncer au confort, optez pour des sièges sport à commandes entièrement électriques pour mieux régler la hauteur, l'inclinaison et la profondeur de l'assise, ainsi que l'inclinaison du dossier, la distance au volant, le soutien lombaire (4 positions) et la colonne de direction. Leur fonction de mémorisation enregistre les réglages du siège conducteur, des deux rétroviseurs extérieurs et du volant, ainsi que ceux des essuie-glace, des lumières, du verrouillage des portes et

du combiné d'instruments, ou encore des options climatisation automatique 2 zones et PCM.

Les sièges sport adaptatifs Plus.

Option idéale pour allier sport et confort, ces nouveaux sièges comportent 18 réglages électriques pour ajuster de manière optimale la hauteur, la profondeur et la distance de l'assise ainsi que l'inclinaison de l'assise et du dossier et le soutien lombaire à 4 positions. La colonne de direction dispose également d'un réglage électronique.

Pour un confort maximal et un maintien optimal en courbe, les bandes latérales de l'assise et du dossier peuvent en outre être réglées séparément. La fonction de

mémorisation enregistre la position du siège conducteur (à l'exception des bandes latérales), ainsi que celle des rétroviseurs extérieurs et du volant, des essuie-glace, des lumières, du verrouillage des portes et du combiné d'instruments, ou encore des options climatisation automatique 2 zones et PCM.

Les sièges chauffants et sièges ventilés.

Tous les sièges peuvent recevoir en option un système permettant de chauffer assises, dossiers et bandes latérales.

Sur demande, nous associerons ces sièges chauffants à l'option ventilation (sièges ventilés uniquement en

association avec les sièges chauffants). Sur les sièges ventilés, les bandes centrales des assises et des dossiers présentent des microperforations permettant une aération active, tandis que les bandes latérales bénéficient d'une aération passive, par aspiration. Ce système permet d'éliminer l'humidité liée à la transpiration, même par fortes chaleurs.

Les sièges enfant.

Pour les plus jeunes de nos fans, vous pouvez équiper le siège passager du dispositif ISOFIX optionnel permettant d'installer un siège enfant. L'airbag doit dans ce cas être obligatoirement désactivé.

- 1 Siège sport de série
- 2 Siège sport Plus
- 3 Siège sport électrique
- 4 Option siège sport adaptatif Plus chauffant et ventilé



Pour dire adieu au quotidien sans renoncer à son côté pratique.

Les autres équipements de confort.

La climatisation.

Le système de climatisation est prévu d'origine pour couvrir efficacement une large zone, sans gêne sonore. Son filtre à charbon actif intégré capte particules, pollens et odeurs.

La climatisation 2 zones.

Le système de climatisation optionnel couvre 2 zones plus étendues, et réglables séparément pour le conducteur et le passager selon trois modes (Soft, Normal, High).

La qualité de l'air est mesurée en permanence, le taux d'humidité réduit si nécessaire et le système bascule

au besoin automatiquement en mode recyclage. Une fonction complémentaire permet de récupérer la chaleur résiduelle du moteur pour chauffer l'habitacle pendant 20 minutes après l'extinction du moteur.

Les rangements.

Boîte à gants verrouillable, vide-poches de porte et coffre de rangement équipé d'une prise sous l'accoudoir de console centrale ou encore, à l'avant de celle-ci, d'un vide-poche ouvert qui accueillera un cendrier fermé si vous optez pour le Pack Fumeur... Bien organisés, les rangements offrent un gain de place appréciable. Un filet aux pieds du

passager, des crochets porte-vêtement au dos des sièges et deux porte-gobelets au-dessus de la boîte à gants complètent l'habitacle.

Le Pack Design éclairage.

Cet éclairage d'ambiance disponible en option comprend des lampes à diodes d'intensité variable placées sur les panneaux de porte, la console de pavillon et le plancher. Des lampes à diodes simples éclairent également les deux coffres.

L'éclairage d'accompagnement.

Très pratique la nuit : dès que vous verrouillez ou déverrouillez votre véhicule,

la télécommande de la clé de contact allume les feux de jour à diodes pendant une durée préprogrammable.

Les vitres latérales avant hydrophobes.

Les vitres latérales des modèles Boxster bénéficient d'un traitement hydrophobe. L'eau et les salissures adhèrent moins sur les vitres, ce qui améliore la visibilité quel que soit le temps.

- 1 Vide-poches de porte
- 2 Porte-gobelets
- 3 Climatisation
- 4 Climatisation 2 zones
- 5 Bac de rangement ouvert de la console centrale



1



2



3



4



5



Les rétroviseurs intérieur et extérieurs.

Sur les nouveaux modèles Boxster, les rétroviseurs extérieurs de série sont réglables électriquement et chauffants.

Ils peuvent être remplacés à la demande soit par un modèle rabattable électriquement et doté d'un éclairage d'alentour (côté conducteur comme passager) qui facilite l'accès aux portes dans l'obscurité, soit par une option comportant des rétroviseurs extérieurs et intérieur anti-éblouissement avec capteur de pluie intégré pour les essuie-glace avant.

L'Assistance parking.

Dès que vous vous rapprochez d'un obstacle alors que la marche arrière est enclenchée, l'option Assistance parking vous en avertit par un signal sonore ; l'évolution de la distance par rapport à l'obstacle est signalée à la fois par ce signal et par une représentation graphique superposée à l'image du véhicule

sur l'écran central du système audio CDR ou du PCM optionnel. Cette fonction peut être étendue sur demande à la partie avant du véhicule. Ses capteurs s'intègrent en toute discrétion dans les boucliers.

HomeLink® (mécanisme d'ouverture de porte de garage).

La fonction optionnelle HomeLink® est logée dans la console de pavillon. Il s'agit d'un mécanisme programmable intégré, qui peut commander jusqu'à 3 portes de garage, systèmes d'éclairage ou alarmes.

La protection contre le vol.

Les nouveaux modèles Boxster sont protégés de série par un dispositif d'anti-démarrage à transpondeur. Le Boxster S bénéficie également de série d'un détecteur de chocs. L'équipement peut également être complété sur demande d'un système d'alarme volumétrique qui surveillera l'habitacle lorsque la capote

est fermée. Le modèle Boxster peut associer en option une alarme classique et une alarme volumétrique.

Le pré-équipement Porsche Vehicle Tracking System (PVTS)*.

Votre nouveau Boxster peut être livré au départ de l'usine avec un pré-équipement pour le montage ultérieur du PVTS de la gamme Porsche Tequipment. Ce système de géolocalisation permet de retrouver une voiture volée dans un grand nombre de pays européens. Il comprend notamment un câblage spécifique et un capteur d'inclinaison relié à l'alarme.

Les deux coffres.

Entièrement revêtus de moquette, les deux coffres prouvent s'il le fallait que l'esprit Boxster et la conduite au quotidien ont trouvé ici un nouveau terrain d'entente. Sous leurs deux capots en aluminium, les coffres offrent un volume de 130 l à l'arrière, que la capote soit

fermée ou repliée, et de 150 l à l'avant. À l'arrière, deux trappes permettent par ailleurs d'ajuster facilement les niveaux d'huile et de liquide de refroidissement. Vous trouverez dans le catalogue Porsche Design Driver's Selection des lignes de bagages et sacs assortis adaptées à votre nouvelle Porsche.

* Équipement de série sur le Boxster S en France.

1-3 Variantes de chargement avec des valises de la collection Porsche Design Driver's Selection (lignes PTS AluFrame et PTS Soft Top)



La capote électrique.

Même si le sentiment de liberté ne se décrète pas d'un simple claquement de doigts, une pression de l'index y suffit parfois. Les nouveaux modèles Boxster bénéficient en effet d'une capote

entièrement électrique de série, qui s'ouvre et se ferme en 9 s environ lorsque le moteur est allumé, et ce à l'arrêt comme jusqu'à une vitesse de 50 km/h. À l'arrêt, son fonctionnement peut également être déclenché par télécommande.



Élément essentiel du design de la gamme, cette nouvelle capote, plate et légère, répond avec élégance à la silhouette effilée des modèles Boxster tout en soulignant leur nouveau profil. Elle se glisse avec fluidité à l'arrière, sous la

forme harmonieuse de la carrosserie, et ses propriétés aérodynamiques confèrent à l'allure d'ensemble des modèles une touche finale particulièrement énergique.



Le rangement compact de cette capote, dotée d'une vitre arrière chauffante et résistante, est prévu au-dessus du compartiment moteur et ne pénalise pas le volume du coffre. Il s'effectue presque sans bruit. L'isolation phonique moderne

est particulièrement efficace et la toile, robuste. Vous pourrez ainsi profiter pleinement de votre indépendance même si le temps n'est pas de la partie.

Le saute-vent.

Un saute-vent, proposé en option, réduit les turbulences au niveau de la tête. Il se fixe facilement sur les arceaux de sécurité.

1 Saute-vent
2-4 Capote

**Ambiance rock,
en visuel, et surtout en audio.**

Audio et communication.

Le système audio CDR.

Pendant de la musique rocailleuse du moteur des nouveaux modèles Boxster, celle du CDR se pilote en toute aisance et rapidement au moyen d'un écran tactile couleur de 7 pouces.

Ce système audio intégré possède un lecteur de CD et un autoradio doté d'un double tuner FM, de 30 mémoires et d'une fonction Autostore dynamique. Son réglage de volume asservi à la vitesse dessert 4 haut-parleurs d'une puissance de 2 x 25 W.

Pour profiter plus intensément de son rendu musical, vous pouvez lui adjoindre l'option Pack Audio Plus (p. 99) ou BOSE® Surround Sound-System (p. 100).

Le système Porsche Communication Management (PCM) avec module de navigation.

Le PCM est le système centralisé d'information et de communication des Porsche. Performant, polyvalent, et pourtant très simple d'utilisation.

Au cœur du système, un écran tactile haute définition de 7 pouces, mais aussi les boutons et molettes habituels. Sa radio mémorise jusqu'à 42 stations et dispose d'un double tuner FM avec fonction Autostore dynamique et RDS-Diversity, pour sélectionner en permanence la meilleure fréquence.

Le lecteur CD/DVD lit les CD, les DVD audio et les fichiers mp3. La lecture audio des vidéos enregistrées sur DVD est également possible, et un chargeur 6 CD/DVD intégré est disponible en option.

Doté d'un disque dur rapide, le module de navigation intégré vous permettra de visualiser les cartes en perspective ou en deux dimensions. Certains paysages ou bâtiments peuvent également être affichés en 3D. En mode split screen, les cartes sont complétées par une liste de pictogrammes indiquant les indications routières à suivre.

1, 3 Porsche Communication Management (PCM) avec module de navigation
2 Système audio CDR





Le carnet de bord électronique pour PCM.

Nous vous proposons pour le PCM une autre option, le carnet de bord électronique, qui enregistre automatiquement le kilométrage, le parcours, la date et l'heure ainsi que les adresses de départ et d'arrivée de chaque trajet. Les données peuvent ensuite être transférées

sur ordinateur par le biais d'une clé USB ou d'une connexion Bluetooth®.

Le tuner TV pour PCM.

Si vous le souhaitez, vous pouvez également commander un tuner TV pour recevoir les images télévisées non cryptées en qualité numérique, lorsque votre Boxster est à l'arrêt. Pour votre

sécurité, la retransmission des images télévisées est impossible lorsque le véhicule roule.

La commande vocale pour PCM.

L'option de commande vocale vous permet de piloter les principales fonctions du PCM à la voix. Chaque menu affiché à l'écran peut être activé

oralement. Quelle que soit la voix, le système reconnaît les mots et les chiffres prononcés tels qu'affichés, exécute les commandes dictées, puis émet un signal de reconnaissance. Il ne nécessite pour cela aucun apprentissage.

Le module téléphone pour PCM*.

Un module téléphone GSM quadribande optionnel facilite les communications et en optimise la qualité sonore. Pour téléphoner en mains-libres, insérez simplement la carte SIM dans le lecteur de carte du PCM. Plus confortable encore : utilisez la connexion Bluetooth® de votre téléphone portable grâce au

mode SIM-Access Profile (SAP). Une fois la liaison établie automatiquement, le système déconnecte l'antenne de votre téléphone mobile et utilise l'antenne externe du véhicule afin d'économiser la batterie du téléphone mobile. Si votre téléphone est compatible SAP, ce profil permet d'accéder aux numéros enregistrés dans la carte SIM ainsi que dans la

mémoire interne du téléphone et de commander ce dernier via le PCM, le volant multifonction ou la commande vocale en option. Le tout sans sortir le téléphone mobile de sa poche.

* Voir p. 116.

- 1 Carnet de bord électronique pour PCM
- 2 Tuner TV pour PCM
- 3, 4 Commande vocale pour PCM
- 5 Module téléphone pour PCM
- 6 Combiné sans fil pour module téléphone



1

Le module téléphone prend également en charge les connexions Bluetooth® des mobiles utilisant uniquement le mode Handsfree Profile (HFP). Dans ce cas, la connexion GSM se fait en revanche via l'antenne du téléphone. Le PCM sert alors simplement de combiné mains-libres sans qu'il soit nécessaire de sortir le téléphone mobile de sa poche.

Une autre option s'offre à vous pour téléphoner : le combiné sans fil, logé dans la console centrale. Pratique avec son écran et son clavier, il gère les connexions Bluetooth® en mode SAP, mais n'est pas compatible avec le mode HFP.

Le pré-équipement pour téléphone mobile pour PCM et CDR*.

Le pré-équipement pour téléphone mobile Bluetooth® utilisant uniquement la fonction mains-libres (HFP) est proposé en option. Lors de la liaison via le profil HFP, le CDR ou le PCM assume la fonction mains-libres sans qu'il soit nécessaire de placer le téléphone mobile sur un support, et vous pouvez ainsi piloter toutes les fonctions de base du téléphone mobile via le CDR ou le PCM. La liaison GSM se fait via l'antenne de votre téléphone mobile.

L'interface audio universelle pour PCM et CDR.

La boîte à gants accueille l'interface AUX du système audio CDR permettant de brancher par exemple un lecteur mp3 – ou, si votre véhicule est équipé du PCM, un port USB pour connecter votre iPod® ou votre lecteur audio préféré, et télécharger éventuellement leur contenu. L'iPod® ou la clé USB peuvent être gérés facilement via le PCM, le volant multifonction ou la commande vocale optionnels. C'est également grâce à la connexion USB que vous pourrez transférer les données du Pack Sport Chrono Plus ou du carnet de bord électronique.

Le chargeur CD ou CD/DVD.

Si vous le souhaitez, les systèmes audio pourront être équipés d'un chargeur : chargeur 6 CD pour le système audio CDR ou chargeur 6 CD/DVD pour le PCM optionnel – tous deux compatibles mp3.

Le pack Audio Plus pour PCM et CDR.

Pour les plus exigeants : le Pack Audio Plus optionnel.

Associé à 7 haut-parleurs d'une puissance totale de 185 W, il procure une sonorité exceptionnelle, adaptée sur mesure à l'habitacle. Le réglage du son s'effectue à partir du CDR ou de l'option PCM.

* Voir page 116.

- 1 Chargeur CD/DVD pour PCM
- 2 Interface audio universelle (AUX), en association avec le CDR
- 3 Interface audio universelle (AUX, USB, par exemple pour iPod®), en association avec le PCM



2



3

Le BOSE® Surround Sound-System.

Pour donner le ton, au sens propre comme au figuré : le BOSE® Surround Sound-System, disponible en option.

Mis au point spécifiquement pour Porsche et optimisé pour l'habitacle des nouveaux modèles Boxster, il peut être associé aussi bien au PCM optionnel qu'au CDR de série.

Ce système haut de gamme doté d'un amplificateur 8 canaux et de 10 haut-parleurs, dont un caisson de basses (subwoofer actif) logé sous le tableau de

bord, déploie une puissance totale de 445 W et vous offre un rendu sonore de toute beauté.

Associé à l'option PCM, il permet de lire les données audio des DVD pour bénéficier ainsi de toute la richesse des enregistrements au format numérique 5.1. Ce système est bien entendu également compatible avec d'autres sources telles que les CD ou les lecteurs mp3, pour une lecture en stéréo ou, sur simple pression d'un bouton, en mode Surround grâce à la technologie BOSE® Centerpoint® 2.

L'AudioPilot®, le système de compensation automatique du son breveté par BOSE®, capte et analyse les bruits de l'habitacle à l'aide d'un microphone afin d'ajuster automatiquement le volume, en temps réel et quelle que soit la situation.

Résultat : un son fascinant, rond, équilibré et naturel, sur 360°.

1 BOSE® Surround Sound-System



Liberté de style



Du caractère dans l'harmonie.

Personnalisation.

Les nouveaux modèles Boxster reflètent parfaitement notre concept du roadster entièrement revisité. Un caractère aux lignes fortement structurées, que vous ferez un plaisir d'embellir, dès la commande du véhicule.

Dans les pages qui suivent, nous vous présentons un aperçu de nos gammes de personnalisation classées par thème. Vous trouverez des informations complémentaires sur les différents équipements personnalisés et les packs d'équipement dans nos tarifs spécifiques. Notre riche palette de teintes vous offrira le choix parmi 4 teintes unies, 7 métallisées, 3 spéciales, 4 teintes de capote

et 10 teintes intérieures, ainsi que des Packs Cuir dans deux combinaisons spéciales (Gris Quartz et Gris Galet ou Gris Quartz et Vert Or) de même qu'un intérieur tout cuir, en cuir bicolore associant le Gris Quartz et le Gris Galet.

Bien entendu, vous pouvez aussi commander votre Boxster dans presque toutes les autres teintes imaginables. Pour de plus amples informations, n'hésitez pas à consulter le catalogue Porsche Exclusive des modèles Boxster. Vous y trouverez toutes nos propositions d'équipements pour modeler votre Boxster selon vos souhaits et le rendre unique.

Si vous avez oublié certains équipements personnalisés au départ de l'usine, Porsche vous offre aussi la possibilité de personnaliser votre voiture ultérieurement via notre programme Porsche Tequipment. Le Réseau Officiel Porsche se fera un plaisir de vous conseiller.

Pour avoir un premier aperçu de votre Porsche dans la couleur de vos rêves, créez-la sur notre site www.porsche.com grâce au Porsche Car Configurator. Là, vous aurez l'occasion de configurer entièrement votre nouvelle voiture, quels que soient la teinte, les équipements et les accessoires choisis.

1 Boxster avec Pack Cuir Gris Quartz et Vert Or, boîte PDK et d'autres équipements personnalisés



Teintes unies – Extérieur.

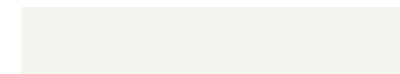

Blanc Carrara¹⁾



Jaune Porsche Racing



Rouge Indien



Noir



Teintes métallisées – Extérieur.²⁾



Argent Platine métallisé



Bleu Aquatique métallisé



Marine métallisé



Acajou métallisé



Brun Anthracite métallisé

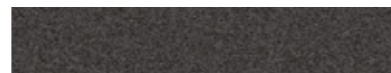

Gris Quartz métallisé



Noir Basalte métallisé



Teintes spéciales – Extérieur.³⁾



Argent GT métallisé



Vert Or métallisé



Cognac métallisé



Teintes de capote.



Noir



Bleu



Brun



Rouge



¹⁾ Remplacé par Blanc à partir de juillet 2012.
²⁾ Teinte supplémentaire disponible au plus tôt pour juillet 2012 : Rouge Amarante métallisé.
³⁾ Teinte supplémentaire disponible au plus tôt pour juillet 2012 : Vert Émeraude métallisé.



Teintes de série – Intérieur.

Cuir synthétique/Cuir¹⁾/Vernis souple²⁾. Teinte intérieure.

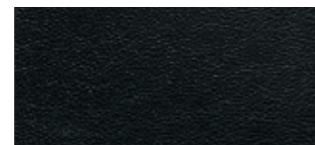

Noir

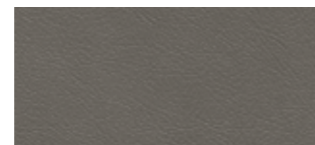

Gris Platine

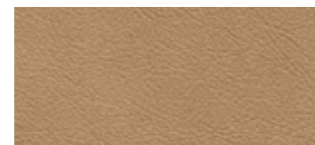

Beige Louxor¹⁾



Bleu Yachting

Moquette.

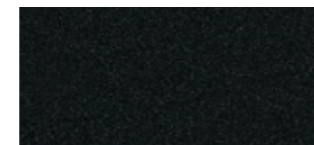

Noir

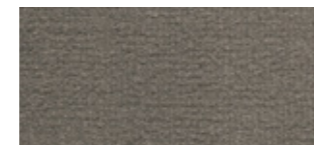

Gris Platine

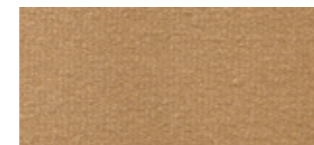

Beige Louxor



Bleu Yachting

Ciel de toit.

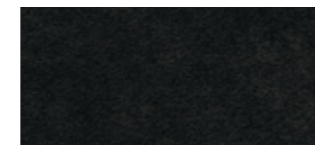

Noir

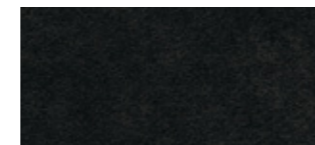

Noir

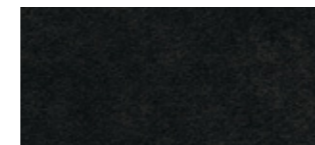

Noir¹⁾

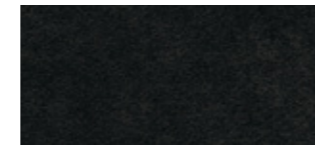

Noir

**Pack Cuir^{1), 2), 3), 5)}. (également disponible dans les teintes de série)
Teinte intérieure. Moquette.**



Gris Quartz et Vert Or

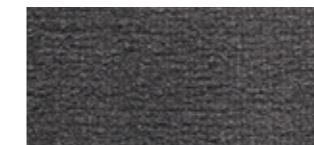

Gris Quartz



Gris Quartz et Gris Galet

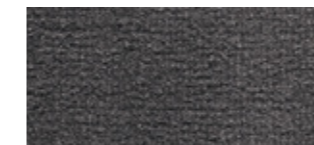

Gris Quartz

Vous trouverez les combinaisons de teintes proposées au départ de l'usine dans nos tarifs spécifiques.

¹⁾ En association avec l'intérieur tout cuir Beige Louxor ou le Pack Cuir Beige Louxor, éléments suivants dans la teinte intérieure : ciel de toit, entourage de pare-brise et pare-soleil.

²⁾ Vernis souple dans la teinte intérieure, entourage de pare-brise et pare-soleil en Noir, seuils de porte revêtus d'un film dans la teinte intérieure.

³⁾ Éléments en cuir Vert Or ou Gris Galet : visière d'instruments, poignées de fermeture des portes, bandes centrales des sièges, accoudoirs de porte et couvercle du coffre de rangement de la console centrale.

⁴⁾ Éléments en cuir Gris Quartz : tableau de bord et visière d'instruments, couronne du volant et module d'airbag, partie supérieure des panneaux de porte, habillage de la console centrale. Autres éléments en Gris Galet.

⁵⁾ Combinaison de teintes supplémentaire pour le Pack Cuir et l'intérieur bicolore, disponible au plus tôt pour juillet 2012 : intérieur Gris Quartz et Ambre orange.

Teintes spéciales²⁾, intérieurs bicolores^{2), 4), 5)} et Cuir naturel²⁾.

**Cuir/Vernis souple
Teinte intérieure.**

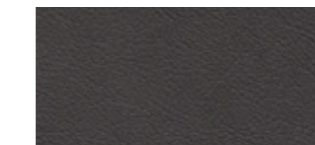

Gris Quartz

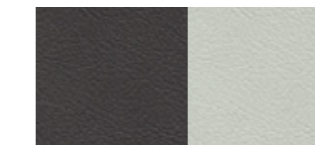

Gris Quartz et Gris Galet

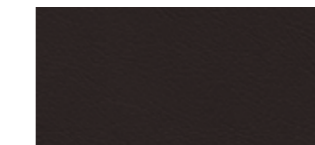

Expresso

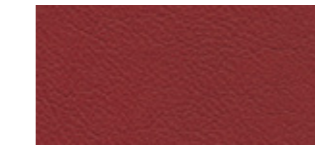

Rouge Carrera

Moquette.



Gris Quartz



Gris Galet

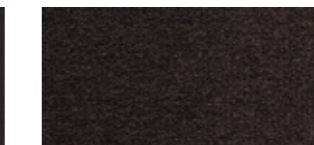

Expresso

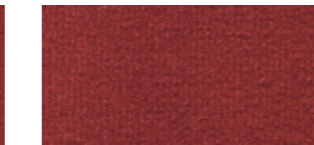

Rouge Carrera

Ciel de toit.

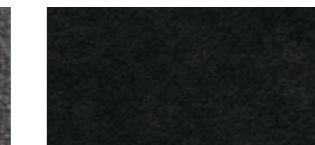

Noir

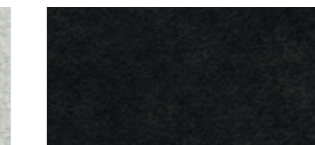

Noir

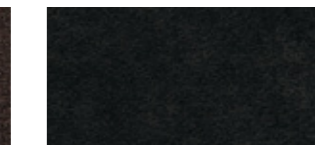

Noir

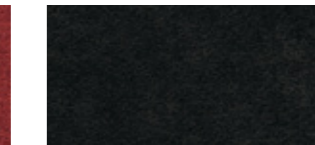

Noir



Arceaux de sécurité peints couleur carrosserie, en association avec le saute-vent



Phares Bi-Xénon avec fonction PDLS



Assistance parking avant



Assistance parking arrière

Désignation	Boxster	Boxster S	Code	Page
Extérieur				
Peinture métallisée	o	o	Code	106
Peinture spéciale	o	o	Code	107
Peinture personnalisée	o	o	Code	–
Phares Bi-Xénon avec fonction Porsche Dynamic Light System (PDLS)	o	o	603	72, 110
Suppression du monogramme arrière	G	G	498	–
Assistance parking arrière	o	o	635	91, 110
Assistance parking avant et arrière	o	o	636	91, 110
Pare-brise teinté en dégradé de gris	o	o	567	–
Rétroviseurs intérieur et extérieurs avec fonction anti-éblouissement automatique et capteur de pluie intégré	o	o	P13	91
Rétroviseurs extérieurs rabattables électriquement, avec éclairage d'alentour des portes	o	o	748	91
Arceaux de sécurité peints couleur carrosserie	o	o	546	110
Arceaux de sécurité en AluDesign	o	o	547	–
Saute-vent	o	o	551	93, 110

Les modèles photographiés dans le chapitre « Personnalisation » peuvent comporter des équipements personnalisés qui ne sont pas décrits ici. Pour toute question à ce sujet, contactez le Réseau Officiel Porsche. Vous trouverez toutes les informations complémentaires sur les différents équipements personnalisés et les packs d'équipement dans nos tarifs spécifiques.

Désignation	Boxster	Boxster S	Code	Page
Moteur, boîte de vitesse et châssis				
Boîte de vitesse Porsche Doppelkupplung (PDK)	o	o	250	43, 111
Freins Porsche Ceramic Composite Brake (PCCB)	o	o	450	54, 55
Porsche Active Suspension Management (PASM)	o	o	475	48, 111
Porsche Torque Vectoring (PTV), avec différentiel arrière à glissement limité mécanique, uniquement en association avec le système Porsche Active Suspension Management (PASM)	o	o	220	60
Servotronic plus	o	o	658	51
Pack Sport Chrono avec suspension dynamique de la boîte de vitesse	o	o	639	63, 111
Système d'échappement sport ¹⁾	o	o	XLF	36

¹⁾ Disponibilité prévue au plus tôt pour juillet 2012.

– Option non disponible o Option • Équipement de série G Option gratuite



Chronomètre (Pack Sport Chrono)



Affichage G-Force (Pack Sport Chrono)



Touche SPORT PLUS (Pack Sport Chrono, touche PASM)



Commandes ergonomiques du volant multifonction PDK



Sélecteur PDK



Jante « Boxster S » 19 pouces



Jante « Carrera S » 20 pouces



Jante « Carrera Classic » 20 pouces



Jante « SportTechno » 20 pouces¹⁾



Jante « Carrera Classic » 20 pouces ;
enjoliveurs de roue avec écusson
Porsche en couleur



Jante « Boxster S » 19 pouces ;
enjoliveurs de roue avec écusson
Porsche en couleur

Désignation

Jantes

Désignation	Boxster	Boxster S	Code	Page
Jantes « Boxster S » 19 pouces	○	●	400	52, 112
Jantes « Carrera S » 20 pouces	○	○	423	112
Jantes « Carrera Classic » 20 pouces	○	○	427	112
Jantes « SportTechno » 20 pouces ¹⁾ avec enjoliveur doté d'un écusson Porsche en couleur	○	○	XRT	112
Enjoliveurs de roue avec écusson Porsche en couleur	○	○	446	112
Système de contrôle de la pression des pneus (TPM)	○	○	482	53

¹⁾ Disponibilité prévue au plus tôt pour juin 2012.

Les modèles photographiés dans le chapitre « Personnalisation » peuvent comporter des équipements personnalisés qui ne sont pas décrits ici. Pour toute question à ce sujet, contactez le Réseau Officiel Porsche. Vous trouverez toutes les informations complémentaires sur les différents équipements personnalisés et les packs d'équipement dans nos tarifs spécifiques.

Désignation

Intérieur

Désignation	Boxster	Boxster S	Code	Page
HomeLink® (mécanisme d'ouverture de porte de garage)	○	○	608	91, 113
Régulateur de vitesse	○	○	454	40, 113
Climatisation 2 zones	○	○	573	88, 113
Sièges sport (2 réglages électriques)	●	●	–	86, 87
Sièges sport électriques (14 réglages) avec Pack Mémoire et réglage électrique de la colonne de direction	○	○	P06	86, 87, 113
Sièges sport Plus (2 réglages électriques)	○	○	P04	86, 87
Sièges sport adaptatifs Plus (18 réglages électriques) avec Pack Mémoire et réglage électrique de la colonne de direction	○	○	P07	86, 87, 113
Sièges chauffants	○	○	342	86, 113
Sièges ventilés (uniquement en association avec les sièges chauffants)	○	○	541	86, 113
Chauffage du volant	○	○	345	85
Fixation ISOFIX pour siège enfant sur le siège passager	○	○	899	87, 113

– Option non disponible ○ Option ● Équipement de série G Option gratuite



HomeLink®



Régulateur de vitesse



Pack Mémoire (sièges sport électriques ou sièges sport adaptatifs Plus)



Sièges chauffants, sièges ventilés,
climatisation 2 zones



Commande à clé
(fixation ISOFIX pour siège passager)



Pack Design éclairage



Éclairage d'ambiance



Tapis de sol



Pack Fumeur



Pack Fumeur

Désignation	Boxster	Boxster S	Code	Page
Intérieur				
Système d'alarme avec alarme volumétrique	○	–	534	91
Alarme volumétrique	–	○	534	91
Pré-équipement Porsche Vehicle Tracking System (PVTS)*	○	○	674	91
Pack Design éclairage	○	○	630	88, 114
Extincteur	○	○	509	–
Pack Fumeur	G	G	583	114
Tapis de sol	○	○	810	114

* Équipement de série sur le Boxster S en France.
Les modèles photographiés dans le chapitre « Personnalisation » peuvent comporter des équipements personnalisés qui ne sont pas décrits ici.
Pour toute question à ce sujet, contactez le Réseau Officiel Porsche.
Vous trouverez toutes les informations complémentaires sur les différents équipements personnalisés et les packs d'équipement dans nos tarifs spécifiques.

Désignation	Boxster	Boxster S	Code	Page
Intérieur Cuir et Cuir naturel				
Sièges partiel cuir	○	○	946	–
Pack Cuir	○	○	980	82, 108
Intérieur tout cuir, dans une teinte de série	○	○	Code	108
Intérieur tout cuir, dans une teinte spéciale	○	○	Code	109
Intérieur tout cuir, en cuir bicolore	○	○	970	109, 115
Intérieur tout cuir, en cuir naturel	○	○	998	109, 115
Intérieur tout cuir, dans une teinte personnalisée	○	○	Code	–
Volant multifonction	○	○	844	84, 85
Volant SportDesign	○	○	840	84, 85

– Option non disponible ○ Option • Équipement de série G Option gratuite



Intérieur tout cuir, en cuir naturel Rouge Carrera, et autres équipements personnalisés, dont certains choisis dans le programme Porsche Exclusive



Intérieur tout cuir, en cuir bicolore Gris Quartz et Gris Galet, et autres équipements personnalisés, dont certains choisis dans le programme Porsche Exclusive



Système audio CDR doté de l'option chargeur 6 CD



Interface audio universelle (AUX)



BOSE® Surround Sound-System

Désignation	Boxster	Boxster S	Code	Page
Audio et communication pour véhicule équipé du système audio CDR				
Système audio CDR avec interface AUX ¹⁾	•	•	–	94, 99, 116
Chargeur 6 CD ¹⁾	○	○	692	99, 116
Pré-équipement pour téléphone mobile ²⁾	○	○	619	99
Pack Audio Plus	○	○	490	99
BOSE® Surround Sound-System	○	○	680	100, 116

¹⁾ L'utilisation de CD audio (avec le CDR) ou de CD audio/DVD (avec le PCM) protégés contre la copie peut générer une mauvaise qualité d'écoute, indépendante de la qualité du lecteur.

²⁾ Pré-équipement pour téléphone mobile ou module téléphone compatible HFP : l'utilisation de téléphones mobiles dans l'habitacle expose les occupants du véhicule à d'importants champs électromagnétiques. Les ondes électromagnétiques peuvent être limitées par l'utilisation d'un support reliant le téléphone mobile à l'antenne extérieure du véhicule. La connexion au support dépend de la compatibilité des téléphones mobiles. Pour plus de détails sur la disponibilité d'un support spécifique à votre téléphone mobile, veuillez vous renseigner dans les boutiques d'accessoires spécialisées. Le recours au module téléphone du PCM via les fonctions Bluetooth®, SAP ou la carte SIM insérée dans le PCM permet de limiter l'exposition aux ondes électromagnétiques dans la mesure où seule l'antenne extérieure du véhicule est utilisée. Pour plus de détails sur les téléphones mobiles compatibles, contactez le Réseau Officiel Porsche ou consultez le site www.porsche.com.

³⁾ Contactez le Réseau Officiel Porsche pour connaître les modèles iPod® et iPhone® compatibles.

⁴⁾ Pour la réception d'images télévisées en qualité numérique (DVB-T), si disponible.

Les modèles photographiés dans le chapitre « Personnalisation » peuvent comporter des équipements personnalisés qui ne sont pas décrits ici. Pour toute question à ce sujet, contactez le Réseau Officiel Porsche. Vous trouverez toutes les informations complémentaires sur les différents équipements personnalisés et les packs d'équipement dans nos tarifs spécifiques.

Désignation	Boxster	Boxster S	Code	Page
Audio et communication pour véhicule équipé du PCM				
Porsche Communication Management (PCM) avec module de navigation (avec interfaces AUX et USB) ^{1), 3)}	○	○	P23	94, 99, 117
Chargeur 6 CD/DVD ¹⁾	○	○	693	99
Carnet de bord électronique	○	○	641	96, 117
Commande vocale	○	○	671	96, 117
Module téléphone ²⁾	○	○	666	97
Combiné sans fil pour module téléphone	○	○	669	97
Pré-équipement pour téléphone mobile ²⁾	○	○	619	99
Tuner TV ⁴⁾	○	○	676	96
Pack Audio Plus	○	○	490	99
BOSE® Surround Sound-System	○	○	680	100, 116

– Option non disponible ○ Option • Équipement de série G Option gratuite



Porsche Communication Management (PCM) avec module de navigation



Carnet de bord électronique pour PCM



Commande vocale pour PCM



Interface audio universelle (AUX, USB, par exemple pour iPod®)



Porsche Exclusive

La liberté d'esprit, dans la forme comme dans le fond. C'est aussi une forme de luxe.

En plus des options de personnalisation présentées dans ce catalogue, nous vous proposons une vaste palette de prestations pour embellir davantage votre Porsche

via le département Porsche Exclusive. Un programme exclusif et sur mesure pour façonner et personnaliser votre Porsche à vos mesures, au départ de l'usine. Modifications esthétiques et techniques, à l'intérieur comme à l'extérieur, avec des matières et des matériaux nobles, et toujours avec la qualité Porsche.

Un principe primordial pour nous : la fabrication sur mesure, réalisée à la main. Vous pouvez découvrir les nombreuses variantes Porsche Exclusive dans le catalogue spécifique Exclusive Boxster.

Pour en savoir plus sur Porsche Exclusive, rendez-vous dans votre Centre Porsche ou

adressez-vous directement à notre Centre clients de Zuffenhausen au +49 (0)711 911-25977. Veuillez noter que certaines options Porsche Exclusive peuvent prolonger les délais de livraison.

Porsche Car Configurator

Aux origines de l'indépendance, une idée.

Vous avez vos propres goûts, votre personnalité, et votre style. À vous de décider comment votre nouveau Boxster pourra les refléter. Le Porsche Car Configurator vous permet de configurer votre Porsche en cinq étapes seulement et de visualiser le résultat – sur votre ordinateur, dans un premier temps.

Il est accessible depuis notre site www.porsche.com.

Porsche Driving Experience

Porsche Sport Driving School.

Porsche travaille non seulement à l'évolution des voitures de sport, mais aussi à celle des conducteurs... ou pilotes. Si conduire sur route en toute sécurité n'est pas un problème, maîtriser une voiture de sport en conduite sportive poussée à l'extrême est une autre histoire. C'est pourquoi nous sommes là, à vos côtés. Pour vous aider à prendre de l'assurance sur les circuits, à conduire mieux, à optimiser votre science du pilotage, étape après étape. Bref, à vous perfectionner.

Au volant de votre propre véhicule ou d'une voiture mise à votre disposition par Porsche Sport Driving School, sur route, hors des sentiers battus ou sur des circuits de renommée internationale, et pourquoi pas sur neige ou sur glace, vous bénéficierez des meilleurs conseils de nos instructeurs. Ils vous accompagneront depuis vos débuts à l'entraînement jusqu'à l'obtention, si vous le souhaitez, de votre licence de compétition automobile, en passant par tous les niveaux de formation prévus dans nos programmes.

Pour de plus amples informations, consultez la page www.porsche.fr/motorsport.

Porsche Travel Club.

Avec le Porsche Travel Club, les vacances démarrent dès la première seconde. Dès que vous montez à bord de votre Porsche, le quotidien disparaît et les plus beaux sites du monde s'offrent à vous. Près de chez vous, ou à l'autre bout de la planète,

pour quelques heures ou plusieurs jours, laissez-vous choyer par le Porsche Travel Club. Le voyage sera à la hauteur des attentes des amoureux de la conduite Porsche et votre itinéraire passera par les meilleurs hôtels et restaurants des régions traversées.

Pour en savoir plus, consultez la page www.porsche.com/travelclub.

Enlèvement à l'usine

Votre premier voyage au volant de votre nouvelle Porsche est un moment spécial qui le sera encore plus si vous venez prendre livraison de votre voiture sur le site de Stuttgart-Zuffenhausen ou de Leipzig pour la conduire vers son terrain de prédilection : la route.

Avant que vous ne repartiez, nous vous emmènerons avec plaisir faire le tour du propriétaire, dans les coulisses de nos ateliers. Vous découvrirez lors de cette visite d'usine la passion qui nous anime et

pourrez en discuter tranquillement au cours du déjeuner qui vous sera offert. Gardons le meilleur pour la fin : la remise de votre Porsche. Nos spécialistes auront ainsi tout le temps nécessaire pour vous en expliquer, si vous le souhaitez, tous les détails.

Il ne vous reste plus qu'à décider du lieu. Stuttgart-Zuffenhausen, pour son histoire et ses traditions, pour le mythe Porsche tout simplement – à chaque instant, à chaque endroit, et notamment au

Musée Porsche où vous pourrez admirer les modèles légendaires qui bâtissent notre histoire depuis 60 ans déjà.

Si vous préférez une journée plus sportive, nous vous accueillerons avec plaisir sur le site de Leipzig. Là, au côté de l'un de nos instructeurs, vous pourrez tester votre conduite au volant d'une Porsche sur notre piste d'essai certifiée par la FIA. Ou sur notre parcours tout-terrain à bord d'un SUV Porsche.

Dès que vous aurez choisi votre destination, prenez rendez-vous auprès de l'un de nos conseillers du Réseau Officiel Porsche. Le Réseau Officiel Porsche pourra également vous aider à organiser votre voyage et vous fournira les informations nécessaires sur les éventuelles formalités à remplir et autres spécificités liées à votre pays de provenance.



Panorama



Le Réseau Officiel Porsche

Des professionnels à votre disposition pour répondre à vos questions et vous porter conseil. Ils vous proposent une large gamme de services, de pièces de rechange d'origine, d'équipements et d'accessoires de première qualité.



Porsche Assistance

Porsche Assistance vous propose un service d'assistance exclusif, dont vous bénéficiez automatiquement lors de l'achat.



Porsche Finance, votre financement sur mesure

Au travers de ses services, Porsche Finance offre une gamme complète de solutions de financement et d'assurances à la mesure de nos produits, modernes et novateurs.



Porsche Exclusive

Vous trouverez ici de nombreuses suggestions pour équiper votre Porsche selon vos envies, au départ de l'usine. Modifications esthétiques ou techniques, ou les deux à la fois. Tout est fait main.



Porsche Tequipment

Notre gamme d'accessoires pour faire équiper ultérieurement votre Porsche dans le Réseau Officiel Porsche. Des équipements parfaitement adaptés à votre Porsche, qui bénéficient de nos garanties habituelles.



Porsche Design Driver's Selection

Prêt-à-porter, jouets ou bagagerie sur mesure pour votre Porsche : une gamme de produits et d'accessoires qui séduisent par leur fonctionnalité, leur qualité et leur design.



Porsche sur Internet

Toute l'actualité Porsche sur notre site Internet www.porsche.com.

Réseau Occasion Porsche Approved

Dans le plus grand respect de la qualité et de la fiabilité Porsche, notre Réseau Officiel vous propose des voitures d'occasion bénéficiant de la garantie Porsche Approved.

Porsche Classic

Votre partenaire pour les pièces d'origine, la documentation technique, les pièces de rechange, ainsi que pour l'entretien, la réparation et la restauration des modèles Porsche Classic. www.porsche.com/classic.

« Christophorus »

Le magazine client Porsche, publié tous les deux mois, vous offre des informations sur les nouveaux produits, des reportages, des interviews, etc.

Porsche Driving Experience

1. Porsche Travel Club

Des voyages et des circuits touristiques exclusifs et fascinants, à travers le monde entier. Contactez le Réseau Officiel Porsche ou appelez le +49 (0)711 911-23360. E-Mail : info@porschetravelclub.de

2. Porsche Sport Driving School

Différents stages de conduite en toute sécurité, sur de prestigieux circuits comme le circuit Bugatti, au Mans. Contactez le Réseau Officiel Porsche ou appelez le +49 (0)711 911-23364. E-mail : sportdrivingschool@porsche.de



Les nouveaux catalogues Porsche Exclusive, Porsche Tequipment, Porsche Design Driver's Selection et Porsche Driving Experience sont disponibles dans le Réseau Officiel Porsche.

Déclaration d'indépendance.

L'indépendance. De prime abord, un simple sentiment. Mais également une ligne de vie : penser librement, pour construire sa propre voie et vivre pleinement ses passions.

Quoi de mieux pour suivre cette ligne directrice qu'un roadster à l'esprit libre ?

Même si les symboles de la liberté évoluent, celui-ci reste reconnaissable au premier coup d'œil. Un feeling, une sonorité, une image fugace... Le Boxster est déjà au prochain virage.

Nouveau Boxster.
Déclaration d'indépendance.

L'essentiel pour nous



Caractéristiques techniques.

	Boxster	Boxster S
Moteur		
Nombre de cylindres	6	6
Cylindrée	2 706 cm ³	3 436 cm ³
Puissance (DIN) au régime de	265 ch (195 kW) 6 700 tr/min	315 ch (232 kW) 6 700 tr/min
Couple maximal entre	280 Nm 4 500 et 6 500 tr/min	360 Nm 4 500 et 5 800 tr/min
Rapport volumétrique	12,5 : 1	12,5 : 1
Transmission		
Type de transmission	Propulsion	Propulsion
Boîte mécanique	6 rapports	6 rapports
Boîte PDK (en option)	7 rapports	7 rapports
Châssis		
Essieu avant	Conception allégée	Conception allégée
Essieu arrière	Conception allégée	Conception allégée
Direction	Direction assistée à démultiplication variable électromécanique	Direction assistée électromécanique à démultiplication variable
Rayon de braquage	10,98 m	10,98 m
Freins	Étriers monobloc en aluminium à 4 pistons à l'avant et à l'arrière, disques de freins ventilés et ajourés	Étriers monobloc en aluminium à 4 pistons à l'avant et à l'arrière, disques de freins ventilés et ajourés
Système de stabilisation	PSM (Porsche Stability Management) nouvelle génération (avec ABS 9.0)	PSM (Porsche Stability Management) nouvelle génération (avec ABS 9.0)
Système d'antiblocage des roues	ABS 9.0	ABS 9.0
Jantes	AV : 8J x 18 ET 57, AR : 9J x 18 ET 47	VA : 8J x 19 ET 57, AR : 9,5J x 19 ET 45
Pneumatiques	AV : 235/45 ZR 18, AR : 265/45 ZR 18	AV : 235/40 ZR 19, AR : 265/40 ZR 19

¹⁾ Norme CE : poids à vide du véhicule avec équipements de série. Les équipements optionnels augmentent cette valeur. La valeur indiquée tient compte du poids du conducteur (68 kg) et des bagages (7 kg).

²⁾ Valeurs déterminées suivant la méthode de mesure Euro 5 (715/2007/CE, 692/2008/CE, 566/2011/CE et ECE-R 101) sur des véhicules dotés de l'équipement de série. Ces informations ne se rapportent pas à un véhicule spécifique et ne font pas partie de l'offre. Elles permettent uniquement de comparer divers modèles. Pour obtenir de plus amples informations sur les différents véhicules, contactez le Réseau Officiel Porsche. La consommation et les valeurs d'émissions de CO₂ d'un véhicule ne dépendent pas uniquement de l'utilisation efficace du carburant par le moteur, mais également du style de conduite et de divers facteurs extérieurs. Les équipements personnalisés peuvent aussi modifier la consommation et les performances routières.

	Boxster	Boxster S
Poids à vide	Boîte mécanique/Boîte PDK	Boîte mécanique/Boîte PDK
DIN	1 310 kg / 1 340 kg	1 320 kg / 1 350 kg
selon directive CE ¹⁾	1 385 kg / 1 415 kg	1 395 kg / 1 425 kg
PTAC	1 645 kg / 1 675 kg	1 655 kg / 1 685 kg
Performances	Boîte mécanique/Boîte PDK	Boîte mécanique / Boîte PDK
Vitesse de pointe	264 km/h / 262 km/h	279 km/h / 277 km/h
0–100 km/h	5,8 s / 5,7 s	5,1 s / 5,0 s
Pack Sport Chrono (avec la boîte PDK) 0–100 km/h	– / 5,5 s	– / 4,8 s
0–160 km/h	13,1 s / 13,0 s	11,0 s / 10,9 s
Pack Sport Chrono (avec la boîte PDK) 0–160 km/h	– / 12,7 s	– / 10,7 s
Reprise (boîte mécanique, 80–120 km/h), 5 ^e rapport	8,2 s / –	6,7 s / –
Reprise (boîte automatique, 80–120 km/h)	– / 3,7 s	– / 3,1 s
Consommation/Émissions²⁾	Boîte mécanique / Boîte PDK	Boîte mécanique / Boîte PDK
Cycle urbain en l/100 km	11,4 / 10,6	12,2 / 11,2
Cycle extra-urbain en l/100 km	6,3 / 5,9	6,9/ 6,2
Cycle mixte en l/100 km	8,2 / 7,7	8,8 / 8,0
Émissions de CO ₂ en g/km	192 / 180	206 / 188
Dimensions/C_x		
Longueur	4 374 mm	4 374 mm
Largeur (hors tout)	1 801 mm (1 978 mm)	1 801 mm (1 978 mm)
Hauteur	1 282 mm	1 281 mm
Empattement	2 475 mm	2 475 mm
Volume du coffre (selon le VDA), avant/arrière	150/130 l	150/130 l
Capacité du réservoir (plein)	Environ 64 l	Environ 64 l
Coefficient de pénétration dans l'air	C _x = 0,30	C _x = 0,31

Index

A	Coffre	91	F	Matériaux	76	Porsche Communication Management (PCM)	94	S	Saute-vent	93	T	Tapis de sol	114
Airbags	70	Combiné pour module téléphone sans fil	98	Fonction d'assistance automatique à l'utilisation des feux de croisement	73	Porsche Driving Experience	120	Sécurité	68	Sécurité	68	Teintes	106
Arceaux de sécurité	70	Commande vocale pour PCM	96	Fonction Stop-Start automatique	39	Porsche Dynamic LightSystem (PDLS)	72	Servotronic Plus	51	Servotronic Plus	51	extérieur	106
Assistance parking	91	Confort	80	Freinage	55	Porsche Exclusive	118	Sièges		Sièges		intérieur	108
Audio et communication	94	Concept Boxster	9	Frein de parking électrique	57	Porsche Side Impact Protection (POSIP)	71	sièges chauffants	86	sièges chauffants	86	Touche SPORT	38
B	Consommation	76	G-H-I-J	Motorisations	28	Porsche Stability Management (PSM)	58	sièges enfant	87	sièges enfant	87	Traitement des gaz d'échappement	75
Boîte mécanique à 6 rapports	43	Design	12	moteur 2,7 litres	30	Porsche Torque Vectoring (PTV)	60	sièges sport	86	sièges sport adaptatifs Plus	86	Transmission	43
Boîte Porsche Doppelkupplung (PDK)	43	Direct Fuel Injection (DFI)	33	moteur 3,4 litres	30	Porsche Torque Vectoring (PTV)	60	sièges sport électriques	86	sièges sport adaptatifs Plus	86	Tuner TV pour PCM	96
BOSE® Surround Sound-System	100	Direction	50	P		Porsche Vehicle Tracking System (PVTS)	91	sièges sport plus	86	sièges sport électriques	86	V	
Boxster	22	Direction assistée	51	Pack Audio Plus	99	Pré-équipement ISOFIX	87	sièges sport ventilés	86	sièges sport plus	86	VarioCam Plus	34
Boxster S	24			Pack Cuir	82, 108	Pré-équipement pour téléphone mobile	99	Suspension dynamique de la boîte de vitesse	64	boîte de vitesse	64	Vitres latérales avec revêtement hydrophobe	88
C				Pack Design éclairage	88	Protection contre le vol	91	Système à résonance	33	Système à résonance	33	Volants	
Capote électrique	92	E		Pack Fumeur	114	R		Système audio	94	Système audio	94	volant multifonction	85
Caractéristiques techniques	126	Éclairage	72	Pack Sport Chrono	63	Rangements	88	Système d'alarme	91	Système d'alarme	91	volant sport	85
Carburant	77	Éclairage d'accompagnement	88	Panorama	122	Récupération d'énergie électrique pour l'électronique embarquée	40	Système de contrôle de la pression des pneus (TPM)	53	Système de contrôle de la pression des pneus (TPM)	53	volant SportDesign	85
Carnet de bord électronique	96	Écran TFT	83	Personnalisation	104	Recyclage	76	Système d'échappement	36	Système d'échappement	36		
Carrosserie	68	Enlèvement à l'usine	121	Phares Bi-Xénon	72	Régulateur de vitesse	40	Système d'échappement sport	36	Système d'échappement sport	36		
Chargeur CD/DVD	99	Entretien	40/77	Porsche Active Suspension Management (PASM)	48	Rétroviseurs intérieur et extérieurs	91						
Châssis	48	Environnement	75	Porsche Car Configurator	119								
Chauffage du volant	85	Extérieur	12, 106	Porsche Ceramic Composite Brake (PCCB)	55								
Climatisation	88												
Climatisation automatique deux zones	88												

