



PORSCHE



Cayman, Cayman S

Manuel Technique

Porsche, l'écusson Porsche, Tiptronic, PCCB, PCM et Tequipment sont des marques déposées de Dr. Ing. h.c. F. Porsche AG.

Printed in Germany.

Toute reproduction, même partielle, par quelque procédé que ce soit, est interdite sans l'autorisation écrite préalable de la société Dr. Ing. h.c. F. Porsche AG.

© Dr. Ing. h.c. F. Porsche AG
Porscheplatz 1
D-70435 Stuttgart

Documentation de bord

Conservez toujours la documentation de bord dans le véhicule et remettez-la au nouveau propriétaire en cas de revente du véhicule.

Suggestions

Avez-vous des questions, des suggestions ou des idées concernant votre véhicule ou la documentation de bord ?

N'hésitez pas à nous écrire :

Dr. Ing. h.c. F. Porsche AG
Vertrieb Customer Relations
Porschestraße 15-19
D-71634 Ludwigsburg

Outils pour l'orientation dans ce Manuel Technique

Les outils pour l'orientation dans ce Manuel Technique sont surlignés en jaune.

Table des matières générale

Au début du Manuel Technique se trouve une table des matières pour l'ensemble du contenu de ce manuel.

Table des matières détaillée

Avant chaque chapitre principal se trouve un récapitulatif des sujets évoqués avec les numéros de page correspondants.

Index alphabétique

A la fin du Manuel Technique se trouve un index alphabétique détaillé.

Equipement

Du fait de l'amélioration constante portée à nos véhicules, nous nous réservons le droit d'apporter des modifications aux équipements et à leur conception technique par rapport aux illustrations et descriptions contenues dans ce Manuel Technique.

Les variantes d'équipement repérées par un astérisque ne font pas toujours partie de l'équipement de série ou sont fonction de l'équipement spécifique au pays ou à la législation.

Votre concessionnaire Porsche vous conseillera volontiers sur les possibilités de montage ultérieur.

Dans le cas où votre Porsche comporterait des éléments d'équipement qui ne sont pas décrits dans cette notice, votre concessionnaire Porsche vous informera sur leur fonctionnement et leur entretien.

Les dispositions légales en vigueur différant dans certains pays, l'équipement de votre véhicule peut diverger de celui indiqué dans la description.

Garde au sol



Attention !

Risque de détérioration.

En raison de la faible garde au sol, le véhicule risque de toucher le sol.

- ▷ Conduisez prudemment et lentement dans les montées et descentes abruptes (p. ex. dans un parking à étages), sur les bordures de trottoirs, les chaussées déformées, les ponts élévateurs, etc.
 - ▷ Évitez les rampes abruptes.
 - ▷ Tenez compte de la garde au sol réduite lors du dégagement et du remorquage par un véhicule de dépannage.
-

Conduite sur circuit

Pneumatiques de course

Le montage de pneumatiques de course (p. ex. slicks) dans le cadre de compétitions sportives n'est pas homologué par Porsche. Avec ces pneumatiques de course, il est possible d'atteindre dans les virages des vitesses très élevées. Les accélérations transversales qui en résultent sont alors susceptibles de ne plus garantir l'alimentation suffisante du moteur en huile.

C'est la raison pour laquelle Porsche décline toute garantie ou responsabilité pour tout dommage pouvant résulter du non-respect de cette recommandation.

Sorties d'échappement



Avertissement !

Risque de brûlures à proximité de la sortie d'échappement ou en cas de contact avec les sorties d'échappement. Les sorties d'échappement sont brûlantes lorsque le moteur tourne et pendant un certain temps après l'arrêt de ce dernier.

- ▷ Respectez une distance de sécurité par rapport aux sorties d'échappement lorsque vous vous tenez à l'arrière du véhicule.
 - ▷ Veillez à ce que les enfants ne se brûlent pas au niveau des sorties d'échappement.
-

Recyclage – presque pure théorie pour une Porsche

Uniquement pour les pays de l'Union Européenne :

recyclage des véhicules hors d'usage

Porsche AG reprend gratuitement votre véhicule Porsche en fin de vie et le dirige, conformément aux dispositions légales en vigueur, vers une unité de recyclage compatible avec la protection de l'environnement.

Adressez-vous à votre concessionnaire Porsche habituel pour la reprise de votre véhicule et pour le certificat de destruction, il vous viendra volontiers en aide pour le recyclage de votre véhicule hors d'usage.

Table des matières

Avant le démarrage..... 6

Avant le démarrage.....	6
Remarques concernant la période de rodage.....	6
Illustrations d'ensemble.....	7

Commande, sécurité..... 9

Clés.....	10
Clé avec télécommande.....	11
Verrouillage centralisé sur les véhicules sans système d'alarme.....	12
Verrouillage centralisé sur les véhicules avec système d'alarme.....	15
Portières.....	18
Vide-poches de portière.....	18
Protection antivol.....	18
Système d'alarme, surveillance de l'habitacle.....	19
Lève-glaces.....	20
Rétroviseurs extérieurs.....	22
Rétroviseur intérieur.....	23
Rétroviseurs extérieurs et intérieur à réglage automatique anti-éblouissement.....	23
Dégivrage des rétroviseurs extérieurs/lunette arrière.....	24
Pare-soleil.....	25
Réglage des sièges.....	26
Mémorisation de la position du siège.....	28
Chauffage des sièges.....	30
Ventilation de siège.....	31
Réglage de la colonne de direction.....	32

Chauffage du volant.....	32
Volant multifonction.....	33
Ceintures de sécurité.....	34
Système de retenue pour enfants.....	36
Systèmes airbag.....	40
échappement sport.....	42
Frein à main.....	42
Pédale de frein.....	43
Système de freinage ABS.....	45
Mode sport.....	46
Porsche Stability Management (PSM).....	48
Porsche Active Suspension Management (PASM).....	50
Aileron arrière escamotable.....	51
Eclairage intérieur.....	53
Aides au stationnement.....	54
Contacteur d'allumage/antivol de direction.....	56
Démarrage et arrêt du moteur.....	58
Commutateur d'éclairage pour les véhicules avec phares bi-xénon.....	60
Commutateur d'éclairage pour les véhicules avec phares halogène.....	61
Fonction Home.....	61
Fonctions d'éclairage individuelles.....	62
Combiné feux clignotants, feux de route, feux de stationnement, appels de phares.....	62
Commutateur d'essuie-glace/lave-glace.....	63
Tempomat (régulateur automatique de vitesse).....	66
Feux de détresse.....	68
Cendrier.....	68

Allume-cigares.....	69
Rangements.....	70
Porte-gobelet.....	72
Capot de coffre avant.....	74
Coffre à bagages avant.....	75
Hayon arrière.....	76
Coffre à bagages arrière.....	77
Filet à bagages, œillets d'arrimage.....	77
Grille de séparation des bagages.....	78
Cache-bagages.....	80
Radiotéléphone et CB.....	81
Antenne-fouet.....	82
Autoradio.....	82
Porsche Communication Management (PCM).....	82
Prise électrique.....	83
Interfaces iPod, USB et AUX.....	84
Extincteur.....	85
HomeLink.....	86
Système de transport sur toit.....	88

Climatisation, dégivrage de lunette arrière/de rétroviseurs extérieurs..... 89

Climatisation.....	90
Climatisation automatique.....	93
Busés d'air centrales et latérales.....	96
Dégivrage de lunette arrière/rétroviseurs extérieurs.....	97

Instruments, ordinateur de bord, messages d'avertissement 99

Combiné d'instruments.....	100
Voyant de contrôle Tempostat	102
Eclairage des instruments	102
Compteur kilométrique journalier.....	103
Compteur de vitesse	104
Commutation des unités kilomètres/miles.....	104
Compte-tours	105
Indicateur de direction.....	105
Feux de route	105
Voyant de passage au rapport supérieur (sur les véhicules avec boîte manuelle)	105
Système de refroidissement	106
Boîte de vitesses Porsche Doppelkupplung (PDK)	107
Carburant.....	108
Pendulette.....	109
Température extérieure.....	109
Batterie/alternateur	110
Voyant de contrôle central.....	110
Voyant de contrôle des freins	110
Check Engine (contrôle des gaz d'échappement).....	111
Ordinateur de bord (OB)	112
Messages d'avertissement	142

Passage des rapports 151

Boîte de vitesses mécanique, embrayage	152
Assistance au démarrage en côte	153
Boîte de vitesses Porsche Doppelkupplung (PDK)	154

Maintenance, entretien 161

Remarques concernant la maintenance.....	162
Niveau de liquide de refroidissement	163
Huiles moteur	164
Niveau d'huile moteur	166
Niveau de liquide de frein.....	167
Système d'épuration des gaz d'échappement	169
Carburant.....	170
Jerrican de réserve	171
Liquide lave-glace.....	172
Direction assistée	173
Filtre à air	173
Filtre combiné.....	173
Raclettes d'essuie-glace	174
Remarques concernant l'entretien	176

Conseils pratiques, assistance en cas de panne 183

Remarques concernant l'assistance en cas de panne	184
Jantes et pneumatiques.....	185
Vis de roue.....	190
Changement d'une roue.....	190
Crevaison.....	192
Elargisseurs de voie	195
Installation électrique.....	197
Batterie	200
Assistance au démarrage	205
Récapitulatif des ampoules	206
Remplacement des ampoules	206
Phares	207

Feux de position avant, projecteurs de jour pour les véhicules avec phares bi-xénon, feux arrière et troisième feu stop	215
Modification du réglage des phares pour une circulation à gauche ou à droite.....	216
Réglage des phares	217
Remorquage.....	218

Identification du véhicule, caractéristiques techniques 221

Identification du véhicule	222
Caractéristiques techniques	224
Diagrammes	232

Index alphabétique 234

Avant le démarrage

- ▷ Contrôlez la pression de gonflage, le profil et l'état de tous les pneumatiques.
- ▷ Nettoyez les projecteurs, les feux arrière, les clignotants, ainsi que les glaces des portières.
- ▷ Contact mis, vérifiez le bon fonctionnement des projecteurs, des feux stop et des clignotants.
- ▷ Contact mis et moteur à l'arrêt, vérifiez le bon fonctionnement des lampes témoins et des voyants.
- ▷ Veillez à disposer d'une quantité suffisante de carburant.
- ▷ Réglez les rétroviseurs intérieur et extérieurs de façon à avoir une visibilité parfaite vers l'arrière.
- ▷ Bouclez votre ceinture de sécurité – votre passager doit faire de même.
- ▷ Contrôlez régulièrement le niveau de tous les liquides, même entre les intervalles de maintenance prescrits.

Remarques concernant la période de rodage

Pour votre nouvelle Porsche, il convient de prêter attention aux conseils ci-dessous afin d'atteindre des conditions de marche optimales.

Toute la précision des méthodes de fabrication les plus récentes ne peut complètement éviter que les pièces mobiles doivent «s'adapter les unes aux autres». Ce processus de rodage se produit essentiellement au cours des 3 000 premiers kilomètres.

Au cours des 3 000 premiers kilomètres, vous devez :

- ▷ Préférer les trajets longs.
- ▷ Eviter le plus possible les départs à froid fréquents sur des trajets courts.
- ▷ Ne pas participer à des compétitions automobiles, ne pas vous inscrire dans des écoles de pilotage, etc.
- ▷ Eviter les régimes élevés, en particulier lorsque le moteur est froid.

Consommation d'huile et de carburant

Les consommations d'huile et de carburant peuvent dépasser quelque peu la valeur normale durant la période de rodage.

- ▷ Reportez-vous au chapitre «CARACTÉRISTIQUES TECHNIQUES» à la page 224.

Rodage de plaquettes et de disques de frein neufs

Les plaquettes et disques de frein neufs doivent «se roder». Pour cette raison, ils ne présentent leur coefficient de friction maximal qu'après quelques centaines de kilomètres. Cette efficacité légèrement moindre du freinage doit donc être compensée par un effort plus important sur la pédale. Ceci s'applique également aux remplacements des plaquettes et des disques de frein.

Rodage de pneumatiques neufs

- ▷ Tenez compte du fait qu'au début les pneumatiques neufs ne disposent pas encore de leur pleine capacité d'adhérence. Il est donc recommandé d'adopter une vitesse modérée pendant les 100 à 200 premiers kilomètres avec de nouveaux pneumatiques.

K91-071

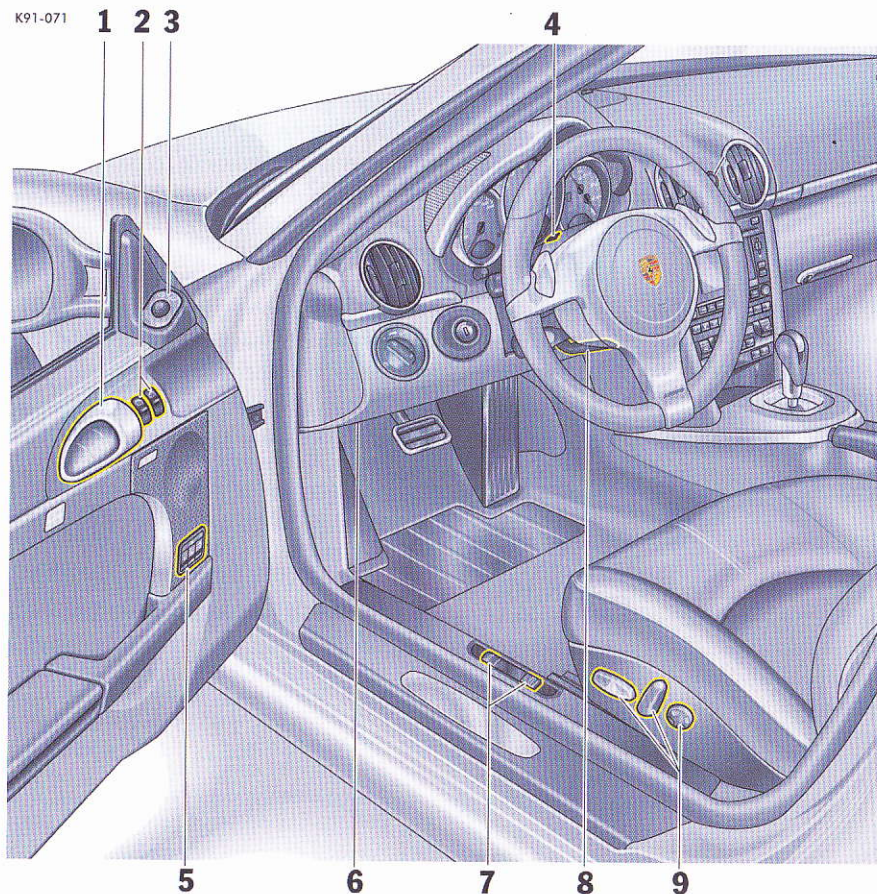

- 1 Poignée de portière, page 18
- 2 Lève-vitres, page 20
- 3 Réglage des rétroviseurs extérieurs, page 22
- 4 Microphone mains libres, page 81
- 5 Mémoire de siège, page 28
- 6 Prise de diagnostic
- 7 Déverrouillage du capot de coffre avant/
du hayon, pages 74, 76
- 8 Réglage de la colonne de direction, page 32
- 9 Réglage du siège, page 26

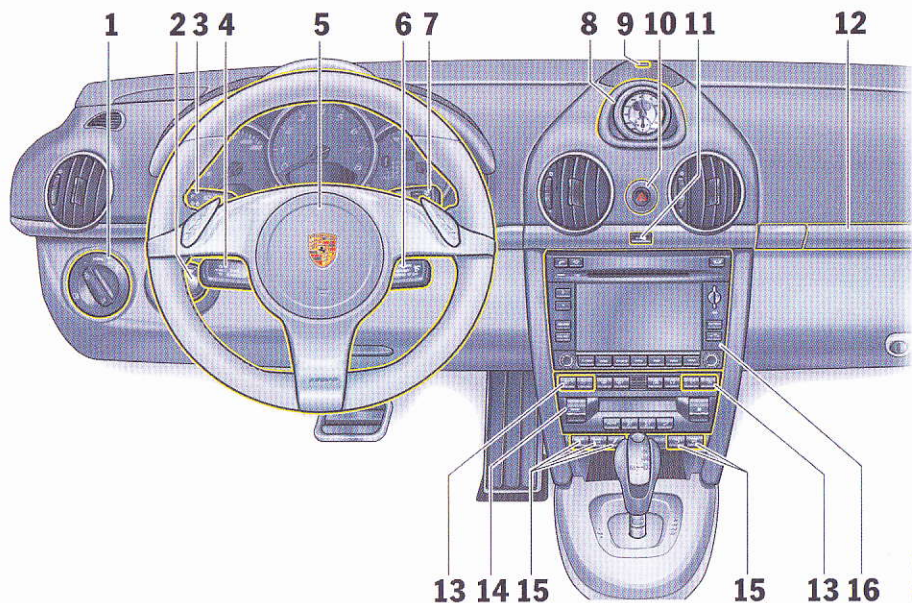

K91-072

- 1 Commutateur d'éclairage, page 60, 61
- 2 Contacteur d'allumage/verrouillage de direction, page 56
- 3 Levier de commande des clignotants, feux de croisement et appel de phares, page 62
- 4 Levier de commande de l'ordinateur de bord, page 112
- 5 Avertisseur sonore
- 6 Levier de commande du Tempostat, page 66
- 7 Levier de commande d'essuie-glace/lave-glace, essuie-glace arrière, page 63
- 8 Chronomètre, page 121
- 9 Sonde de température de l'habitacle
- 10 Bouton de feux de détresse, page 68
- 11 Bouton de verrouillage centralisé, pages 14, 17
- 12 Porte-gobelet, page 72
- 13 Chauffage/ventilation du siège côté gauche/droit, pages 30, 31
- 14 Panneau de commande de la climatisation, pages 90, 93
- 15 Touche de programme Sport, Sport Plus, page 46
Porsche Active Suspension Management (PASM), page 50
Echappement sport, page 42
Aileron arrière escamotable, page 51
Porsche Stability Management (PSM), page 48
- 16 Panneau de commande de Porsche Communication Management (PCM), voir la notice séparée

Commande, sécurité

Clés.....	10	Système de freinage ABS.....	45	Cache-bagages.....	80
Clé avec télécommande.....	11	Mode sport.....	46	Radiotéléphone et CB.....	81
Verrouillage centralisé sur les véhicules sans système d'alarme.....	12	Porsche Stability Management (PSM).....	48	Antenne-fouet.....	82
Verrouillage centralisé sur les véhicules avec système d'alarme.....	15	Porsche Active Suspension Management (PASM).....	50	Autoradio.....	82
Portières.....	18	Aileron arrière escamotable.....	51	Porsche Communication Management (PCM).....	82
Vide-poches de portière.....	18	Eclairage intérieur.....	53	Prise électrique.....	83
Protection antivol.....	18	Aides au stationnement.....	54	Interfaces iPod, USB et AUX.....	84
Système d'alarme, surveillance de l'habitacle.....	19	Contacteur d'allumage/antivol de direction.....	56	Extincteur.....	85
Lève-glaces.....	20	Démarrage et arrêt du moteur.....	58	HomeLink.....	86
Rétroviseurs extérieurs.....	22	Commutateur d'éclairage pour les véhicules avec phares bi-xénon.....	60	Système de transport sur toit.....	88
Rétroviseur intérieur.....	23	Commutateur d'éclairage pour les véhicules avec phares halogène.....	61		
Rétroviseurs extérieurs et intérieur à réglage automatique anti-éblouissement.....	23	Fonction Home.....	61		
Dégivrage des rétroviseurs extérieurs/ lunette arrière.....	24	Fonctions d'éclairage individuelles.....	62		
Pare-soleil.....	25	Combiné feux clignotants, feux de route, feux de stationnement, appels de phares.....	62		
Réglage des sièges.....	26	Commutateur d'essuie-glace/lave-glace.....	63		
Mémorisation de la position du siège.....	28	Tempostat (régulateur automatique de vitesse).....	66		
Chauffage des sièges.....	30	Feux de détresse.....	68		
Ventilation de siège.....	31	Cendrier.....	68		
Réglage de la colonne de direction.....	32	Allume-cigares.....	69		
Chauffage du volant.....	32	Rangements.....	70		
Volant multifonction.....	33	Porte-gobelet.....	72		
Ceintures de sécurité.....	34	Capot de coffre avant.....	74		
Système de retenue pour enfants.....	36	Coffre à bagages avant.....	75		
Systèmes airbag.....	40	Hayon arrière.....	76		
échappement sport.....	42	Coffre à bagages arrière.....	77		
Frein à main.....	42	Filet à bagages, œillets d'arrimage.....	77		
Pédale de frein.....	43	Grille de séparation des bagages.....	78		

Clés

Remarques générales

Deux clés principales vous permettant d'ouvrir toutes les serrures de votre véhicule vous sont remises.

- ▷ Prenez soin de vos clés et ne les prêtez que dans des cas exceptionnels.
- ▷ Informez votre assurance de la perte ou du vol de vos clés de véhicule et/ou de la fabrication de clés supplémentaires.
- ▷ Assurez-vous, même en quittant le véhicule pour une courte durée, que la clé de contact est retirée.
Enclenchez correctement l'antivol de direction.

Actionnement de secours

- ▷ Reportez-vous au chapitre «DÉVERROUILLAGE DE SECOURS DE LA CLÉ DE CONTACT» à la page 57.

Clés de substitution

Commande de clés de substitution

Les clés du véhicule ne peuvent être obtenues que par l'intermédiaire d'un concessionnaire Porsche. L'obtention de nouvelles clés peut, dans certains cas, exiger une période d'attente assez longue. Vous devez pour cette raison toujours posséder une clé de réserve sur vous. Conservez-la en lieu sûr, mais jamais dans ou sur le véhicule.

Votre concessionnaire Porsche devra procéder à «l'enregistrement» des codes des nouvelles clés dans le calculateur du véhicule.

Au total, il est possible de mémoriser 6 clés.

Désactivation des codes de clé

En cas de perte des clés, les codes peuvent être désactivés par un concessionnaire Porsche. Pour cela, l'ensemble des clés encore en votre possession est nécessaire. La désactivation du code permet de ne démarrer le véhicule qu'avec les clés légitimes.

Remarque

- ▷ Notez cependant que la clé désactivée permet encore d'ouvrir les autres serrures du véhicule.

Système antidémarrage

La tête de la clé comporte un transpondeur (composant électronique) possédant un code mémorisé.

Lorsque la clé de contact est insérée, le contacteur d'allumage demande le code. Seule la clé de contact autorisée permet de désactiver le système antidémarrage et de démarrer le moteur.

Désactivation du système antidémarrage

- ▷ Insérez la clé de contact dans le contacteur d'allumage.

Si le contact reste mis plus de 2 minutes sans démarrer le moteur, le système antidémarrage est réactivé.

- ▷ Dans ce cas, vous devez remettre la clé de contact sur la position **3** (contact coupé) avant de démarrer le moteur. Le système antidémarrage est alors de nouveau désactivé et vous pouvez démarrer le moteur.

Activation du système antidémarrage

- ▷ Retirez la clé de contact.

Vis de roue antivol

- ▷ Si les roues doivent être démontées en atelier, n'oubliez pas de remettre, en même temps que la clé du véhicule, la douille intercalaire indispensable au déblocage des vis de roue antivol.

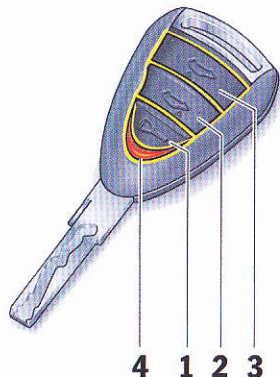

- 1 - Touche de verrouillage centralisé
 2 - Touche du capot du coffre à bagages avant
 3 - Touche du hayon arrière
 4 - Diode lumineuse

Clé avec télécommande

Déverrouillage du véhicule

- ▷ Appuyez brièvement sur la touche **1**.

Verrouillage du véhicule

- ▷ Appuyez brièvement sur la touche **1**.

Désactivation en cas d'alarme involontaire

- ▷ Appuyez brièvement sur la touche **1**.

Déverrouillage du capot du coffre à bagages avant

- ▷ Appuyez durant environ deux secondes sur la touche **2**.

Déverrouillage du hayon

- ▷ Appuyez durant environ deux secondes sur la touche **3**.

Si le véhicule était verrouillé avant l'ouverture d'un coffre à bagages, il sera déverrouillé en même temps que le coffre.

La position respective enregistrée des rétroviseurs extérieurs et du siège se règle automatiquement dans le cas des véhicules équipés de la fonction de mémorisation.

Le véhicule sera reverrouillé environ 15 secondes après la fermeture du coffre, à condition qu'aucune portière n'ait été ouverte entre-temps.

Après reverrouillage, les portières peuvent être ouvertes au moyen de la poignée intérieure (fonctionnement restreint du système antivol).

Si vous déverrouillez votre véhicule à l'aide de la touche **1** de la télécommande et que vous le reverrouillez, il est alors impossible d'ouvrir les portières de l'intérieur.

Remarque

Il est possible de programmer d'autres variantes de déverrouillage du coffre.

Variante 1

Le délai de reverrouillage des portières peut être adapté à vos besoins personnels : 10 à 100 secondes.

Variante 2

En cas de déverrouillage du coffre, les portières restent verrouillées.

- ▷ Consultez un atelier spécialisé. Nous vous recommandons de faire exécuter ces opérations par un concessionnaire Porsche, car celui-ci dispose du personnel d'atelier formé tout spécialement ainsi que des pièces détachées et outils nécessaires.

La fonction de veille de la télécommande se désactive au bout de 7 jours

Si le véhicule n'est pas démarré ni déverrouillé au moyen de la télécommande après une période minimale de 7 jours, la fonction de veille de la télécommande est désactivée (pour prévenir la décharge de la batterie).

1. Dans ce cas, déverrouillez la portière côté conducteur à l'aide de la clé au niveau de la serrure.
Laissez la portière fermée pour ne pas déclencher le système d'alarme.
2. Appuyez sur la touche **1** de la télécommande. La télécommande est alors réactivée.

La fonction de veille de la télécommande se désactive

A chaque fois que la télécommande est actionnée, des données codées sont transmises au véhicule. Si vous actionnez trop souvent la télécommande hors de portée du véhicule, il est possible que le verrouillage centralisé ne réagisse plus. Dans ce cas, il faut procéder à une synchronisation entre la télécommande et le véhicule.

Procédure de synchronisation

1. Déverrouillez la portière du véhicule à l'aide de la clé du véhicule.
2. Ouvrez la portière conducteur et insérez la clé de contact dans le contacteur d'allumage dans les 10 secondes qui suivent de manière à ne pas déclencher le système d'alarme.
3. Clé de contact insérée, maintenez la touche **1** de la télécommande enfoncée pendant environ 5 secondes.
La synchronisation est maintenant terminée.

Verrouillage centralisé sur les véhicules sans système d'alarme

- ▷ Reportez-vous au chapitre «MÉMOIRE DU SIÈGE» à la page 30.
- ▷ Reportez-vous au chapitre «COUPURE AUTOMATIQUE DES RÉCEPTEURS ÉLECTRIQUES AU BOUT DE 2 HEURES/ 7 JOURS» à la page 197.

Les deux portières du véhicule et la trappe du réservoir d'essence peuvent être verrouillées et déverrouillées de façon centralisée avec la touche **1** de la télécommande.

Reverrouillage automatique

Si le véhicule est déverrouillé à l'aide de la télécommande et si aucune des portières n'est ouverte dans les 60 secondes, un reverrouillage automatique se produit. Le délai de reverrouillage des portières peut être adapté à vos besoins personnels (10 à 100 secondes).

- ▷ Consultez un atelier spécialisé. Nous vous recommandons de faire exécuter ces opérations par un concessionnaire Porsche, car celui-ci dispose du personnel d'atelier formé tout spécialement ainsi que des pièces détachées et outils nécessaires.

Remarque

Après reverrouillage automatique, les portières peuvent être ouvertes en tirant deux fois sur les poignées intérieures (fonctionnement restreint du système antivol).

Si vous déverrouillez votre véhicule à l'aide de la touche **1** de la télécommande et que vous le reverrouillez, il est alors impossible d'ouvrir les portières de l'intérieur.

Etats de verrouillage

Avertissement !

En verrouillant **une seule fois** le véhicule, les personnes restant à l'intérieur sont dans l'impossibilité d'ouvrir les portières en cas d'urgence.

- ▷ Appuyez rapidement **deux fois** en l'espace d'une seconde sur la touche **1** de la télécommande, de manière à permettre l'ouverture de la portière par la poignée intérieure.

- ▷ Appuyez **une fois** sur la touche **1** de la télécommande. Le véhicule est verrouillé. Les portières ne peuvent être ouvertes ni de l'intérieur, ni de l'extérieur.
- ▷ Appuyez rapidement **deux fois** en l'espace d'une seconde sur la touche **1** de la télécommande. Les portières sont verrouillées, mais peuvent être ouvertes de l'intérieur ; pour cela :
 1. Tirez une seule fois sur la poignée intérieure. La serrure de la portière est déverrouillée.
 2. Tirez de nouveau sur la poignée intérieure. La portière peut être ouverte.

Ouverture de secours

- ▷ Déverrouillez la portière côté conducteur à l'aide de la clé au niveau de la serrure.

Fermeture de secours

- ▷ Verrouillez la porte côté conducteur **à l'aide de la clé au niveau de la serrure**. En cas de défaut du verrouillage centralisé, tous les éléments de fermeture centrale encore opérationnels sont verrouillés.
- ▷ Faites réparer ce défaut sans tarder. Consultez un atelier spécialisé. Nous vous recommandons de faire exécuter ces opérations par un concessionnaire Porsche, car celui-ci dispose du personnel d'atelier formé tout spécialement ainsi que des pièces détachées et outils nécessaires.

Dysfonctionnement de la télécommande

Des ondes radio localisées peuvent entraver le bon fonctionnement de la télécommande. Il est alors impossible de verrouiller votre véhicule correctement.

Vous le reconnaîtrez car vous n'entendrez pas le véhicule se verrouiller et les feux de détresse ne clignoteront pas pour confirmer le verrouillage.

Dans ce cas :

- ▷ Verrouillez le véhicule à l'aide de la clé au niveau de la serrure.

Confirmation par les feux de détresse

Tout verrouillage ou déverrouillage effectué à partir de la télécommande est confirmé par un clignotement des feux de détresse :

- Déverrouillage – clignotement simple
- Verrouillage simple – clignotement double
- Verrouillage double – allumage continu pendant env. 2 secondes

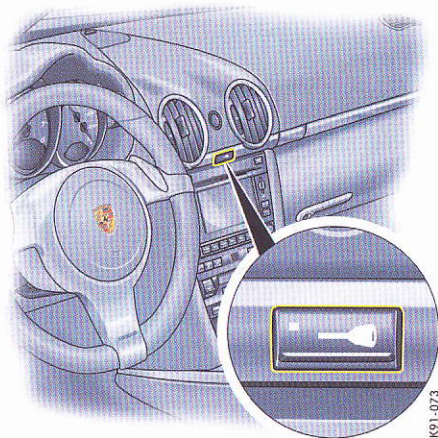

Touche de verrouillage centralisé

La touche de verrouillage centralisé située sur le tableau de bord permet de verrouiller et déverrouiller électriquement les deux portières. Il n'est pas possible de déverrouiller les portières à l'aide de la touche si elles ont été verrouillées au préalable de l'extérieur à l'aide de la clé ou de la télécommande.

Verrouillage

- ▷ Appuyez sur la touche de verrouillage centralisé.
Le voyant de contrôle s'allume si le contact est mis.
Les portières peuvent être ouvertes en tirant deux fois sur la poignée intérieure.

Déverrouillage

- ▷ Appuyez sur la touche de verrouillage centralisé.
Le voyant de contrôle s'éteint.

Verrouillage automatique des portières

Il est possible de programmer un verrouillage automatique des portières dans le calculateur de verrouillage centralisé :

Verrouillage automatique des portières au-delà d'une vitesse de 5 à 10 km/h.

- ▷ Consultez un atelier spécialisé. Nous vous recommandons de faire exécuter ces opérations par un concessionnaire Porsche, car celui-ci dispose du personnel d'atelier formé tout spécialement ainsi que des pièces détachées et outils nécessaires.

Pour les véhicules équipés du pack Sport Chrono Plus, vous pouvez activer le verrouillage automatique des portières au niveau du PCM.

- ▷ Reportez-vous au chapitre «Mémorisation individuelle» dans la notice séparée du PCM.

Remarque

Il est possible d'ouvrir des portières verrouillées automatiquement à l'aide de la touche de verrouillage centralisé ou en tirant deux fois sur la poignée intérieure.

Protection contre les surcharges

Si vous actionnez le verrouillage centralisé plus de dix fois en l'espace d'une minute, il devient impossible de le réutiliser pour une durée de 30 secondes.

Verrouillage centralisé sur les véhicules avec système d'alarme

- ▷ Reportez-vous au chapitre «MÉMORISATION DE LA POSITION DU SIÈGE» à la page 28.
- ▷ Reportez-vous au chapitre «COUPURE AUTOMATIQUE DES RÉCEPTEURS ÉLECTRIQUES AU BOUT DE 2 HEURES/ 7 JOURS» à la page 197.

Les deux portières du véhicule et la trappe du réservoir d'essence peuvent être verrouillées et déverrouillées de façon centralisée avec la touche **1** de la télécommande.

Un bref signal de l'**avertisseur d'alarme** retentit au moment du verrouillage du véhicule pour signaler que les éléments suivants ne sont pas correctement fermés :

- Portière côté conducteur (Si la portière côté conducteur n'est pas entièrement fermée, le véhicule ne peut pas être verrouillé.)
- Portière côté passager
- Capot de coffre avant
- Hayon arrière
- Boîte à gants

Remarque concernant l'utilisation

D'autres variantes de déverrouillage peuvent être réglées pour les véhicules équipés du pack Sport Chrono Plus.

Reportez-vous au chapitre «Mémoire individuelle» dans la notice séparée du PCM.

Reverrouillage automatique

Si le véhicule est déverrouillé à l'aide de la télécommande et si aucune des portières n'est ouverte dans les 60 secondes, un reverrouillage automatique se produit.

Le délai de reverrouillage des portières peut être adapté à vos besoins personnels (10 à 100 secondes).

- ▷ Consultez un atelier spécialisé. Nous vous recommandons de faire exécuter ces opérations par un concessionnaire Porsche, car celui-ci dispose du personnel d'atelier formé tout spécialement ainsi que des pièces détachées et outils nécessaires.

Remarque

Après reverrouillage automatique, les portières peuvent être ouvertes en tirant deux fois sur les poignées intérieures (fonctionnement restreint du système antivol).

L'état de verrouillage souhaité peut être atteint en procédant à une nouvelle opération de déverrouillage/verrouillage du véhicule.

Etats de verrouillage

Avertissement !

Si vous verrouillez **une seule fois** le véhicule, les personnes restant à l'intérieur sont dans l'impossibilité d'ouvrir les portières en cas d'urgence.

- ▷ Appuyez rapidement **deux fois** en l'espace d'une seconde sur la touche **1** de la télécommande, de manière à permettre l'ouverture de la portière par la poignée intérieure.
- ▷ Appuyez **une fois** sur la touche **1** de la télécommande. Le véhicule est verrouillé. Les portes ne peuvent être ouvertes ni de l'intérieur, ni de l'extérieur. Les systèmes d'alarme et de surveillance de l'habitacle sont activés.
- ▷ Appuyez rapidement **deux fois** en l'espace d'une seconde sur la touche **1** de la télécommande. Le système de surveillance de l'habitacle est désactivé. Les portières sont verrouillées, mais peuvent être ouvertes de l'intérieur ; **pour cela** :
 1. Tirez une seule fois sur la poignée intérieure. La serrure de la portière est déverrouillée.
 2. Tirez de nouveau sur la poignée intérieure. La portière peut être ouverte.
- ▷ Informez les personnes restées à l'intérieur du véhicule que l'ouverture de la portière déclenche l'alarme.

Dysfonctionnement de la télécommande

Des ondes radio localisées peuvent entraver le bon fonctionnement de la télécommande. Il est alors impossible de verrouiller votre véhicule correctement.

Vous le reconnaîtrez car vous n'entendrez pas le véhicule se verrouiller et les feux de détresse ne clignoteront pas pour confirmer le verrouillage.

Dans ce cas :

- ▷ Verrouillez le véhicule à l'aide de la clé au niveau de la serrure.

Ouverture de secours

- ▷ Déverrouillez la portière côté conducteur à l'aide de la clé au niveau de la serrure. Ouvrez la portière dans les 20 secondes et insérez la clé de contact dans le contacteur d'allumage dans les 10 secondes qui suivent de manière à ne pas déclencher le système d'alarme.

Remarque concernant l'utilisation

Si vous n'ouvrez pas la portière dans les 20 secondes environ, le verrouillage se réactive automatiquement.

Lors du déverrouillage suivant, l'alarme se déclenche :

- ▷ Insérez la clé de contact dans le contacteur d'allumage pour que le système d'alarme se désactive.

Fermeture de secours

- ▷ Verrouillez la portière côté conducteur à l'aide de la clé au niveau de la serrure. En cas de défaut du verrouillage centralisé, tous les éléments de fermeture centrale encore opérationnels sont verrouillés. Le système d'alarme est activé, le système de surveillance de l'habitacle est désactivé.
- ▷ Consultez un atelier spécialisé. Nous vous recommandons de faire exécuter ces opérations par un concessionnaire Porsche, car celui-ci dispose du personnel d'atelier formé tout spécialement ainsi que des pièces détachées et outils nécessaires.

Confirmation par les feux de détresse

Tout verrouillage ou déverrouillage effectué à partir de la télécommande est confirmé par un clignotement des feux de détresse :

- Déverrouillage – clignotement simple
- Verrouillage simple – clignotement double
- Verrouillage double – allumage continu pendant env. 2 secondes, la surveillance de l'habitacle est désactivée

Message de défaut

Un double signal sonore lors du verrouillage indique une anomalie du système de verrouillage centralisé ou du système d'alarme.

- ▷ Consultez un atelier spécialisé. Nous vous recommandons de faire exécuter ces opérations par un concessionnaire Porsche, car celui-ci dispose du personnel d'atelier formé tout spécialement ainsi que des pièces détachées et outils nécessaires.

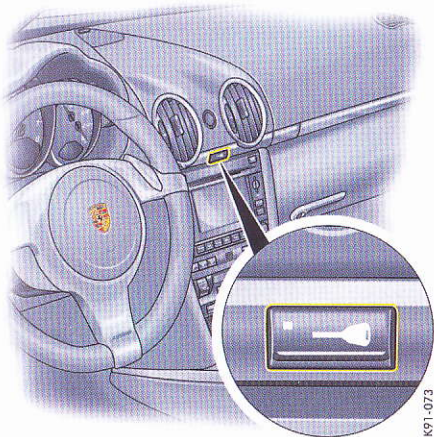

Touche de verrouillage centralisé

La touche de verrouillage centralisé située sur le tableau de bord permet de verrouiller et déverrouiller électriquement les deux portières. Il n'est pas possible de déverrouiller les portières à l'aide de la touche si elles ont été verrouillées au préalable à l'aide de la clé ou de la télécommande.

Verrouillage

- ▷ Appuyez sur la touche de verrouillage centralisé.
Lorsque le contact est mis, la diode lumineuse s'allume dans la touche.
Les portières peuvent être ouvertes en tirant deux fois sur la poignée intérieure.

Déverrouillage

- ▷ Appuyez sur la touche de verrouillage centralisé.
La diode lumineuse s'éteint.

Verrouillage automatique des portières

Il est possible de programmer un verrouillage automatique des portières dans le calculateur de verrouillage centralisé :
Verrouillage automatique des portières au-delà d'une vitesse de 5 à 10 km/h.

- ▷ Consultez un atelier spécialisé. Nous vous recommandons de faire exécuter ces opérations par un concessionnaire Porsche, car celui-ci dispose du personnel d'atelier formé tout spécialement ainsi que des pièces détachées et outils nécessaires.

Pour les véhicules équipés du pack Sport Chrono Plus, vous pouvez activer le verrouillage automatique des portières au niveau du PCM.

- ▷ Reportez-vous au chapitre «MEMORISATION INDIVIDUELLE» dans la notice séparée du PCM.

Remarque

Il est possible d'ouvrir des portières verrouillées automatiquement à l'aide de la touche de verrouillage centralisé ou en tirant deux fois sur la poignée intérieure.

Protection contre les surcharges

Si vous actionnez le verrouillage centralisé plus de dix fois en l'espace d'une minute, il devient impossible de le réutiliser pour une durée de 30 secondes.

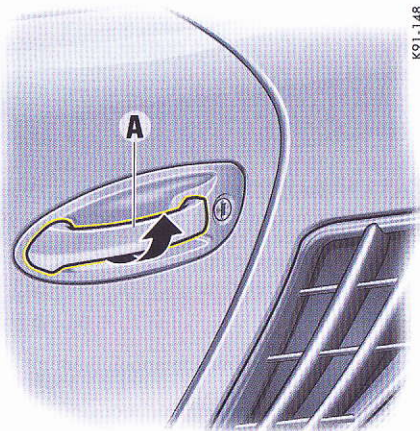

K91-148

Portières

Si les glaces de portières sont fermées, elles s'ouvrent automatiquement de quelques millimètres lorsque les portières sont ouvertes et se referment de nouveau après la fermeture des portières. Cela permet une ouverture et une fermeture plus aisées des portières et préserve l'état des joints.

- ▷ Tirez par conséquent lentement sur la poignée de la portière de sorte que la vitre puisse descendre avant l'ouverture de la portière.

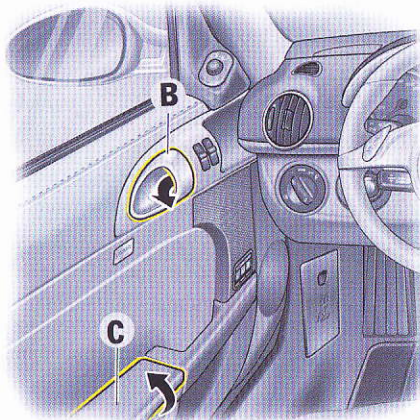

K91-074

Ouverture des portières de l'extérieur

1. Appuyez sur la touche **1** de la télécommande pour déverrouiller les portières.
2. Tirez lentement sur la poignée de la portière **A** de sorte que la vitre puisse descendre avant l'ouverture de la portière.

Ouverture des portières déverrouillées de l'intérieur

- ▷ Tirez lentement sur la poignée **B**.

Ouverture des portières verrouillées de l'intérieur

- ▷ Tirez deux fois sur la poignée **B**.

- ▷ Reportez-vous au chapitre «ETATS DE VERROUILLAGE» à la page 15.

Vide-poches de portière

Ouverture du vide-poches

- ▷ Ouvrez le couvercle **C**.

Pour des raisons de sécurité, maintenez toujours le vide-poches de portière **C** fermé lorsque le véhicule roule.

Protection antivol

Prenez toujours les précautions suivantes avant de quitter votre véhicule :

- ▷ Fermez les vitres,
- ▷ retirez la clé de contact,
- ▷ fermez le coffret de rangement entre les sièges,
- ▷ ne laissez pas des objets de valeur, les papiers du véhicule, votre téléphone portable ou les clés de votre domicile dans le véhicule,
- ▷ verrouillez la boîte à gants,
- ▷ verrouillez les portières.

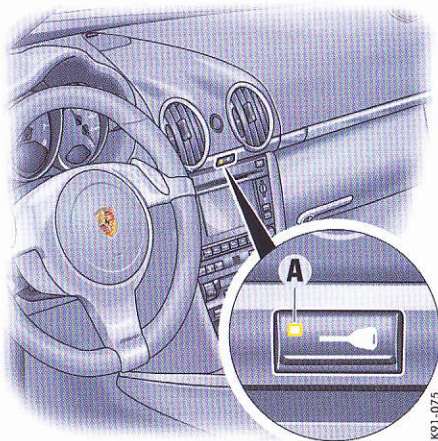

A - Diode lumineuse du système d'alarme

Système d'alarme, surveillance de l'habitacle

Le système d'alarme et la surveillance de l'habitacle sont activés avec le verrouillage des portières à l'aide de la clé ou de la télécommande.

- ▷ Reportez-vous au chapitre «VERROUILLAGE CENTRALISÉ SUR LES VÉHICULES AVEC SYSTÈME D'ALARME» à la page 15.

Afin que le rayon d'action du système de surveillance de l'habitacle ne soit pas limité :

- ▷ Ne rabattez pas les dossiers de siège vers l'avant.

Désactivation en cas d'alarme involontaire

- ▷ Déverrouillez le véhicule à l'aide de la touche 1 de la télécommande.

Lors du déverrouillage des portières, le système d'alarme et la surveillance de l'habitacle sont automatiquement désactivés.

Affichage des fonctions

Si le système d'alarme est activé, la diode lumineuse **A** clignote dans la touche de verrouillage centralisé.

Si la diode lumineuse ne clignote pas après le verrouillage ou si elle se manifeste par un double clignotement au bout de 10 secondes, cela signifie que tous les contacts d'alarme ne sont pas fermés.

Un bref signal sonore retentit également et l'éclairage intérieur reste allumé env. 2 secondes.

La diode lumineuse s'éteint lors du déverrouillage des portières.

Les zones suivantes sont surveillées

- Portières
- Capot de coffre à bagages
- Hayon arrière
- Boîte à gants
- Habitacle

Si l'un de ces contacts d'alarme est interrompu, l'avertisseur d'alarme retentit durant 30 secondes environ.

L'éclairage intérieur du véhicule s'allume et les feux de détresse clignotent également pendant environ 5 minutes.

Le déclenchement de l'alarme entraîne aussi le passage de la diode lumineuse au double clignotement.

Désactivation provisoire de la surveillance de l'habitacle

Si des personnes ou des animaux se trouvent dans le véhicule verrouillé, le système de surveillance de l'habitacle doit être désactivé.

- ▷ Appuyez rapidement sur la touche 1 de la télécommande, **deux fois** en l'espace d'une seconde.

Les portières sont verrouillées, mais peuvent être **ouvertes de l'intérieur** ; pour cela :

1. Tirez une fois sur la poignée de la portière. La serrure de la portière est déverrouillée.

2. Tirez de nouveau sur la poignée.
La portière peut être ouverte.
- ▷ Informez les personnes restées à l'intérieur du véhicule que l'ouverture de la portière déclenche l'alarme.

Message de défaut

Un **double signal sonore** lors du verrouillage indique une anomalie du système d'alarme ou du système de verrouillage centralisé.

- ▷ Consultez un atelier spécialisé. Nous vous recommandons de faire exécuter ces opérations par un concessionnaire Porsche, car celui-ci dispose du personnel d'atelier formé tout spécialement ainsi que des pièces détachées et outils nécessaires.

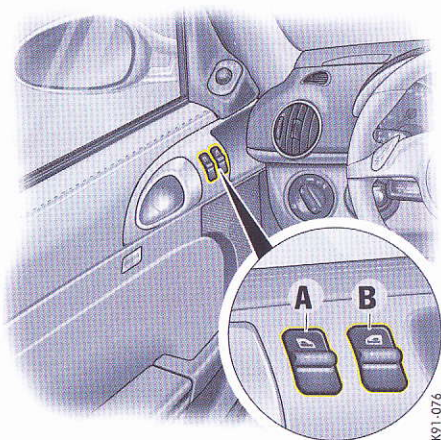

A - Lève-glace côté conducteur
B - Lève-glace côté passager avant

Lève-glaces



Avertissement !

Risque de blessures lors de la fermeture des glaces, en particulier en cas de fermeture automatique.

- ▷ Veillez à ne blesser personne lors de la fermeture des glaces.

- ▷ Retirez toujours la clé de contact lorsque vous quittez le véhicule.
Des passagers ne connaissant pas le système peuvent se blesser en actionnant le lève-glace.
- ▷ Ne laissez pas d'enfants sans surveillance dans le véhicule.

Fonctionnement des lève-glaces

- Lorsque le contact est mis (que le moteur tourne ou non) **ou**
- 10 minutes maximum après le retrait de la clé de contact.
La fonction permettant de fermer automatiquement les glaces n'est disponible que si le contact est mis.

Ouverture/fermeture des glaces

Les deux commutateurs **A** et **B** de la portière côté conducteur et le commutateur de la portière côté passager avant possèdent une fonction à deux crans :

Ouverture de la glace avec le commutateur

- ▷ Actionnez le commutateur jusqu'au premier cran vers le bas, jusqu'à ce que la glace ait atteint la position souhaitée.

Fermeture de la glace avec le commutateur

- ▷ Actionnez le commutateur jusqu'au premier cran vers le haut, jusqu'à ce que la glace ait atteint la position souhaitée.

Avertissement !

Risque de blessures. En réappuyant sur le commutateur dans les 10 secondes qui suivent le blocage de la glace, celle-ci se referme avec la force de fermeture intégrale.

- ▷ Veuillez à ne blesser personne lors de la fermeture des glaces.

Remarque concernant l'utilisation

Si une glace se bloque en se fermant, elle s'arrête et s'ouvre à nouveau de quelques centimètres. Ceci ne s'applique cependant pas si vous réappuyez sur le commutateur dans les 10 secondes qui suivent le blocage de la glace. Les glaces se referment avec la force de fermeture intégrale.

Après un blocage, la fonction automatique est désactivée pendant 10 secondes.

Fonction automatique

- ▷ Actionnez le commutateur jusqu'au deuxième cran, vers le haut ou vers le bas. La glace se déplace jusqu'à sa position finale. Elle peut être arrêtée dans la position souhaitée en actionnant à nouveau le commutateur.

Ouverture des glaces avec la clé du véhicule dans la serrure de portière

1. Ouvrez les portières à l'aide de la télécommande.
2. Insérez la clé du véhicule dans la serrure de la portière, tournez-la en position de déverrouillage et maintenez-la ainsi jusqu'à ce que les glaces aient atteint la position souhaitée.

Ouverture des glaces avec la télécommande

Il sera nécessaire d'activer la fonction correspondante pour pouvoir ouvrir les glaces avec la télécommande.

- ▷ Consultez un atelier spécialisé. Nous vous recommandons de faire exécuter ces opérations par un concessionnaire Porsche, car celui-ci dispose du personnel d'atelier formé tout spécialement ainsi que des outils nécessaires.

Abaissement automatique des glaces de portières

- ▷ Reportez-vous au chapitre «PORTIÈRES» à la page 18.

Mémorisation de la position finale des glaces

Après débranchement et branchement de la batterie, les glaces ne sont pas levées automatiquement après la fermeture de la portière.

1. Fermez les glaces **une fois** avec le commutateur.
2. Actionnez de nouveau le commutateur vers le haut pour mémoriser dans le calculateur la position finale des glaces.

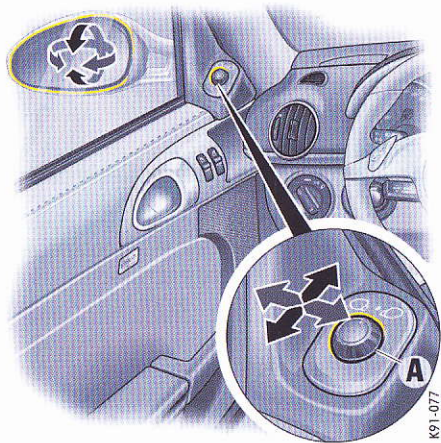

K91-077

Rétroviseurs extérieurs

Fonction

Le rétroviseur bombé vers l'extérieur (convexe) côté passager et le rétroviseur asphérique côté conducteur offrent un champ de vision élargi.

Avertissement !

Risque d'accident. Dans les rétroviseurs bombés, les véhicules ou objets apparaissent plus petits et plus éloignés qu'ils ne le sont en réalité.

- ▷ Tenez compte de cette distorsion lorsque vous évaluez la distance qui vous sépare des véhicules roulant derrière vous et lorsque vous effectuez un stationnement.
- ▷ Utilisez simultanément le rétroviseur intérieur pour évaluer la distance.

Réglage

1. Mettez le contact.
2. Sélectionnez le réglage côté conducteur ou côté passager en tournant le commutateur de commande **A**.
3. Modifiez le réglage des rétroviseurs extérieurs en faisant basculer le commutateur de commande dans la direction souhaitée.

En cas de panne du réglage électrique

- ▷ Réglez le rétroviseur en appuyant sur la surface du miroir.

Basculement automatique vers le bas du rétroviseur côté passager

- ▷ Reportez-vous au chapitre «AIDES AU STATIONNEMENT» à la page 54.
- ▷ Reportez-vous au chapitre «MÉMORISATION DE LA POSITION DU SIÈGE» à la page 28.

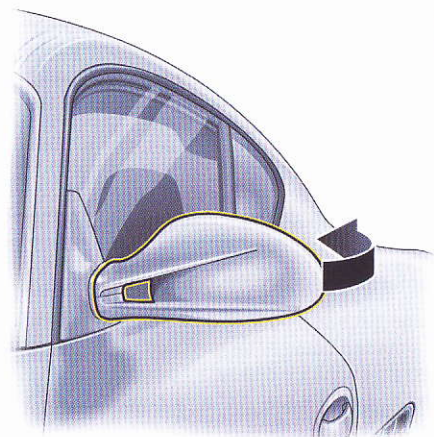

K91-078

Rabattement des rétroviseurs extérieurs

Avertissement !

Risque de blessures au niveau des doigts, si le rétroviseur revient en position initiale de manière involontaire.

- ▷ Rabattez le rétroviseur manuellement avec la plus grande prudence. Ne relâchez le rétroviseur que lorsque le levier de verrouillage se trouve en position de sécurité ou lorsque le rétroviseur est totalement déployé.

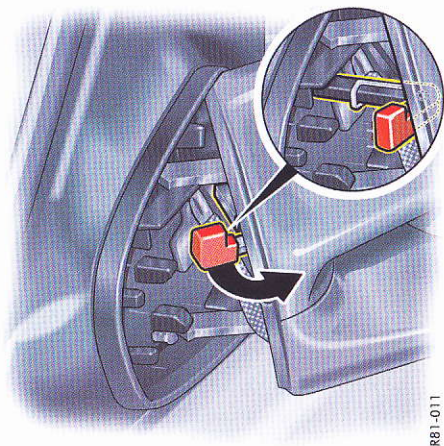

R81-011

1. Basculez le rétroviseur vers la glace de la portière et maintenez-le en position (effet ressort important).
2. Basculez le levier de verrouillage jusqu'en butée et relâchez lentement le rétroviseur.

Déploiement des rétroviseurs extérieurs

1. Repoussez le rétroviseur vers la glace de la portière et maintenez-le en position (effet ressort important). Le levier de verrouillage se dégage automatiquement.
2. Ramenez le rétroviseur manuellement en position déployée. Ne relâchez pas le rétroviseur avant.

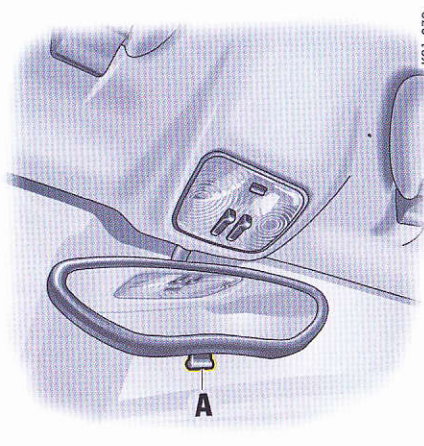

K91-079

Rétroviseur intérieur

Le rétroviseur reflète une image non déformée.

Lors du réglage du rétroviseur, le levier de réglage anti-éblouissement **A** doit être positionné vers l'avant.

Position de base – levier vers l'avant

Position de réglage – levier vers l'arrière

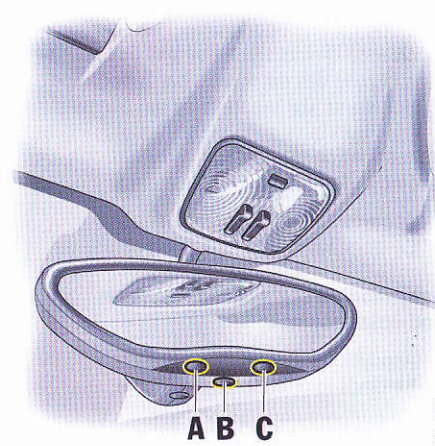

K91-080

- A** - Capteur
B - Interrupteur de réglage anti-éblouissement
C - Diode lumineuse

Rétroviseurs extérieurs et intérieur à réglage automatique anti-éblouissement

Fonction

Des détecteurs placés sur la face avant et arrière du rétroviseur intérieur mesurent l'incidence de la lumière. Selon l'intensité lumineuse, les rétroviseurs passent automatiquement en mode anti-éblouissement. Lorsque la marche arrière est sélectionnée, le système de réglage automatique anti-éblouissement est désactivé.

K91-082

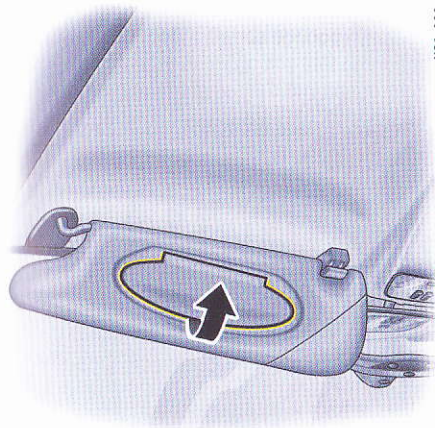

Pare-soleil

- Le basculement des pare-soleil vers le bas vous permet d'éviter d'être ébloui lorsque le soleil est de face.

Miroir de courtoisie

Le miroir de courtoisie qui se trouve au dos du pare-soleil est doté d'un cache.

Avertissement !

Risque de blessures.

- Maintenez le cache fermé lorsque le véhicule roule.

Risque de détérioration.

- N'appuyez pas sur le cache au-delà de sa position finale.

L'éclairage du miroir de courtoisie s'allume lorsque le cache est relevé (flèche).

Réglage des sièges

Avertissement !

Risque d'accident. Si vous réglez le siège en conduisant, celui-ci peut involontairement reculer plus que souhaité. Ceci peut conduire à la perte de contrôle du véhicule.

- ▷ Ne réglez jamais le siège en conduisant.

Risque de blessures si des personnes ou des animaux se trouvent dans la zone de déplacement du siège pendant le réglage.

- ▷ Choisissez un réglage ne présentant aucun danger pour un tiers.

Risque de dommages au niveau du pare-brise, du pare-soleil etc. pendant le réglage du siège.

- ▷ Choisissez un réglage de siège de manière à ce que le dossier ne bute pas contre ces éléments.

Position des sièges

Pour conduire en toute sécurité et sans fatigue, il est important d'adopter une bonne position assise du point de vue ergonomique. Pour déterminer la position qui vous convient le mieux, nous vous conseillons de procéder comme suit :

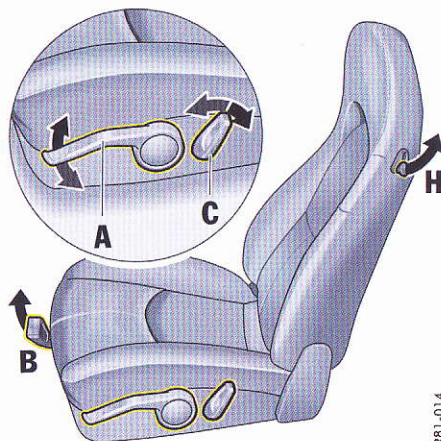

RB1-014

1. Véhicules avec boîte manuelle :
Réglez l'approche du siège de façon à ce que votre jambe soit encore légèrement pliée lorsque vous appuyez à fond sur la pédale d'embrayage.

Véhicule avec boîte PDK :

Réglez l'approche du siège de façon à ce que votre jambe gauche soit légèrement pliée lorsque vous la posez sur le repose-pied.

2. Posez le bras tendu sur le volant.
Réglez l'inclinaison du dossier (sauf siège baquet sport) et la position du volant de façon à ce que votre poignet repose sur la couronne du volant. Les épaules doivent continuer de bien s'appuyer au dossier.

3. Réglez la hauteur de l'assise (sauf siège baquet sport) de sorte que l'espace au-dessus de votre tête soit suffisant et que vous ayez une bonne vue d'ensemble de votre véhicule.
4. Siège à réglage électrique :
Réglez l'inclinaison du siège de façon à ce que vos cuisses reposent légèrement sur le coussin d'assise.

Siège standard/siège sport

A Hauteur de l'assise

- ▷ Effectuez des mouvements de pompe avec le levier **A** :
Vers le haut – rehaussement du siège
Vers le bas – abaissement du siège

B Réglage de l'approche

- ▷ Tirez le levier d'arrêt **B** vers le haut. Amenez le siège à la position voulue et relâchez le levier. Vérifiez que le siège a bien atteint un cran de blocage.

C Inclinaison du dossier

- ▷ Actionnez le commutateur **C** jusqu'à atteindre l'inclinaison souhaitée du dossier.

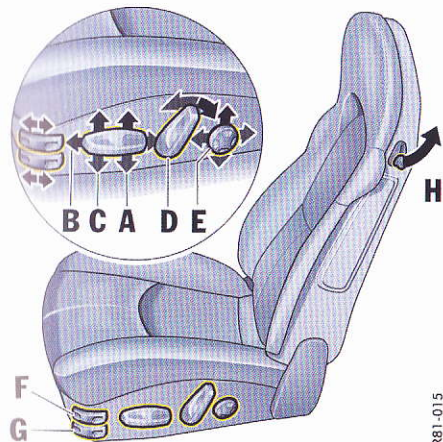

RE1-015

Siège confort avec mémoire conducteur/ siège sport adaptatif avec mémoire conducteur

- ▷ Actionnez le commutateur dans le sens des flèches de manière à obtenir le réglage souhaité.

- A Réglage de la hauteur de l'assise**
- B Réglage de l'approche du siège**
- C Réglage de l'inclinaison du siège**
- D Réglage de l'inclinaison du dossier**

E Soutien lombaire (soutien du bassin et de la colonne vertébrale)

Afin d'assurer une position assise détendue, la voûte du dossier est réglable verticalement et horizontalement en continu, de sorte que le soutien du bassin et de la colonne vertébrale soit adapté à l'individu.

- ▷ Actionnez le commutateur dans le sens des flèches jusqu'à atteindre la position souhaitée pour la voûte du dossier.

F Réglage des bandes latérales du dossier (uniquement siège sport adaptatif)

- ▷ Actionnez le commutateur **F** vers l'avant ou vers l'arrière jusqu'à ce que les bandes latérales épousent les contours de votre corps.

G Réglage des bandes latérales de l'assise (uniquement siège sport adaptatif)

- ▷ Actionnez le commutateur **G** vers l'avant ou vers l'arrière jusqu'à ce que les bandes latérales épousent les contours de votre corps.

Dossier

Basculement vers l'avant

- ▷ Tirez vers le haut le levier **H** situé dans la partie latérale du dossier et basculez le dossier vers l'avant.

Basculement vers l'arrière

- ▷ Basculez le dossier vers l'arrière et verrouillez-le pour éviter qu'il ne se rabatte vers l'avant en cas de freinage.

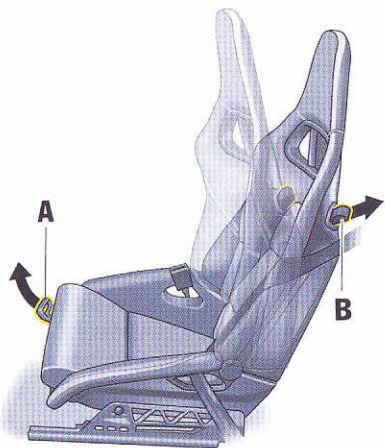

P81-001

Siège baquet sport

N'utilisez aucun système de retenue pour enfants dans le siège baquet sport.

A Réglage de l'approche

- ▷ Tirez le levier d'arrêt **A** vers le haut. Amenez le siège à la position voulue et relâchez le levier. Vérifiez que le siège a bien atteint un cran de blocage.

B Dossier

Basculement vers l'avant

- ▷ Tirez la boucle **B** située dans la partie latérale du dossier et basculez le dossier vers l'avant.

Basculement vers l'arrière

- ▷ Basculez le dossier vers l'arrière et verrouillez-le pour éviter qu'il ne se rabatte vers l'avant en cas de freinage.

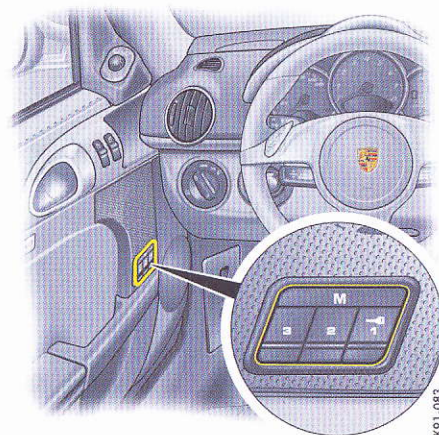

K91-083

M - Touche de mémorisation

1 - Touche clé

2, 3 - Touches personnelles

Mémorisation de la position du siège

Il est possible de mémoriser et d'appeler des réglages individuels de la position du siège et des rétroviseurs extérieurs, côté conducteur. La position des bandes latérales ne peut pas être mémorisée pour les sièges sport adaptatifs. D'autres réglages sont disponibles pour les véhicules équipés du pack Sport Chrono Plus.

- ▷ Reportez-vous au chapitre «Mémoire personnalisée» dans la notice séparée du PCM.

Avertissement !

Risque de coincement en cas de rappel incontrôlé d'un réglage de siège en mémoire.

- ▶ Interrompez le réglage automatique en actionnant n'importe quelle touche de réglage du siège.
- ▶ Ne laissez pas d'enfants sans surveillance dans le véhicule.

Commande à l'aide des touches personnelles 2, 3

Mémorisation de la position du siège

1. Mettez le contact.
La marche arrière ne doit pas être engagée.
2. Réglez la position du siège et des rétroviseurs extérieurs.
3. Maintenez la touche de mémorisation **M** et la touche personnelle **2** ou **3** enfoncées jusqu'à ce que la mémorisation soit confirmée par un signal sonore.
Le réglage individuel est désormais mémorisé sous la touche personnelle souhaitée.

Appel de la position du siège

Vous ne pouvez appeler la position du siège que lorsque le véhicule est à l'arrêt.

1. Mettez le contact **ou** ouvrez la portière côté conducteur.
2. Appuyez sur la touche personnelle jusqu'à ce que le siège ait atteint sa position finale.
Le réglage des rétroviseurs extérieurs et du soutien lombaire est également réalisé sans exercer d'action durable sur la touche personnelle.

Remarque

Le réglage automatique du siège est immédiatement interrompu en relâchant la touche.

Commande à l'aide de la télécommande de la clé du véhicule

Une position individuelle du siège et des rétroviseurs extérieurs peut être attribuée à chaque télécommande (jusqu'à six).
Lors du déverrouillage du véhicule à l'aide de la télécommande correspondante, la position enregistrée pour le siège et les rétroviseurs extérieurs est automatiquement réglée.

Mémorisation de la position du siège

1. Mettez le contact avec la clé souhaitée.
La marche arrière ne doit pas être engagée.
2. Réglez la position du siège et des rétroviseurs extérieurs.
3. Maintenez la touche de mémorisation **M** ainsi que la touche clé **1** enfoncées jusqu'à ce que la mémorisation soit confirmée par un signal sonore.
Le réglage individuel est désormais attribué à cette télécommande et à la touche clé.
Attendez au moins 15 secondes entre le verrouillage et le déverrouillage de la portière.

Chauffage à faible puissance

- ▷ Appuyez deux fois sur le bouton.
Une diode lumineuse du bouton s'allume.

Arrêt

- ▷ Appuyez sur le bouton autant de fois que nécessaire pour que les diodes s'éteignent.

Ventilation de siège

La ventilation à trois niveaux est opérationnelle lorsque le moteur tourne et que la température ambiante est supérieure à 15 °C.

Les trois niveaux sont commandés à l'aide des boutons du panneau de commande de la climatisation.

Les diodes bleues du bouton indiquent le niveau de puissance actuellement réglé.

Remarque

La ventilation de siège n'est réellement efficace que si vous portez des vêtements thermoactifs.

Il est possible d'utiliser simultanément la ventilation et le chauffage du siège, ce qui permet d'obtenir une climatisation de siège optimale en les combinant de manière adéquate.

- ▷ N'utilisez pas de housses de siège.

Mise en marche de la ventilation de siège

Niveau de ventilation élevé

- ▷ Appuyez **une fois** sur le bouton.
Trois diodes lumineuses s'allument.

Niveau de ventilation moyen

- ▷ Appuyez **deux fois** sur le bouton.
Deux diodes lumineuses s'allument.

Niveau de ventilation faible

- ▷ Appuyez **trois fois** sur le bouton.
Une diode lumineuse s'allume.

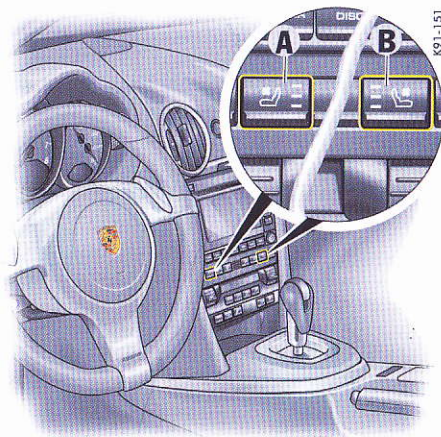

A - Ventilation de siège gauche
B - Ventilation de siège droit

Arrêt de la ventilation de siège

- ▷ Appuyez sur le bouton autant de fois que nécessaire pour que toutes les diodes s'éteignent.

Réglage de la colonne de direction

Avertissement !

Risque d'accident. Si vous réglez le volant en conduisant, celui-ci peut involontairement reculer plus que souhaité. Ceci peut conduire à la perte de contrôle du véhicule.

- ▷ Ne réglez jamais le volant en conduisant.

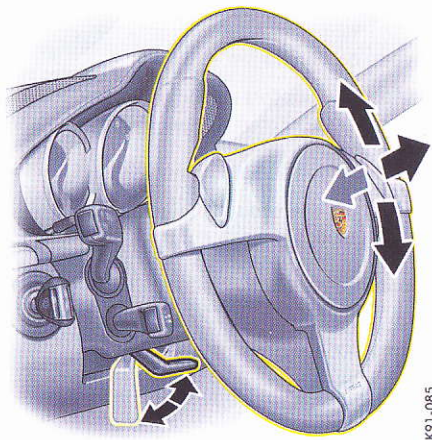

Réglage de la colonne de direction en hauteur et en profondeur

1. Insérez la clé de contact entièrement dans le contacteur d'allumage.
2. Pivotez le levier de verrouillage vers le bas.
3. Adaptez le réglage de la colonne de direction à l'inclinaison de votre dossier et à la position de votre siège, en déplaçant la colonne de direction en hauteur et en profondeur.
4. Rebasculez le levier de verrouillage en position initiale et laissez un cran s'encliqueter distinctement.
Si nécessaire, déplacez légèrement la colonne de direction dans le sens longitudinal.

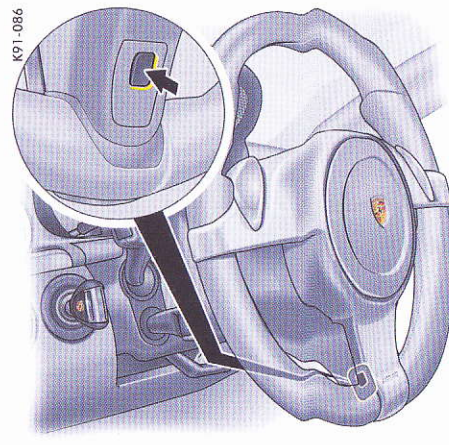

Chauffage du volant

Vous pouvez mettre en marche et arrêter le chauffage du volant à l'aide du bouton situé au dos du volant lorsque le moteur tourne.

Mise en marche du chauffage du volant

- ▷ Appuyez sur le bouton. L'ordinateur de bord affiche le message «Volant chauffant activé» pendant environ 2 secondes.

Arrêt du chauffage du volant

- ▷ Appuyez sur le bouton. L'ordinateur de bord affiche le message «Volant chauffant désactivé» pendant environ 2 secondes.

Volant multifonction

Avertissement !

Risque d'accident si vous réglez et utilisez l'ordinateur de bord, la radio, le système de navigation, le téléphone, etc. en conduisant. Vous risquez de ne plus être attentif aux événements extérieurs et de perdre le contrôle de votre véhicule.

- ▶ Utilisez ces composants en conduisant uniquement lorsque les conditions de circulation le permettent.
- ▶ Entrenez les commandes et les réglages importants uniquement lorsque le véhicule est à l'arrêt.

Avec les touches de fonction du volant, vous pouvez utiliser les systèmes de communication Porsche suivants selon l'équipement de votre véhicule :

- PCM,
- téléphone,
- autoradio avec lecteur de CD,
- CD audio, DVD audio.

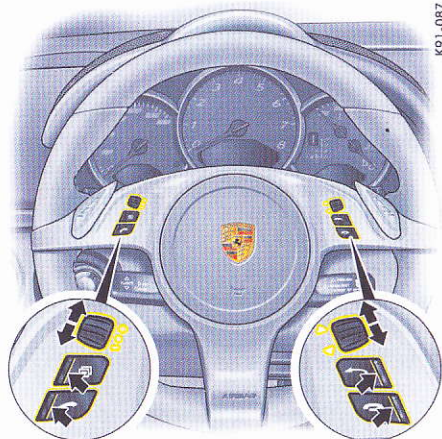

Fonctionnement du volant multifonction

Le volant multifonction est opérationnel une fois le contact mis **et** le PCM activé.

Actionnement des touches de fonction

- ▶ Avant d'utiliser les touches de fonction, consultez la notice séparée du PCM.

Les sélecteurs supérieurs gauche et droit du volant possèdent également une touche de fonction.



Tourner le sélecteur de volume
vers le haut – plus fort
vers le bas – moins fort

Appuyer sur le sélecteur de volume
Activer et désactiver le volume/sourdine.



Tourner le sélecteur

Tourner le sélecteur vers le haut ou vers le bas pour sélectionner/marker une fonction dans le PCM à l'intérieur d'un menu.

Appuyer sur le sélecteur

Activer la fonction sélectionnée.



Appuyer sur la touche Ecran

Appeler la fonction PCM mémorisée.
La fonction désirée peut être affectée à la touche dans le PCM.



Appuyer sur la touche Retour

Retour dans le menu PCM.



Appuyer sur la touche Décrocher

Prendre une communication.



Appuyer sur la touche Raccrocher

Terminer ou rejeter un appel.

Ceintures de sécurité

Les ceintures de sécurité des sièges avant ne sont pas adaptées aux personnes d'une taille inférieure à 1,50 m environ. Dans ce cas, il convient d'utiliser des dispositifs de retenue appropriés.

Consignes de sécurité !

- ▷ Pour leur sécurité, tous les passagers doivent attacher leur ceinture à chaque déplacement. Informez également votre passager des instructions de ce chapitre.
- ▷ N'utilisez jamais **une** seule et même ceinture de sécurité pour maintenir deux personnes à la fois.
- ▷ Otez les vêtements amples et enveloppants, car ils empêchent l'ajustement optimal des ceintures ainsi que votre liberté de mouvement.
- ▷ Ne faites pas passer la ceinture de sécurité sur des objets rigides ou susceptibles de se casser (lunettes, stylos, pipes, etc.). Ces objets peuvent en effet constituer un risque de blessures supplémentaire.
- ▷ Les sangles ne doivent pas être entortillées ou lâches.
- ▷ Contrôlez régulièrement que les ceintures sont en bon état, que leur toile n'est pas endommagée, que les serrures et les points de fixation fonctionnent bien.

- ▷ Les ceintures ayant été endommagées ou ayant subi de très fortes tensions lors d'un accident doivent être remplacées sans délai. Ceci s'applique également aux systèmes prétensionneurs s'ils se sont déclenchés. Vous devez par ailleurs contrôler les points d'ancrage des ceintures. Consultez un atelier spécialisé. Nous vous recommandons de faire exécuter ces opérations par un concessionnaire Porsche, car celui-ci dispose du personnel d'atelier formé tout spécialement ainsi que des pièces détachées et outils nécessaires.
- ▷ Veillez à ce que les ceintures soient toujours intégralement enroulées lorsque celles-ci ne sont pas utilisées, de manière à éviter qu'elles ne se salissent ou ne se détériorent.



Voyant de contrôle et message d'avertissement

Pour vous rappeler que vous devez attacher votre ceinture :

- le voyant de contrôle du combiné d'instruments s'allume une fois le contact mis,
- un message s'affiche sur l'ordinateur de bord,
- un signal d'avertissement sonore (gong) retentit pendant environ 90 secondes dès que la vitesse dépasse 24 km/h,

jusqu'à ce que la languette de la ceinture de sécurité soit insérée dans la serrure.

Prétensionneurs

En cas d'accident, les ceintures de sécurité effectivement utilisées par les occupants du véhicule subissent une prétension en fonction de l'intensité de la collision.

Les prétensionneurs se déclenchent en cas de :

- collision frontale, latérale et arrière.

Remarque

Le système prétensionneur ne peut se déclencher qu'une seule fois, il doit alors être remplacé.

En cas de défaillance du système prétensionneur, le voyant de contrôle de l'airbag s'allume.

Les travaux sur le système prétensionneur ne doivent être réalisés que par un atelier spécialisé. Nous vous recommandons de faire exécuter ces opérations par un concessionnaire Porsche, car celui-ci dispose du personnel d'atelier formé tout spécialement ainsi que des pièces détachées et outils nécessaires.

Le déclenchement des prétensionneurs provoque le dégagement d'une certaine quantité de fumée. Cette fumée n'est pas le signe d'un incendie à bord du véhicule.



Mise en place de la ceinture de sécurité

- ▷ Adoptez la position assise dans laquelle vous vous sentez le mieux.
Reportez-vous au chapitre «POSITION DES SIÈGES» à la page 26.
- ▷ Réglez le dossier du siège de sorte que le brin supérieur de la ceinture soit toujours contre le buste et passe au milieu de l'épaule.
- ▷ Prenez la ceinture par la languette de verrouillage et tirez lentement et régulièrement celle-ci par-dessus la poitrine et la hanche.
La ceinture à enrouleur est bloquée lors d'accélération ou de freinages, de conduite en virage ou dans les côtes.

Remarque concernant l'utilisation

La ceinture peut se bloquer lorsque le véhicule est incliné ou lorsqu'elle est déroulée par saccades.

- ▷ Introduisez ensuite la languette dans la serrure correspondante, du côté intérieur du siège, jusqu'à ce que vous entendiez un déclic.
- ▷ Veillez à ce que les ceintures ne soient pas coincées ou entortillées et qu'elles ne frottent pas contre des arêtes vives.
- ▷ Le brin inférieur de la ceinture doit toujours s'appliquer étroitement sur le bassin. Pour cela, tirez le brin supérieur vers le haut une fois la ceinture attachée.
Pour les femmes enceintes, le brin inférieur de la ceinture doit être placé le plus bas possible sur le bassin et ne doit pas exercer de pression sur le bas-ventre.
- ▷ Pendant le trajet, assurez-vous que le brin inférieur de la ceinture continue d'être bien plaqué contre le bassin en tirant dessus.

Ouverture de la ceinture de sécurité

- ▷ Maintenez la languette de verrouillage.
- ▷ Appuyez sur la touche rouge (**flèche**).
- ▷ Guidez la languette jusqu'à l'enrouleur.

Nettoyage des ceintures de sécurité

S'il s'avère nécessaire de nettoyer les ceintures, vous pouvez utiliser une lessive douce ordinaire. Evitez de faire sécher les sangles en plein soleil.

- ▷ N'utilisez que des nettoyeurs appropriés.
- ▷ Ne teignez et ne blanchissez pas les ceintures. Cela pourrait affaiblir la tension du tissu et compromettre ainsi votre sécurité.

Systèmes de retenue pour enfants préconisés

Tranche d'âge	Poids	Type de siège	Numéro d'homologation
jusqu'à env. 9 mois	jusqu'à 13 kg	Porsche Baby seat 0+ Isofix Universel, Porsche Baby seat 0+ Isofix Spécial N° de référence Porsche : 955.044.800.42	E13 030011 E13 030012
entre 9 mois et 3 ans	entre 9 et 18 kg	JUNIOR SEAT ISOFIX groupe I Universel Junior Seat Isofix groupe I Spécial N° de référence Porsche : 955.044.800.44	E13 030013 E13 030014
entre 3 ans et 6 ans	entre 16 et 25 kg	JUNIOR SEAT ISOFIX groupe II Universel N° de référence Porsche : 955.044.800.44	E13 030015
entre 6 ans et 12 ans	entre 15 et 36 kg	Porsche KID Plus N° de référence Porsche : 955.044.801.02	E1 03301169

Remarque

L'airbag passager doit être désactivé si le siège passager est occupé par un enfant de moins de 27 kg placé dans un système de retenue.

L'airbag passager doit être activé si le poids de l'enfant est supérieur à 27 kg.

Système Isofix

Fixation d'un siège enfant sur le siège du passager

N'utilisez aucun système de retenue pour enfants dans le siège baquet sport.

N'utilisez que des systèmes de retenue avec système Isofix recommandés par Porsche. Ces systèmes ont été testés en relation avec l'habitacle de votre Porsche et les classes d'âge correspondantes des enfants. Les autres systèmes n'ont pas été testés et peuvent constituer des risques de blessures importants.

Vous pouvez vous procurer des sièges enfant avec système Isofix chez votre concessionnaire Porsche.

- Observez impérativement les instructions du manuel de montage séparé du siège enfant.

Remarque

La fixation Isofix n'est pas montée de série. Elle peut faire l'objet d'un montage ultérieur par votre concessionnaire (sauf sur les véhicules équipés d'un siège baquet sport).

Danger !

Risque de blessures graves, voire mortelles provoquées par l'airbag passager si celui-ci n'est pas désactivé alors que vous utilisez un système de retenue pour enfants.

- L'airbag passager doit être désactivé si le siège passager est occupé par un enfant de moins de 27 kg placé dans un système de retenue pour enfants. L'airbag passager doit être activé si le poids de l'enfant est supérieur à 27 kg.
- Reportez-vous au chapitre «SYSTÈME DE RETENUE POUR ENFANTS» à la page 36.

Montage d'un siège enfant avec système Isofix

1. Désactivez l'airbag passager à l'aide du commutateur à clé. Le voyant de contrôle «PASSENGER AIRBAG OFF» doit s'allumer. Reportez-vous au chapitre «DÉSACTIVATION ET ACTIVATION DE L'AIRBAG PASSAGER» à la page 38.

CP1-023

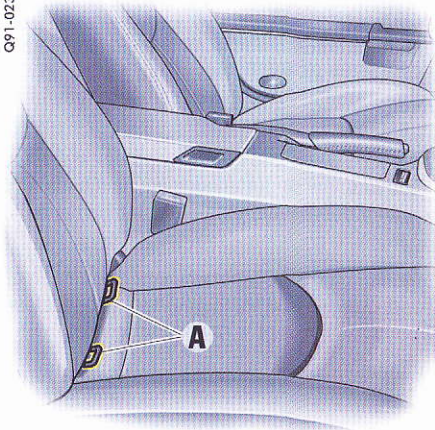

2. Fixez le siège enfant aux ceillots de retenue **A** conformément au manuel d'utilisation du siège enfant.
3. Tirez sur le siège pour vérifier si les deux fixations sont bien enclenchées.

Danger !

Risque de blessures graves, voire mortelles pour le passager si l'airbag passager reste désactivé après le démontage du siège enfant.

- Réactivez impérativement l'airbag passager après le démontage du siège enfant.

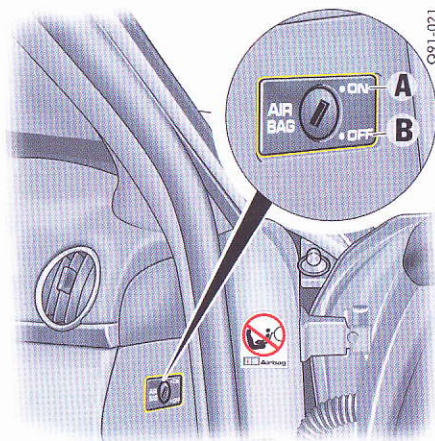

Désactivation et activation de l'airbag passager

- ▷ Désactivez l'airbag passager en insérant la clé du véhicule dans le commutateur à clé.

A – Commutateur sur ON – Airbag activé

B – Commutateur sur OFF – Airbag désactivé

! Danger !

Risque de blessures graves, voire mortelles pour le passager si l'airbag passager reste désactivé après le démontage du siège enfant.

- ▷ Réactivez impérativement l'airbag passager après le démontage du siège enfant.



Témoin d'alerte «PASSENGER AIRBAG OFF»

Si l'airbag passager est désactivé, le voyant de contrôle «PASSENGER AIRBAG OFF» reste allumé une fois le contact mis.

! Danger !

Risque de blessures graves, voire mortelles dû à l'airbag passager.

Si le voyant de contrôle «PASSENGER AIRBAG OFF» ne s'allume pas une fois le contact mis et le commutateur Airbag OFF désactivé, il peut s'agir d'un défaut système.

- ▷ Ne montez pas un système de retenue pour enfants sur le siège passager.
- ▷ Faites réparer ce défaut sans tarder. Consultez un atelier spécialisé. Nous vous recommandons de faire exécuter ces opérations par un concessionnaire Porsche, car celui-ci dispose du personnel d'atelier formé tout spécialement ainsi que des pièces détachées et outils nécessaires.

Remarque

Le commutateur à clé et le voyant de contrôle «PASSENGER AIRBAG OFF» ne sont pas montés de série. Ils peuvent faire l'objet d'un montage ultérieur par votre concessionnaire (sauf sur les véhicules équipés d'un siège baquet sport).

Systèmes airbag

Remarques générales



Danger !

- ▷ **Le port de la ceinture s'impose dans tous les cas**, car le déclenchement du système airbag dépend de la violence du choc et de l'angle de collision.
- ▷ Veillez à ce qu'aucune personne, aucun animal ni aucun objet ne se trouve entre le conducteur ou le passager et le rayon d'action des airbags.
- ▷ Saisissez toujours le volant par sa couronne.
- ▷ Pour exercer efficacement son rôle de protection, une certaine distance doit être maintenue entre l'airbag et le conducteur ou le passager.
Choisissez donc une position assise à une distance suffisante des airbags.
Ne vous appuyez pas contre la face interne des portières (airbags latéraux, airbags rideaux).
- ▷ Posez toujours les pieds sur le plancher lorsque le véhicule roule. Ne posez pas les pieds sur la planche de bord ou sur les sièges.
- ▷ Le couvercle du vide-poches des portières doit être maintenu fermé. Aucun objet ne doit dépasser du vide-poches.
- ▷ Ne transportez pas d'objets lourds sur et devant le siège passager.

- ▷ Informez également votre passager des instructions de ce chapitre.
- ▷ Consultez un atelier spécialisé pour tout défaut au niveau du système airbag.
- ▷ Faites contrôler ou remplacer sans tarder les systèmes airbag qui se sont déclenchés.
- ▷ Aucune modification ne doit être apportée au câblage ni aux éléments du système airbag.
- ▷ N'apposez aucun autocollant ni habillage supplémentaire sur le volant ou dans la zone de l'airbag passager, des airbags latéraux et rideaux.
- ▷ Ne posez aucun câble électrique pour équipements supplémentaires à proximité des faisceaux de câbles airbag.
- ▷ Ne démontez pas les composants de l'airbag (p. ex. volant, habillage des portes, sièges).
- ▷ Si vous revendez votre Porsche, pensez à informer l'acheteur que le véhicule est équipé d'un système airbag et renvoyez-le au chapitre «Systèmes airbag» de ce Manuel technique.
- ▷ Faites vérifier le bon fonctionnement du système en fonction de la périodicité d'entretien prescrite.
- ▷ Reportez-vous au chapitre «SYSTÈME DE RETENUE POUR ENFANTS» à la page 36.

Fonction

Les airbags, associés à la ceinture de sécurité, représentent le système de sécurité offrant au conducteur et au passager la meilleure protection possible contre les blessures susceptibles de se produire en cas d'accident.

Les airbags protègent la tête et la partie supérieure du corps, tout en amortissant la projection du conducteur et du passager dans le sens du choc, qu'il soit frontal ou latéral.

Les **airbags frontaux** se trouvent, côté conducteur, sous la plaque rembourrée du volant et, côté passager, dans le tableau de bord.

Les **airbags latéraux** sont montés latéralement dans le dossier des sièges.

Les **airbags rideaux** sont montés dans l'habillage des portières.

Les différents airbags peuvent se déclencher en fonction de l'angle et de la violence de la collision.

Après amorçage, les airbags frontaux se vident si rapidement que le risque de perturbation visuelle est insignifiant.

De même, la détonation d'amorçage en cas d'accident se perd dans le bruit de la collision.



Voyant de contrôle et message d'avertissement

Les défauts sont indiqués par le voyant de contrôle du combiné d'instruments et le message de l'ordinateur de bord.

- 16 Reportez-vous au chapitre «MESSAGES D'AVERTISSEMENT DANS LE COMBINÉ D'INSTRUMENTS ET SUR L'ORDINATEUR DE BORD» à la page 142.
- 17 Faites-les contrôler par un atelier spécialisé dans les cas suivants :
 - si le voyant de contrôle ne s'allume pas lorsque vous insérez la clé de contact **ou**
 - si le voyant de contrôle ne s'éteint pas lorsque le moteur tourne **ou**
 - si le voyant de contrôle s'allume pendant que vous roulez.



Témoin d'alerte «PASSENGER AIRBAG OFF»

- ▷ Reportez-vous au chapitre «DÉSACTIVATION ET ACTIVATION DE L'AIRBAG PASSAGER» à la page 38.

Danger !

Risque de blessures graves, voire mortelles dû à l'airbag passager.

Si le voyant de contrôle «PASSENGER AIRBAG OFF» ne s'allume pas une fois le contact mis et le commutateur Airbag OFF désactivé, il peut s'agir d'un défaut système.

- ▷ Si le voyant de contrôle d'airbag ne s'allume pas, n'utilisez pas le système de retenue pour enfants.
- ▷ Faites réparer ce défaut sans tarder.

Risque de blessures graves, voire mortelles pour le passager si l'airbag passager reste désactivé après le démontage du siège enfant.

- ▷ Réactivez impérativement l'airbag passager après le démontage du siège enfant.

Élimination

Les générateurs de gaz intacts, les véhicules entiers ou les systèmes avec unité airbag ne doivent pas être rebutés en tant que ferraille, déchets «normaux» ou dans d'autres lieux de stockage pour substances dangereuses. Votre concessionnaire Porsche vous fournira toutes les informations sur ce sujet.

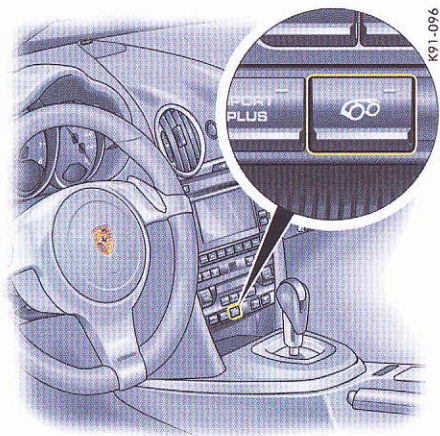

échappement sport

Désactivation/activation

L'échappement sport peut être activé et désactivé avec la touche **A** lorsque le contact est mis. Lorsque l'échappement sport est activé, la diode lumineuse s'allume dans la touche.

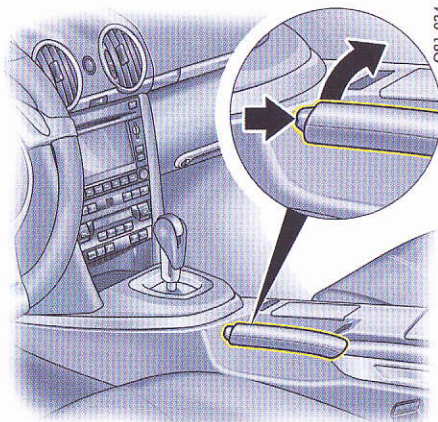

Frein à main

Le frein à main agit sur les roues arrière et sert à assurer le véhicule à l'arrêt.

Serrage du frein à main

- ▷ Tirez le levier de frein vers le haut.

Desserrage du frein à main

- ▷ Tirez légèrement le levier vers le haut, appuyez sur le bouton de sécurité et abaissez intégralement le levier.

Voyant de contrôle

Les voyants de contrôle au niveau du combiné d'instruments et de l'ordinateur de bord s'allument lorsque le frein est serré et ils s'éteignent lorsque le frein est complètement desserré.

- ▷ Reportez-vous au chapitre «MESSAGES D'AVERTISSEMENT DANS LE COMBINÉ D'INSTRUMENTS ET SUR L'ORDINATEUR DE BORD» à la page 142.

Pédale de frein

Consignes de sécurité !

- ⊠ La course de la pédale ne doit pas être entravée par le tapis ou par tout autre élément.

Le servofrein ne peut fonctionner que lorsque le moteur tourne. Lorsque le moteur est arrêté ou que le servofrein présente un défaut, un effort beaucoup plus important doit être exercé sur la pédale de frein en cas de freinage. Dans ce cas, l'ABS et le PSM sont également hors fonction.

- ⊠ Reportez-vous au chapitre «REMORQUAGE» à la page 218.

En cas de fortes pluies, de flaques d'eau importantes ou après le lavage, il se peut que le véhicule réagisse avec un léger retard au freinage, qui exige une pression plus prononcée sur la pédale.

- ⊠ Prévoyez donc une distance de sécurité plus importante par rapport au véhicule qui vous précède ou faites «sécher» les freins par intermittence (freinages brefs). Veillez impérativement à ne pas gêner les véhicules qui vous suivent.

Après une conduite prolongée sur des routes salées, une couche peut se former sur les disques et plaquettes de freins, réduisant ainsi considérablement le coefficient de frottement et l'efficacité de freinage.

- ▷ Après une immobilisation prolongée du véhicule, il est inévitable que les disques de frein présentent un phénomène de corrosion, malgré l'utilisation de fonte grise alliée, et qu'ils aient alors tendance à «brouter». Le degré de corrosion et ses répercussions dépendent de la durée d'immobilisation, de l'utilisation plus ou moins intensive des sels d'épandage en hiver ainsi que des détergents utilisés dans les installations de lavage automatiques (sauf pour les véhicules avec freins PCCB).

Afin d'éviter la corrosion des disques de frein, faites «sécher» les freins (freinages brefs) avant de garer le véhicule (sauf sur les véhicules équipés de disques de frein en céramique PCCB).

En cas de diminution notable du confort de freinage, nous recommandons de faire vérifier vos freins.

Consultez un atelier spécialisé. Nous vous recommandons de faire exécuter ces opérations par un concessionnaire Porsche, car celui-ci dispose du personnel d'atelier formé tout spécialement ainsi que des pièces détachées et outils nécessaires.

- ▷ Afin de ménager le système de freinage lors des descentes, vous devez passer un rapport de vitesses inférieur en temps voulu (action du frein moteur).

Si l'action du frein moteur n'est pas suffisante sur des descentes importantes, actionnez la pédale de frein par intermittence. Un freinage continu entraîne la surchauffe des freins, ce qui diminue la puissance de freinage.

- ▷ Reportez-vous au chapitre «NIVEAU DE LIQUIDE DE FREIN» à la page 167.
 - ▷ Reportez-vous au chapitre «ASSISTANCE AU DÉMARRAGE EN CÔTE» à la page 153.
-

Système de freinage ABS

(système antiblocage)



Consignes de sécurité !

Malgré les avantages de l'ABS, il n'en reste pas moins que le conducteur doit faire appel à son sens des responsabilités et adapter sa conduite et ses manœuvres à l'état de la chaussée, aux conditions atmosphériques et à la densité du trafic.

Les conditions de sécurité accrues du véhicule ne doivent en aucun cas vous inciter à prendre des risques plus importants. Les limites de la physique automobile ne peuvent pas être repoussées, même avec l'ABS.

L'ABS ne diminue pas les risques d'accidents dus à une conduite trop rapide.

L'ABS garantit

Une dirigeabilité totale

– Le véhicule reste manœuvrable

Une bonne stabilité dynamique

– Les roues ne se bloquent pas, donc pas de dérapage

Une distance de freinage optimale

– En règle générale, diminution de la distance de freinage

L'absence de blocage des roues

– Pas de méplats sur les pneumatiques

Fonction

L'ABS a pour avantage décisif de conserver au véhicule sa stabilité et sa manœuvrabilité en cas de danger.

En cas de freinage maximal, l'ABS évite le blocage des roues sur presque tous les types de revêtements et ce jusqu'à l'arrêt quasi total du véhicule.

La régulation ABS commence à intervenir dès qu'une roue a tendance à se bloquer.

Ce processus de régulation est assimilable à une série de coups de frein à intervalles très rapprochés.

Les pulsations de la pédale de frein, accompagnées d'un bruit de «vibration très audible», incitent le conducteur à adapter la vitesse du véhicule à l'état de la chaussée.

▷ Si vous devez freiner à fond, appuyez complètement sur la pédale de frein pendant tout le processus de freinage, même si vous ressentez des pulsations. Ne relâchez pas la pression sur la pédale de frein.



Voyant de contrôle

Si les voyants de contrôle ABS du combiné d'instruments et de l'ordinateur de bord s'allument alors que le moteur tourne, cela signifie que l'ABS s'est désactivé à cause d'un défaut.

Dans ce cas, le système de freinage fonctionne **sans prévention du blocage des roues**, comme sur les véhicules non équipés de l'ABS.

- ▷ Adaptez votre mode de conduite au nouveau comportement de freinage du véhicule. Faites contrôler le système ABS afin d'éviter l'apparition d'autres défauts ultérieurs dont l'effet ne saurait être entièrement défini.
- ▷ Consultez un atelier spécialisé. Nous vous recommandons de faire exécuter ces opérations par un concessionnaire Porsche, car celui-ci dispose du personnel d'atelier formé tout spécialement ainsi que des pièces détachées et outils nécessaires.

Le calculateur électronique de l'ABS est paramétré pour les dimensions de pneumatiques homologuées. L'utilisation de pneumatiques dont les dimensions ne seraient pas homologuées peut entraîner une modification de la vitesse de rotation des roues et la désactivation de l'ABS.

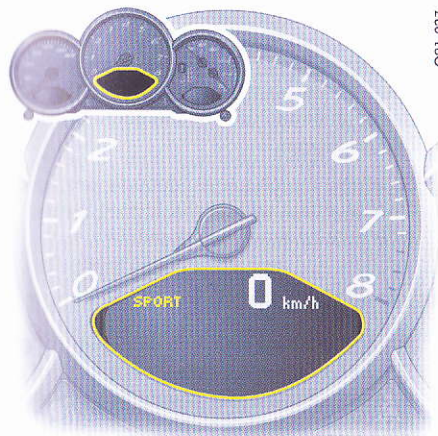

Q91-027

Lorsque le mode «Sport» est activé, le message SPORT apparaît sur le compteur de vitesse numérique.

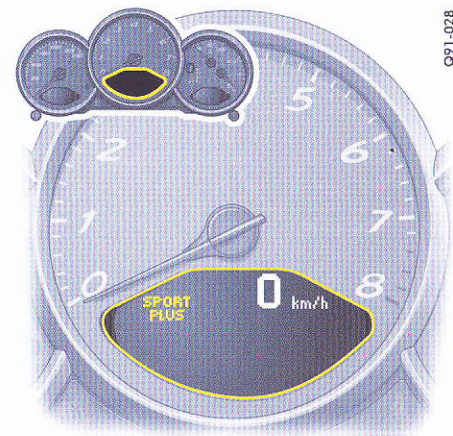

Q91-028

Lorsque le mode «Sport Plus» est activé, le message SPORT PLUS apparaît sur le compteur de vitesse numérique.

Porsche Stability Management (PSM)

Le PSM est un système de régulation actif destiné à stabiliser le véhicule dans les situations extrêmes de dynamique automobile.

Consigne de sécurité !

Malgré les avantages du PSM, il n'en reste pas moins que le conducteur doit faire appel à son sens des responsabilités et adapter sa conduite et ses manœuvres à l'état de la chaussée, aux conditions atmosphériques et à la densité du trafic.

Les conditions de sécurité accrues du véhicule ne doivent en aucun cas vous inciter à prendre des risques plus importants. Les limites de la physique automobile ne peuvent pas être repoussées même avec le PSM.

Le PSM ne diminue pas les risques d'accident dus à une conduite trop rapide.

Des capteurs sur les roues, les freins, la direction et le moteur déterminent en permanence :

- Vitesse
- Sens de déplacement du véhicule (angle de braquage)
- Accélération transversale
- Vitesse de rotation autour de l'axe vertical
- Accélération longitudinale

Le PSM détermine à partir de ces valeurs la direction souhaitée par le conducteur.

Si la direction de mouvement effective diffère du parcours souhaité (position du volant), le PSM intervient pour la corriger.

Il freine chaque roue indépendamment.

La puissance du moteur est également adaptée si nécessaire, pour stabiliser le véhicule.

Les interventions de régulation du PSM se manifestent au conducteur par les aspects suivants qui l'invitent à adapter son mode de conduite aux caractéristiques de la chaussée :

- Le voyant multifonction clignote dans le combiné d'instruments.
- Bruits hydrauliques audibles.
- Décélération du véhicule et modification des forces s'exerçant sur la direction par une intervention sur le freinage.
- Réduction de la puissance moteur.
- Pulsations de la pédale de frein et modification de la position de la pédale lors du freinage. Il est nécessaire d'augmenter encore l'effort sur la pédale après le début des pulsations pour atteindre la décélération complète du véhicule.

Exemples de régulations PSM

- Si «l'essieu avant du véhicule dérive» dans une courbe, la roue arrière intérieure au virage est freinée et en cas de besoin la puissance du moteur diminue.
- Si l'arrière du véhicule est déporté vers l'extérieur dans une courbe, la roue avant extérieure au virage est freinée.

Autres fonctions de freinage

- Préréplissage du système de freinage : Si vous retirez soudainement et rapidement le pied de la pédale d'accélérateur, le système de freinage se prépare à un potentiel freinage d'urgence. Le système de freinage se préremplit et les plaquettes de frein s'appliquent légèrement contre les disques.
- Assistance de freinage : Si la puissance de la pédale ne suffit pas pendant un freinage d'urgence, une assistance de freinage génère la pression de freinage nécessaire sur les 4 roues pour assurer un freinage maximal.

Avantages du PSM

- Traction la plus efficace possible et stabilité de trajectoire dans toutes les situations de conduite – également sur les chaussées avec des revêtements différents du point de vue de l'adhérence.

- Neutralisation des réactions indésirables du véhicule (réactions dues aux alternances de charge) par relâchement de la pédale d'accélérateur ou par freinage en virage jusqu'à l'accélération transversale maximale.
- En cas de manœuvres de conduite dynamiques (p.ex. mouvements rapides du volant, changement de voie ou virages successifs), le véhicule est stabilisé activement en cas de besoin.
- Stabilité de freinage améliorée en courbes et sur les revêtements de chaussée différents ou changeants.
- Amélioration des fonctions de freinage et diminution de la distance de freinage en cas de freinage d'urgence.

Fonctionnement

Le PSM se met automatiquement en marche après chaque démarrage du moteur.

Le PSM devrait toujours être activé en conduite «normale».

Il peut être cependant avantageux de désactiver provisoirement le PSM dans certaines conditions exceptionnelles, p. ex. :

- sur un sol meuble ou sur neige épaisse,
- pour les «manœuvres de dégagement» et
- en cas d'utilisation de chaînes à neige.

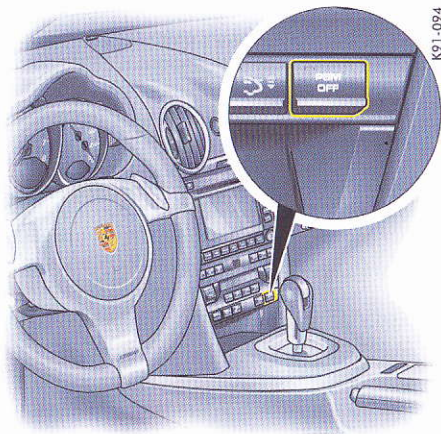

K91-094

Les fonctions suivantes permettent de stabiliser le véhicule dans des situations d'urgence, même lorsque le PSM est désactivé :

- Quand le PSM est désactivé, le véhicule est stabilisé dès que l'une des roues avant se trouve dans la plage de régulation de l'ABS.
- Quand le PSM est désactivé et que le mode sport est activé, le véhicule est stabilisé dès que les roues avant se trouvent dans la plage de régulation de l'ABS.

Le patinage d'une des roues est évité même si le PSM est désactivé.

Réactivation du PSM

- Appuyez sur le bouton OFF du PSM. Le PSM est activé après une courte temporisation. La diode lumineuse du bouton et le voyant multifonction PSM du combiné d'instruments s'éteignent. Un message s'affiche sur l'ordinateur de bord.

Désactivation du PSM

- Appuyez sur le bouton OFF du PSM. Le PSM est désactivé après une courte temporisation. La diode lumineuse du bouton est allumée. Quand le PSM est désactivé, le voyant multifonction PSM du combiné d'instruments s'allume **et** un message s'affiche sur l'ordinateur de bord. Un signal acoustique retentit également.

Remarque

En cas de coupure du PSM, les fonctions supplémentaires de freinage sont désactivées. La réactivation automatique en cas d'urgence est couplée à la commande PSM en cas d'urgence.

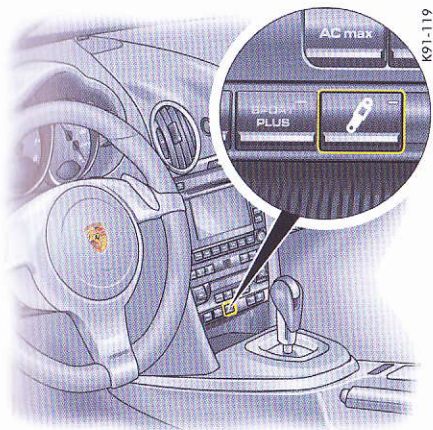

Activation du mode sport du PASM

- ▷ Appuyez sur la touche PASM de la console centrale.
Lorsque le mode sport du PASM est activé, la diode luminescente de la touche s'allume et un message s'affiche sur l'ordinateur de bord.

Désactivation du mode sport du PASM

- ▷ Appuyez sur la touche PASM de la console centrale.
La diode luminescente de la touche s'éteint et un message s'affiche sur l'ordinateur de bord.

Le PASM revient automatiquement en mode normal lorsque vous coupez le contact.

Aileron arrière escamotable

L'aileron arrière améliore la stabilité du véhicule, en particulier lorsque vous roulez à vitesse élevée.

Avertissement !

Risque d'accident. Si l'aileron arrière ne peut pas être sorti, la portance élevée qui s'exerce sur l'essieu arrière amoindrit la stabilité du véhicule.

- ▷ Adaptez votre mode de conduite et votre vitesse au nouveau comportement du véhicule.
- ▷ Faites réparer ce défaut.
Consultez un atelier spécialisé. Nous vous recommandons de faire exécuter ces opérations par un concessionnaire Porsche, car celui-ci dispose du personnel d'atelier formé tout spécialement ainsi que des pièces détachées et outils nécessaires.

Risque de blessures en rentrant ou en sortant manuellement l'aileron arrière lorsque le véhicule est à l'arrêt.

- ▷ Veillez à ce qu'aucune personne ni objet ne se trouve dans le rayon d'action de l'aileron arrière.

Risque de détérioration si vous poussez le véhicule au niveau de l'aileron arrière.

- ▷ Ne poussez pas le véhicule au niveau de l'aileron arrière.

Commande automatique (mode automatique)

L'aileron arrière sort à env. 120 km/h et rentre à env. 80 km/h.

Le voyant de contrôle s'allume en cas de défaillance de la commande automatique et vous devez déployer manuellement l'aileron arrière avant de vous mettre en route.

Voyant de contrôle

Le voyant de contrôle de l'ordinateur de bord s'allume lorsque l'aileron arrière ne sort pas au-delà de la vitesse de 120 km/h ou n'a pas atteint sa position finale.

Mode sport

L'activation du mode sport ou du sport plus permet de réaliser une configuration plus sportive du véhicule.

Les interventions du PSM sont plus tardives qu'en mode normal, le véhicule peut se manœuvrer de façon plus agile dans des situations extrêmes, sans que le conducteur doive renoncer au soutien du PSM en cas d'urgence. Vous pouvez donc obtenir des résultats optimaux en tours de piste, notamment sur circuit et sur revêtement sec.



Voyant multifonction PSM

- Le voyant multifonction du combiné d'instruments s'allume pour le contrôle des lampes, contact mis.
- Le voyant clignote pour indiquer un processus de régulation, y compris lorsque le PSM est désactivé (régulation du freinage en cas de patinage d'une des roues).
- Le voyant indique, en relation avec un message dans l'ordinateur de bord, que le PSM est désactivé.
Un signal acoustique retentit également.
- Le voyant indique un défaut, en relation avec un message correspondant dans l'ordinateur de bord.
Le PSM est hors fonction.

- ▷ Consultez un atelier spécialisé. Nous vous recommandons de faire exécuter ces opérations par un concessionnaire Porsche, car celui-ci dispose du personnel d'atelier formé tout spécialement ainsi que des pièces détachées et outils nécessaires.
- ▷ Reportez-vous au chapitre «MISE EN ROUTE DU VÉHICULE» à la page 202.

Remorquage

- ▷ Reportez-vous au chapitre «REMORQUAGE» à la page 218.

Mesures sur bancs d'essai

Les contrôles sur banc de freinage doivent être réalisés uniquement sur des bancs d'essai à plateaux ou à rouleaux.

Les valeurs limites suivantes ne doivent pas être dépassées sur les bancs d'essai à rouleaux :

- Vitesse de contrôle 8 km/h
- Durée du contrôle 20 secondes

Les contrôles du frein de stationnement sur banc de freinage doivent être réalisés **uniquement avec contact coupé.**



Porsche Active Suspension Management (PASM)

Le PASM met à disposition du conducteur deux réglages de châssis : «Normal» et «Sport». La sélection s'effectue par le biais d'une touche dans la console centrale.

En mode normal, le châssis est dans une configuration sportive et confortable. Le mode sport offre des caractéristiques d'amortissement particulièrement sportives (par ex. pour une utilisation sur circuit).

Selon les conditions et l'état du trafic, le système d'amortissement variable sélectionne individuellement le tarage d'amortisseur adapté pour chaque roue.

Exemple :

Si la conduite est nettement sportive en mode normal, le PASM adapte ici aussi automatiquement le comportement des amortisseurs aux conditions de conduite.

Commande manuelle (mode manuel)

L'aileron arrière peut être sorti et rentré manuellement, lorsque le contact est mis, à l'aide du bouton.

Remarque

Si vous avez déployé l'aileron arrière manuellement, la commande automatique est hors fonction et vous devez rentrer l'aileron manuellement.

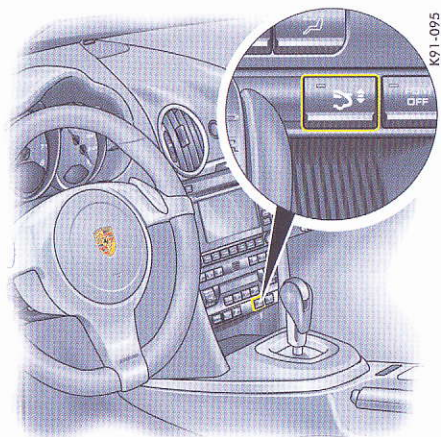

Sortie de l'aileron arrière

- ▷ Appuyez brièvement sur le bouton.
L'aileron sort jusqu'à la position finale.
La diode lumineuse du bouton s'allume.
L'aileron arrière reste sorti, même une fois que vous avez coupé le contact.

Rodage

- ▷ **A des vitesses de 0 à 30 km/h :**
Maintenez le bouton enfoncé jusqu'à ce que l'aileron arrière ait atteint sa position finale.
La diode lumineuse du bouton s'éteint.
L'aileron arrière passe en mode automatique.
- ▷ **A des vitesses de 30 à 100 km/h :**
Appuyez brièvement sur le bouton.

L'aileron arrière rentre, la diode lumineuse du bouton s'éteint.

L'aileron arrière passe en mode automatique.

- ▷ **A des vitesses supérieures à 100 km/h :**
Appuyez brièvement sur le bouton.
L'aileron arrière reste sorti, la diode lumineuse du bouton s'éteint.
L'aileron arrière passe en mode automatique.

Rentrée manuelle de l'aileron arrière après la remise du contact

1. Appuyez brièvement sur le bouton.
La diode lumineuse du bouton s'allume.
L'aileron arrière est en mode manuel.
2. Maintenez le bouton enfoncé jusqu'à ce que l'aileron arrière ait atteint sa position finale.
La diode lumineuse du bouton s'éteint.
L'aileron arrière passe en mode automatique.

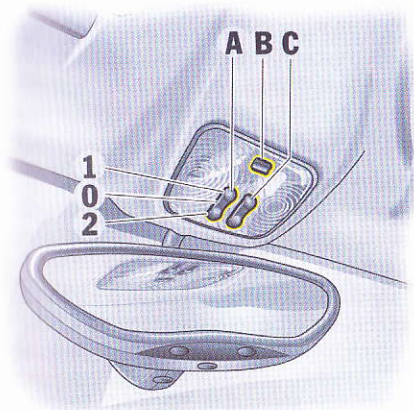

- A - Interrupteur pour le plafonnier, l'éclairage du plancher et l'éclairage des coffres à bagages
 B - Eclairage d'orientation
 C - Interrupteurs pour les lampes de lecture

Eclairage intérieur

- ▷ Reportez-vous au chapitre «COUPURE AUTOMATIQUE DES RÉCEPTEURS ÉLECTRIQUES AU BOUT DE 2 HEURES/ 7 JOURS» à la page 197.

Plafonnier, lampe de lecture, éclairage du plancher, éclairage des coffres à bagages

Allumage de l'éclairage

- ▷ Interrupteur sur 1.
Interrupteur côté conducteur :
 Plafonnier côté conducteur, éclairage du plancher et des coffres à bagages allumés.
Interrupteur côté passager :
 Lampe de lecture côté passager allumée.

Extinction de l'éclairage

- ▷ Interrupteur sur 2.
Interrupteur côté conducteur :
 Plafonnier côté conducteur, éclairage du plancher et des coffres à bagages éteints.
Interrupteur côté conducteur :
 Lampe de lecture côté passager éteinte.

Allumage et extinction automatiques des éclairages

- ▷ Interrupteur sur 0.
 L'éclairage intérieur **s'allume** par déverrouillage ou ouverture d'une porte ou du hayon arrière, ou lorsque vous retirez la clé du contacteur d'allumage.
 L'éclairage intérieur **s'éteint** avec une temporisation de 2 minutes environ après la fermeture de la portière.
 Dès que vous insérez la clé dans le contacteur d'allumage ou que vous déverrouillez le véhicule, l'éclairage intérieur s'éteint.

Eclairage d'orientation

La diode lumineuse située dans le plafonnier permet de s'orienter plus facilement dans l'habitacle lorsqu'il fait nuit.

Remarque concernant l'utilisation

- Pour les véhicules équipés du pack Sport Chrono Plus, la luminosité de l'éclairage d'orientation peut être modifiée au niveau du PCM.
- ▷ Reportez-vous au chapitre «Mémorisation individuelle» dans la notice séparée du PCM.

Aides au stationnement

ParkAssistent

Le ParkAssistent indique au conducteur, effectuant une marche arrière, la distance séparant le véhicule d'un obstacle au moyen d'un signal sonore.

Avertissement !

Risque d'accident. En dépit du ParkAssistent, la responsabilité, lors d'une manœuvre de stationnement, et l'estimation de la présence d'un obstacle incombent au conducteur.

- ▷ Veillez à ce qu'aucune personne, aucun animal, ni aucun obstacle ne se trouve dans la zone de stationnement.

Lorsque la marche arrière est enclenchée et que le contact est mis, le ParkAssistent est automatiquement activé.

Remarque

Lorsque le véhicule recule sans que la marche arrière ne soit enclenchée, le ParkAssistent n'est pas activé.

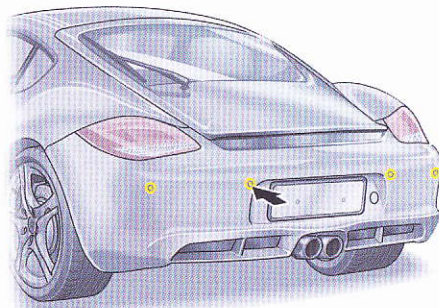

Capteurs à ultrasons

Capteurs

Quatre capteurs à ultrasons situés dans le pare-chocs arrière mesurent l'écart séparant le véhicule du prochain obstacle.

- Rayon d'action des capteurs centraux : environ 150 cm
- Rayon d'action des capteurs externes : environ 60 cm

Les obstacles situés hors du rayon d'action des capteurs (p. ex. à proximité du sol) ne peuvent pas être détectés.

- ▷ Maintenez toujours les capteurs propres, sans glace ni neige, de façon à ce qu'ils soient pleinement opérationnels.

K91-097

- ▷ N'endommagez pas les capteurs par frottement ou grattage.
- ▷ Afin d'éviter d'endommager les capteurs en cas de nettoyage avec un appareil à jet de vapeur, conservez un écart suffisant avec le véhicule.

Signaux sonores/Fonction

Lorsque vous enclenchez la marche arrière, un **bref signal sonore** indique que le ParkAssistent est activé.

Un **signal sonore répété** indique la présence d'un obstacle. Plus vous vous rapprochez de l'obstacle, plus les intervalles entre chaque signal se réduisent.

Si la distance séparant le véhicule de l'obstacle est inférieure à environ 30 cm, un **signal sonore continu** retentit. Ce signal peut s'arrêter si le véhicule se rapproche encore de l'obstacle.

- ▷ Le volume sonore de l'autoradio ne doit pas dépasser celui du signal sonore.

Limites de la mesure ultrasons

- Les obstacles absorbant le son (p. ex. en hiver, neige poudreuse),
- les obstacles réfléchissant le son (p. ex. surfaces en verre, surfaces laquées),
- et les obstacles d'une très faible épaisseur ne peuvent pas être identifiés par le ParkAssistent.

La détection des obstacles peut être brouillée par des sources d'ultrasons parasites (p. ex. frein à air comprimé d'autres véhicules, marteaux-piqueurs).

Message de défaut

- Après l'enclenchement de la marche arrière, un signal sonore continu de la même fréquence retentit à la suite du bref signal sonore.
Causes possibles : Les capteurs sont sales ou recouverts de neige ou de glace.
- Après enclenchement de la marche arrière, un signal sonore nettement plus grave retentit à la suite du bref signal sonore.
Causes possibles : Défaut ou défaillance du système.
- Faites réparer le défaut.
Consultez un atelier spécialisé. Nous vous recommandons de faire exécuter ces opérations par un concessionnaire Porsche, car celui-ci dispose du personnel d'atelier formé tout spécialement ainsi que des pièces détachées et outils nécessaires.

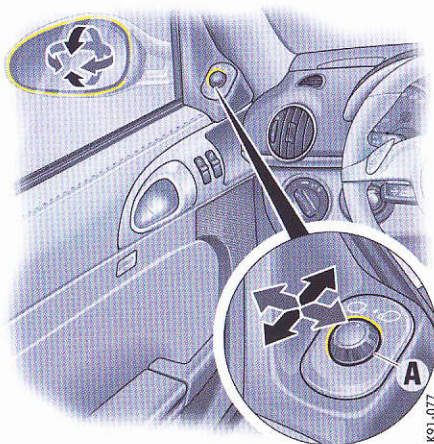

A - Commutateur de commande pour le réglage des rétroviseurs extérieurs

Pivotement du rétroviseur vers le bas pour le stationnement

- Reportez-vous au chapitre «MÉMORISATION DE LA POSITION DU SIÈGE» à la page 28.

Lorsque vous enclenchez la marche arrière, le rétroviseur **côté passager** pivote vers le bas afin que le rebord du trottoir vienne se placer dans le champ visuel.

Conditions

- Le véhicule doit être équipé d'une mémoire de la position du siège.
- Le commutateur **A** doit se trouver sur «Côté passager».
- Vous devez enclencher la marche arrière.

Retour du rétroviseur en position initiale

- Roulez en marche avant à plus de 6 km/h **ou**
- Placez le commutateur **A** sur «Côté conducteur».

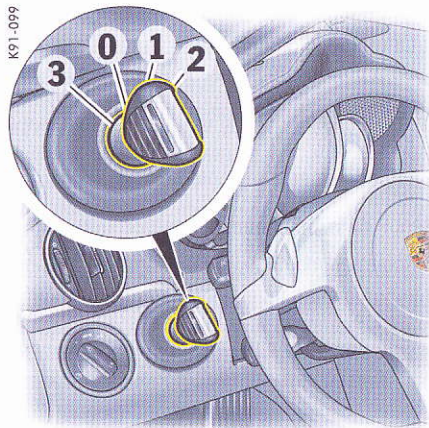

- K91-099
- 0 - Position de base
 - 1 - Contact mis
 - 2 - Démarrage du moteur
 - 3 - Contact coupé

Contacteur d'allumage/ antivol de direction

Le contacteur d'allumage présente quatre positions pour la clé de contact. La clé de contact revient à la position de départ depuis chaque position du contacteur d'allumage.

Position 0 de la clé de contact

Position de base

La clé de contact ne peut pas être retirée lorsque le contact est mis ou que le moteur est démarré.

Pour retirer la clé de contact :

- ▷ Arrêtez le véhicule.
- ▷ **Pour les véhicules avec boîte PDK :** Sélectionnez la position **P** du levier sélecteur PDK.
- ▷ Coupez le contact.
- ▷ Retirez la clé de contact.

Position 1 de la clé de contact

Contact mis

- ▷ Tournez la clé de contact en position **1**. Le contact est mis.

Remarque concernant l'utilisation

Tous les consommateurs d'énergie peuvent être mis en marche.

- ▷ Reportez-vous au chapitre «MESSAGES D'AVERTISSEMENT DANS LE COMBINÉ D'INSTRUMENTS ET SUR L'ORDINATEUR DE BORD» à la page 142.

Position 2 de la clé de contact

Démarrage du moteur

- ▷ Tournez la clé de contact dans la position **2** du contacteur d'allumage.
- ▷ Reportez-vous au chapitre «DÉMARRAGE ET ARRÊT DU MOTEUR» à la page 58.

Position 3 de la clé de contact

Contact coupé

- ▷ Tournez la clé de contact dans la position **3** du contacteur d'allumage.

Verrouillage de la colonne de direction

Verrouillage automatique

Le retrait de la clé de contact verrouille automatiquement la colonne de direction.

- ▷ La clé de contact ne doit être retirée que lorsque le véhicule est à l'arrêt. Sinon, l'antivol de direction s'enclenche et le véhicule ne peut plus être dirigé.
- ▷ **Retirez toujours la clé de contact** lorsque vous quittez le véhicule.

Déverrouillage automatique

Lorsque vous déverrouillez votre véhicule au moyen de la télécommande, la colonne de direction se déverrouille également.

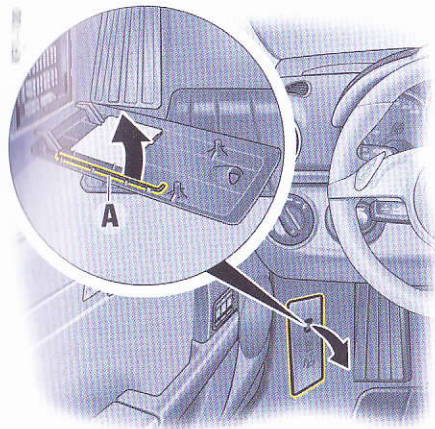

Déverrouillage de secours de la clé de contact

Si la batterie est déchargée, il sera nécessaire d'actionner le dispositif de secours pour pouvoir retirer la clé de contact.

1. Retirez le couvercle de la boîte à fusibles au niveau de l'évidement.
2. Déclipssez le crochet métallique **A** à l'intérieur du couvercle.

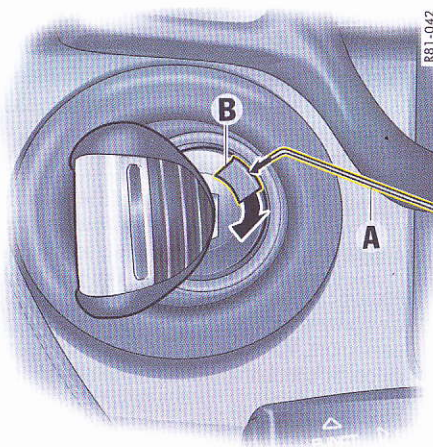

3. A l'aide du crochet métallique **A**, retirez le couvercle en plastique **B** du contacteur d'allumage. Attention de ne pas perdre le couvercle en plastique **B**.

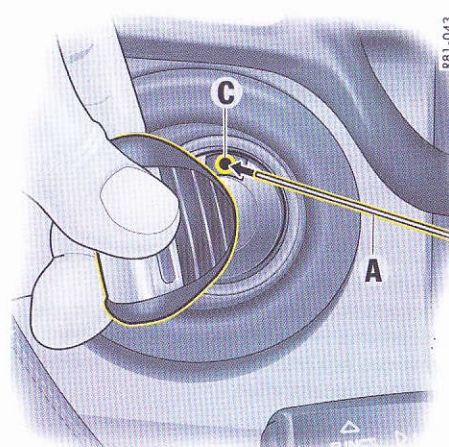

4. Tournez la clé de contact complètement vers la gauche.
5. A l'aide du crochet métallique **A**, appuyez dans l'ouverture **C**. Le déverrouillage doit être audible.
6. Retirez la clé de contact dans la position **O**.
7. Remettez le couvercle en plastique **B** en place.

Démarrage et arrêt du moteur

- ▷ Reportez-vous au chapitre «SYSTÈME ANTIDÉMARRAGE» à la page 10.
- ▷ Reportez-vous au chapitre «SYSTÈME D'ÉPURATION DES GAZ D'ÉCHAPPEMENT» à la page 169.

Avertissement !

Risque d'intoxication. Les gaz d'échappement contiennent du monoxyde de carbone ; ce gaz invisible et inodore provoque des intoxications graves, même à faible concentration.

- ▷ Ne démarrez jamais le moteur et ne le laissez jamais tourner dans un local fermé.

Risque d'incendie au niveau du système d'échappement brûlant.

- ▷ Ne faites pas tourner le véhicule et ne le gardez pas là où des matériaux inflammables, des feuilles mortes ou de l'herbe sèche par exemple, sont susceptibles d'entrer en contact avec le système d'échappement brûlant.

Risque de brûlures à proximité de la sortie d'échappement ou en cas de contact avec les sorties d'échappement. Les sorties d'échappement sont brûlantes lorsque le moteur tourne et pendant un certain temps après l'arrêt de ce dernier.

- ▷ Respectez une distance de sécurité par rapport aux sorties d'échappement lorsque vous vous tenez à l'arrière du véhicule.
- ▷ Veillez à ce que les enfants ne se brûlent pas au niveau des sorties d'échappement.

Démarrage du moteur

- ▷ Appuyez sur la pédale de frein.
- ▷ Appuyez complètement sur la pédale d'embrayage et mettez le levier de vitesses au point mort. Maintenez la pédale d'embrayage enfoncée pendant le processus de démarrage.
- ▷ Positionnez le levier sélecteur PDK sur **P** ou **N**.
- ▷ N'actionnez pas la pédale d'accélérateur.
- ▷ N'actionnez pas le démarreur plus de 10 secondes environ. En cas de nécessité, répétez l'opération de démarrage après une pause de 10 secondes environ. Ramenez d'abord la clé en position **3**.

Le premier actionnement du démarreur s'interrompt automatiquement après le démarrage du moteur.

Si le moteur ne démarre pas, les processus de démarrage suivants ne seront pas arrêtés automatiquement.

- ▷ Ne faites pas chauffer le moteur du véhicule à l'arrêt. Mettez-vous en route tout de suite. Évitez de rouler dans les plages de régime élevées et de donner plein gaz avant que le moteur n'ait atteint sa température de service.

En cas de puissance insuffisante de la batterie, il est possible de lancer le moteur au moyen de câbles de démarrage ou en remorquant le véhicule s'il est équipé d'une boîte de vitesses manuelle.

- ▷ Reportez-vous au chapitre «ASSISTANCE AU DÉMARRAGE» à la page 205.
- ▷ Afin de garantir un bon état de charge de la batterie et ainsi la bonne capacité de démarrage du moteur, les consommateurs d'énergie qui ne sont pas indispensables doivent être arrêtés lorsque le contact est mis et pour des régimes moteur faibles (embouteillages, circulation en ville ou files de voitures).

Arrêt

- ⊖ Ne coupez le contact qu'après l'arrêt complet du véhicule, car l'assistance de direction et de freinage se désactive une fois le moteur arrêté.
- ⊖ La clé de contact ne doit être retirée que lorsque le véhicule est à l'arrêt. Sinon, l'antivol de direction s'enclenche et le véhicule ne peut plus être dirigé.
- ⊖ Lorsque vous quittez le véhicule, retirez **toujours** la clé de contact et serrez le frein à main.

Remarque

Lorsque la clé de contact est en place, la batterie du véhicule se décharge plus rapidement.

- ⊖ Reportez-vous au chapitre «COUPURE AUTOMATIQUE DES RÉCEPTEURS ÉLECTRIQUES AU BOUT DE 2 HEURES/ 7 JOURS» à la page 197.

Ventilateur du compartiment moteur, ventilateurs de radiateur

Les radiateurs et leur ventilateur se trouvent à l'avant du véhicule.



Avertissement !

Risque de blessures. Après l'arrêt du moteur, la température du compartiment moteur est surveillée pendant 30 minutes environ. Dans cet intervalle, le ventilateur peut continuer de fonctionner ou s'enclencher en fonction de la température.

- ▷ Effectuez les interventions à ce niveau avec la plus grande prudence et uniquement lorsque le moteur est à l'arrêt.

Risque de blessures. Les ventilateurs de la partie avant du véhicule peuvent être activés lorsque le moteur tourne et se mettre en marche de manière inattendue.

- ▷ Effectuez les interventions à ce niveau uniquement lorsque le moteur est à l'arrêt.
-

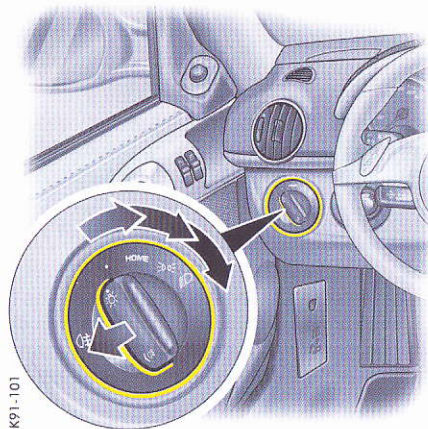

K91-101

Commutateur d'éclairage pour les véhicules avec phares bi-xénon

● **Eclairage coupé**

Les projecteurs de jour sont allumés quand le moteur tourne.

HOME Fonction Home

Les projecteurs de jour sont allumés quand le moteur tourne.

Feux de position

Eclairage de la plaque d'immatriculation, éclairage des instruments, projecteurs de jour éteints.

Feux de croisement, feux de route

Uniquement lorsque le contact est mis, projecteurs de jour éteints.

Feu arrière antibrouillard

Tirez le commutateur.
Le voyant de contrôle s'allume.

Gong d'avertissement

Si la clé de contact est retirée et la portière ouverte alors que des feux sont allumés (à l'exception de la fonction Home), un **gong** signale la décharge possible de la batterie.

Des divergences entre divers Etats, dues à des différences de législation, sont possibles.

Projecteurs de jour

Dans les positions ETEINT et HOME du commutateur d'éclairage, seuls les diodes intégrées aux projecteurs auxiliaires avant sont allumées.

Par exemple, au crépuscule ou lorsque vous traversez un tunnel, vous devez allumer les feux de croisement.

L'activation des projecteurs de jour peut varier en fonction des législations en vigueur dans les différents pays.

Remarque concernant l'utilisation

Il est possible de désactiver les projecteurs de jour au niveau de l'ordinateur de bord.

▷ Reportez-vous au chapitre «ORDINATEUR DE BORD (OB)» à la page 112.

Eclairage en courbe

L'éclairage en courbe dynamique est activé à partir d'une vitesse de 10 km/h.

Réglage de la portée des phares

Votre Porsche est équipée d'un réglage automatique de la portée des phares.

Lorsque le contact est mis, la portée des phares s'adapte automatiquement à la charge du véhicule.

La portée des phares reste constante automatiquement lors de l'accélération et du freinage.

Contrôle de fonctionnement

1. Allumez les feux de croisement.
2. Insérez la clé de contact et mettez le contact.
Le cône de lumière s'abaisse tout d'abord complètement, puis s'adapte à la charge.

Si le résultat de ce contrôle n'est pas satisfaisant, faites contrôler le réglage de la portée des phares.

▷ Consultez un atelier spécialisé. Nous vous recommandons de faire exécuter ces opérations par un concessionnaire Porsche, car celui-ci dispose du personnel d'atelier formé tout spécialement ainsi que des pièces détachées et outils nécessaires.



Commutateur d'éclairage pour les véhicules avec phares halogène

- **Eclairage coupé**

HOME Fonction Home



Feux de position

Eclairage de plaque d'immatriculation, éclairage des instruments.



Feux de croisement, feux de route

Uniquement lorsque le contact est mis.



Phares antibrouillard

Uniquement en combinaison avec les feux de position ou de croisement :
Tirez le commutateur jusqu'au premier cran.
Le voyant de contrôle s'allume.



Feu arrière antibrouillard

Uniquement en combinaison avec les phares antibrouillard :
Tirez le commutateur jusqu'au deuxième cran.
Le voyant de contrôle s'allume.

Gong d'avertissement

Si la clé de contact est retirée et la portière ouverte alors que des feux sont allumés (à l'exception de la fonction Home), un **gong** signale la décharge possible de la batterie.

Des divergences entre divers Etats, dues à des différences de législation, sont possibles.

Projecteurs de jour

Il est possible d'activer/de désactiver les projecteurs de jour au niveau de l'ordinateur de bord.

Lorsque les projecteurs de jour sont allumés, les feux de croisement sont allumés quand le moteur tourne.

- ▷ Reportez-vous au chapitre «ORDINATEUR DE BORD (OB)» à la page 112.

Fonction Home

Activation de la fonction Home

- ▷ Mettez le commutateur d'éclairage en position HOME.

Les projecteurs de jour/feux antibrouillard et les feux arrière restent allumés pendant une durée déterminée, afin d'améliorer la visibilité et la sécurité dans l'obscurité lorsque vous descendez ou montez dans le véhicule :

- **En descente**, les feux s'allument à l'ouverture de la portière pendant 30 secondes environ. La temporisation repart à zéro lors du verrouillage du véhicule.
Sur les véhicules équipés du pack Sport Chrono Plus, il est possible de régler cette durée d'éclairage dans le PCM. Ce réglage change aussi la durée d'éclairage lors du déverrouillage du véhicule.
Reportez-vous au chapitre «Mémorisation individuelle» dans la notice séparée du PCM.
- **Lors du déverrouillage** du véhicule, les feux s'allument pendant 30 secondes environ. Les feux s'éteignent lorsque vous mettez le contact ou quittez la fonction Home.

Fonctions d'éclairage individuelles

D'autres fonctions individuelles d'éclairage peuvent être réglées pour les véhicules équipés du pack Sport Chrono Plus.

- ▷ Reportez-vous au chapitre «Mémorisation individuelle» dans la notice séparée du PCM.

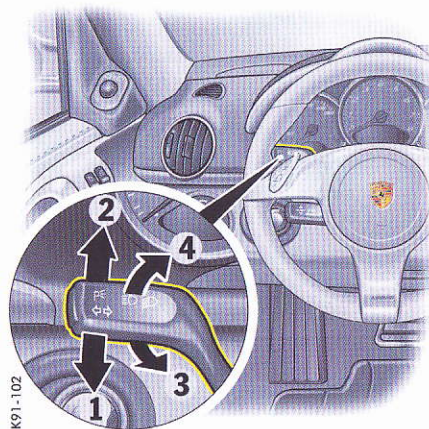

Combiné feux clignotants, feux de route, feux de stationnement, appels de phares

Les feux clignotants, feux de croisement et feux de route sont opérationnels une fois le contact mis.

- 1 – Clignotant gauche
- 2 – Clignotant droit

Pression sur le levier au point de résistance supérieur ou inférieur – les clignotants clignotent trois fois

- 3 – Feux de route
- 4 – Appel de phares

Levier en position centrale – Feux de croisement

Le témoin bleu dans le compte-tours s'allume lorsque le véhicule est en feux de route ou si vous faites des appels de phares.

Feux de stationnement

Les feux de stationnement ne peuvent être allumés qu'avec le moteur coupé.

- ▷ Poussez le levier vers le haut ou le bas pour allumer le feu de stationnement droit ou gauche.

Commutateur d'essuie-glace/ lave-glace



Attention !

Risque de blessures, si les essuie-glaces se déclenchent inopinément, p. ex. en mode intermittent ou capteur de pluie.

Risque de détérioration du pare-brise, des essuie-glaces et du dispositif lave-projecteurs.

- ↳ Avant d'actionner l'essuie-glace, assurez-vous que le pare-brise est suffisamment humide pour éviter de le rayer.
- ↳ Décollez les raclettes d'essuie-glace du pare-brise avant le départ si celles-ci sont gelées.
- ↳ Dans les installations de lavage, désactivez toujours les essuie-glaces afin qu'ils ne fonctionnent pas de façon involontaire (fonctionnement intermittent ou par capteur).
- ↳ Avant de nettoyer le pare-brise, désactivez toujours les essuie-glaces afin qu'ils ne fonctionnent pas de façon involontaire (fonctionnement intermittent ou par capteur).
- ↳ N'utilisez pas les lave-projecteurs dans les installations de lavage.
- ↳ N'utilisez pas les lave-projecteurs s'ils sont gelés.

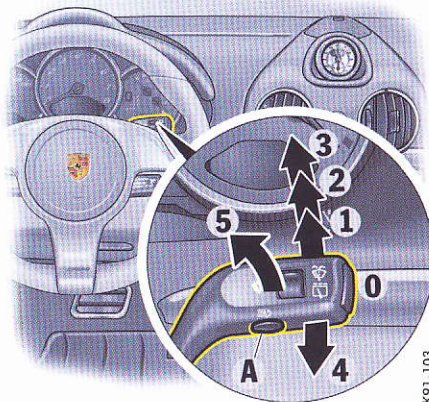

K91-103

0 – Essuie-glaces à l'arrêt

1 – Mode intermittent/capteur de pluie

Relevez le levier d'essuie-glace jusqu'au premier cran.

2 – Essuie-glaces vitesse lente

Relevez le levier d'essuie-glace jusqu'au deuxième cran.

3 – Essuie-glaces vitesse rapide

Relevez le levier d'essuie-glace jusqu'au troisième cran.

4 – Fonction à impulsions de l'essuie-glace

Poussez le levier d'essuie-glace vers le bas. Les essuie-glaces effectuent un seul balayage.

5 – Essuie-glaces et lave-glace

Tirez le levier d'essuie-glace vers le volant. Le lave-glace pulvérise et balaie tant que le levier est tiré vers le volant. Une fois le levier relâché, les essuie-glaces effectuent plusieurs passages pour sécher le pare-brise.

A – Lave-projecteurs pour les véhicules avec projecteurs bi-xénon :

Le système fonctionne uniquement lorsque les feux de croisement ou de route sont allumés.

- ▷ Appuyez brièvement sur le bouton **A** pour activer le lave-projecteurs.
- ▷ Répétez l'opération en cas de fort encrassement.

Le lave-projecteurs s'active automatiquement toutes les dix activations du lave-glace.

Remarque

Pour éviter que les **buses de lave-glace** ne gèlent, elles sont chauffées lorsque le contact est mis.

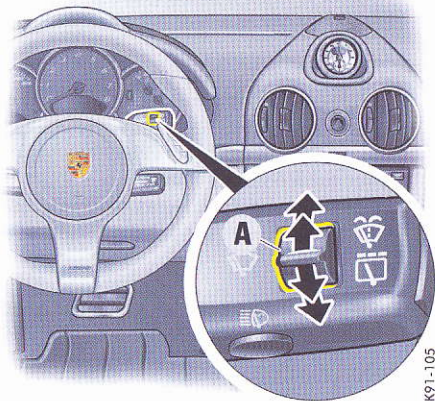

K91-105

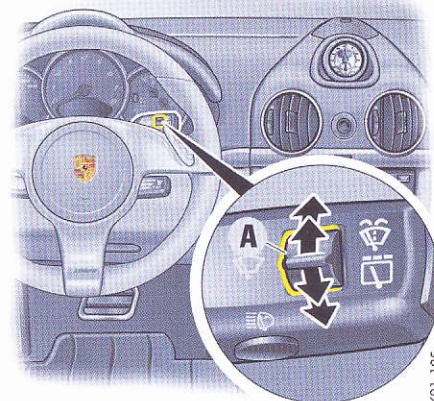

K91-105

Capteur de pluie

Pour les véhicules équipés du capteur de pluie, la quantité de pluie (et de neige) est mesurée sur le pare-brise. La vitesse de balayage des essuie-glaces se règle automatiquement en conséquence.

Marche

- ▷ Relevez le levier d'essuie-glace jusqu'au premier cran.

Arrêt

- ▷ Mettez le levier d'essuie-glace en position **0**.

Si le levier d'essuie-glace est déjà en position **1** lorsque le contact est mis, le capteur de pluie reste désactivé.

Pour réactiver le capteur de pluie :

- ▷ Mettez le levier d'essuie-glace dans la position **0**, puis à nouveau dans la position **1** **ou**
- ▷ actionnez le lave-glace **5** **ou**
- ▷ modifiez la sensibilité du capteur de pluie à l'aide du commutateur à quatre positions **A**. La mise en marche est confirmée par un balayage des essuie-glaces.

D'autres fonctions du capteur de pluie peuvent être réglées dans le PCM pour les véhicules équipés du pack Sport Chrono Plus.

- ▷ Reportez-vous au chapitre «Mémorisation individuelle» dans la notice séparée du PCM.

Modification de la sensibilité du capteur de pluie

La sensibilité peut être réglée à l'aide du commutateur **A** sur quatre niveaux :

- ▷ Poussez le commutateur **A** vers le haut – sensibilité élevée. Le réglage est confirmé par un balayage des essuie-glaces.
- ▷ Poussez le commutateur **A** vers le bas – sensibilité réduite.

Temporisateur d'essuie-glace

Pour les véhicules qui ne sont pas équipés d'un capteur de pluie, vous pouvez choisir les intervalles d'essuie-glace parmi quatre niveaux.

Intervalle plus court

- ▷ Poussez le commutateur **A** vers le haut. Le réglage est confirmé par un balayage des essuie-glaces.

Intervalle plus long

- ▷ Poussez le commutateur **A** vers le bas.

Remarques concernant la maintenance

Nettoyez régulièrement les raclettes d'essuie-glace avec un nettoyant pour vitres, en particulier après un lavage dans une installation automatique. Nous vous recommandons le nettoyant pour vitres Porsche. En cas d'encrassement important (p. ex. restes d'insectes), vous pouvez utiliser une éponge ou un chiffon.

Des raclettes d'essuie-glace qui brouent ou grincent peuvent avoir pour origine les causes suivantes :

Lorsque vous lavez le véhicule dans des installations automatiques, des dépôts de cire peuvent rester sur le pare-brise. Ces dépôts de cire ne peuvent être éliminés qu'avec un concentré de nettoyage pour vitres.

Reportez-vous au chapitre «LIQUIDE LAVE-GLACE» à la page 172.

Vous obtiendrez de plus amples informations auprès de votre concessionnaire Porsche.

Si les raclettes d'essuie-glace sont endommagées ou usées :

Remplacez immédiatement les raclettes d'essuie-glace.

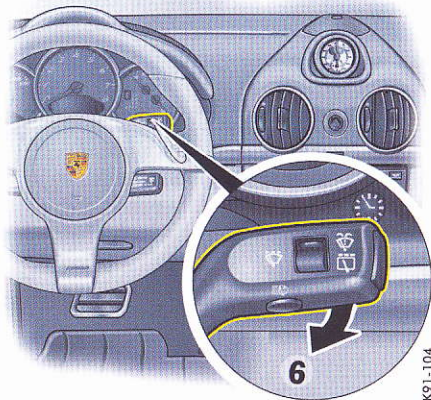

Essuie-glace arrière

6 – Fonctionnement intermittent de l'essuie-glace arrière

Actionnez le levier d'essuie-glace vers l'avant jusqu'au premier cran.

L'essuie-glace arrière balaie à intervalles prédéfinis.

L'essuie-glace arrière s'arrête automatiquement lorsque la vitesse dépasse 210 km/h et se remet en marche lorsque la vitesse descend en dessous de 200 km/h.

D'autres fonctions de l'essuie-glace arrière peuvent être réglées dans le PCM pour les véhicules équipés du pack Sport Chrono Plus.

Reportez-vous au chapitre «Mémorisation individuelle» dans la notice séparée du PCM.

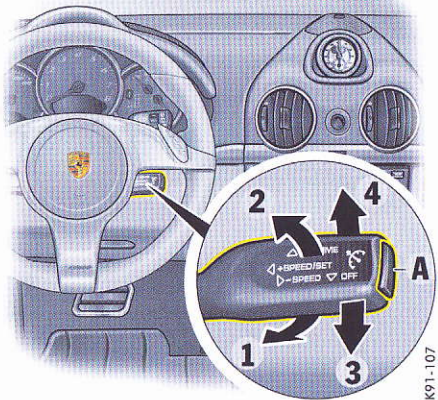

A - Activation/désactivation du Tempostat

1 - +SPEED/SET (Accélération/Enregistrement)

2 - -SPEED (Décélération)

3 - OFF (Interruption)

4 - RESUME (Rappel)

Tempostat (régulateur automatique de vitesse)

Le Tempostat vous permet de garder constante toute vitesse sélectionnée dans la plage de 30 à 240 km/h sans avoir à appuyer sur la pédale d'accélérateur.

Le Tempostat est commandé par le levier placé sur la colonne de direction.

Véhicule avec boîte PDK

Des rétrogradages ont lieu afin de mieux respecter la vitesse présélectionnée (notamment dans les descentes).

Avertissement !

Risque d'accident en cas de trafic dense, de virages serrés ou de chaussées en mauvais état (par exemple conditions hivernales, chaussées mouillées, chaussées avec différents revêtements).

- ▷ N'utilisez pas le Tempostat dans de telles conditions.

Activation du Tempostat

- ▷ Appuyez sur le bouton **A** du levier de commande.



Le voyant de contrôle vert dans le compteur de vitesse indique à présent l'activation du Tempostat.

Maintien et enregistrement de la vitesse

- ▷ Enfoncez la pédale d'accélérateur jusqu'à atteindre la vitesse souhaitée.
- ▷ Poussez ensuite le levier de commande brièvement vers l'avant (position **1**).

Accélération (p. ex. dépasser un véhicule)

Variante 1

- ▷ Augmentez comme d'habitude la vitesse de votre véhicule avec la pédale d'accélérateur. Dès que vous retirez le pied de l'accélérateur, la valeur enregistrée préalablement est de nouveau applicable.

Variante 2

- ▷ Poussez le levier de commande vers l'avant (position **1**) jusqu'à atteindre la vitesse souhaitée. Lorsque vous relâchez le levier, la vitesse atteinte est maintenue et mémorisée.

Variante 3

- ▷ Actionnez brièvement le levier de commande vers l'avant (position **1**) (10 fois au maximum). La vitesse augmente chaque fois de 2 km/h.

Remarque concernant l'utilisation

Le fonctionnement du Tempostat s'interrompt automatiquement lorsque vous accélérez de plus de 25 km/h environ pendant plus de 20 secondes.

Décélération

Variante 1

- ▷ Tirez le levier de commande vers le volant (position **2**) jusqu'à atteindre la vitesse souhaitée.
Lorsque vous relâchez le levier, la vitesse atteinte est maintenue et mémorisée.

Variante 2

- ▷ Tirez brièvement le levier de commande vers le volant (position **2**) (10 fois au maximum). La vitesse diminue chaque fois de 2 km/h.

Véhicule avec boîte PDK

Des rétrogradages ont lieu afin de mieux ralentir (notamment dans les descentes).

Interruption du fonctionnement du Tempostat

- ▷ Poussez brièvement le levier de commande vers le bas (position **3**) **ou**
- ▷ actionnez la pédale de frein ou d'embrayage **ou**
- ▷ positionnez le levier sélecteur de la boîte PDK sur **N**.
- ▷ Reportez-vous au chapitre «BÔÎTE DE VITESSES PORSCHE DOPPELKUPPLUNG (PDK)» à la page 154.

La vitesse de roulement réglée avant l'interruption reste en mémoire.

Le fonctionnement du Tempostat s'interrompt automatiquement :

- Lorsque vous dépassez la vitesse déterminée d'env. 25 km/h pendant plus de 20 secondes.
- Lorsque vous roulez d'env. 60 km/h au-dessous de la vitesse déterminée (p. ex. montées) pendant plus de 60 secondes.
- Pendant les régulations du PSM.

Rappel de la vitesse mémorisée

- ▷ Poussez brièvement le levier de commande vers le haut (position **4**).
Le Tempostat augmente/diminue la vitesse du véhicule de manière à atteindre la vitesse mémorisée.

Vous ne devez rappeler la vitesse mémorisée que si le trafic routier et l'état de la chaussée le permettent.

Désactivation du Tempostat

- ▷ Appuyez sur le bouton **A** du levier du Tempostat – le voyant vert s'éteint dans le compteur de vitesse.

Remarque

Après l'arrêt du moteur et la coupure du contact, la vitesse mémorisée est effacée.

Remarque concernant la conduite

Dans les montées ou les descentes, il est possible que la vitesse mémorisée par le Tempostat ne puisse pas toujours être maintenue.

- ▷ Vous devez alors rétrograder pour que l'efficacité du frein moteur reste suffisante et le régime moteur favorable.

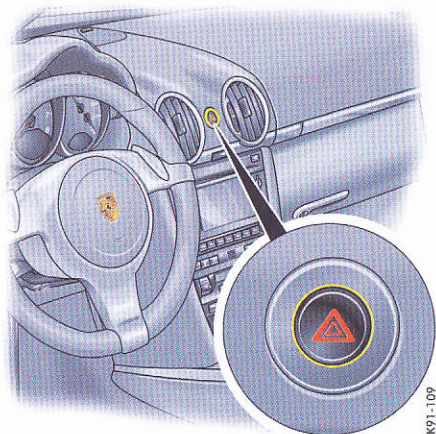

Feux de détresse

L'activation des feux de détresse est indépendante de la position de la clé de contact.

Marche/arrêt

- ▷ Appuyez sur le bouton du tableau de bord. L'ensemble des clignotants et le voyant de contrôle dans le commutateur clignotent au même rythme.

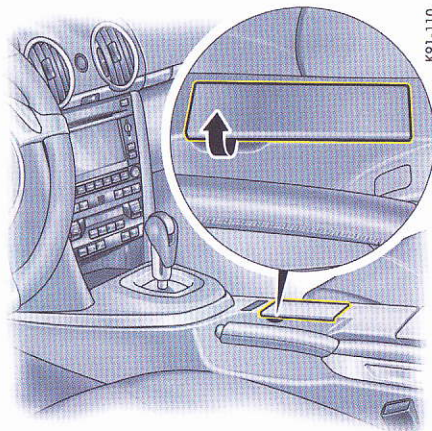

Cendrier

Ouverture

- ▷ Soulevez le couvercle du cendrier.

Vidage

- ▷ Ouvrez le cendrier et retirez sa partie amovible avec précaution.
- ▷ Laissez le couvercle du cendrier ouvert. Insérez la partie amovible.

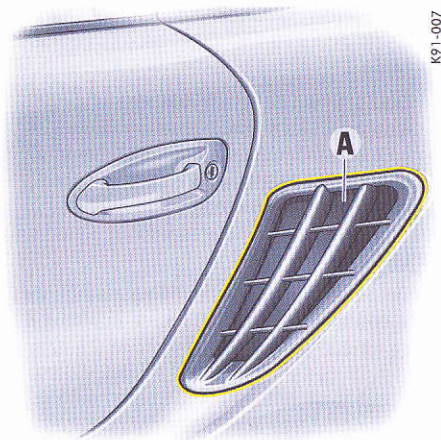

Danger !

Risque d'incendie au niveau du compartiment moteur à cause de cigares ou cigarettes allumés.

- ▷ Ne jetez pas des cigares ou des cigarettes par les fenêtres du véhicule. Ceux-ci peuvent en effet être aspirés dans les prises d'air **A** et provoquer un incendie dans le compartiment moteur.



Chauffage de l'allume-cigares

- ▷ Soulevez le couvercle du cendrier.
- ▷ Enfoncez l'allume-cigares dans sa douille. Lorsque la spirale est incandescente, il reprend spontanément sa position initiale.

Remarque concernant l'utilisation

La conception de l'allume-cigares ne permet pas son utilisation pour le branchement d'appareils électriques (à l'exception du compresseur de pneumatiques).

- ▷ Reportez-vous au chapitre «PRISE ÉLECTRIQUE» à la page 83.

Allume-cigares

Le fonctionnement de l'allume-cigares est indépendant de la position de la clé de contact.

Avertissement !

Risque d'incendie et de brûlures.

- ▷ Ne laissez pas d'enfants sans surveillance dans le véhicule.
- ▷ Saisissez l'allume-cigares chaud par le bouton uniquement.

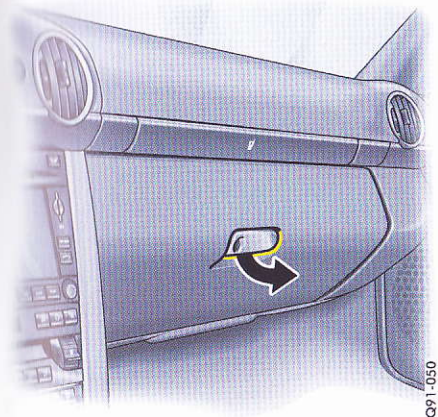

Ouverture

- ▷ Tirez la poignée et ouvrez le couvercle.

Verrouillage

- ▷ Pour conserver le contenu à l'abri des intrus, la boîte à gants peut être verrouillée.

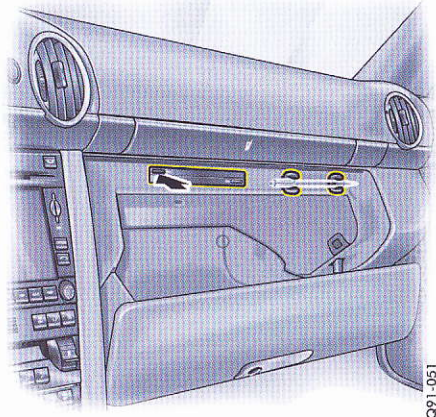

Rangement CD

Les logements occupés sont signalés par une fenêtre rouge.

Ouverture du logement

- ▷ Appuyez sur la touche du logement souhaité.

Fermeture du logement

- ▷ Soulevez le rabat du logement des CD et fermez-le jusqu'à ce qu'il s'enclenche.

Porte-stylo

Vous pouvez enclipser un stylo à droite du logement de CD.

Porte-gobelet

(support pour canettes et gobelets)

- ▷ Maintenez le porte-gobelet fermé lorsque le véhicule roule.

Avertissement !

Risque de brûlures et de détérioration en cas de boisson renversée.

- ▷ Utilisez uniquement des récipients adaptés.
- ▷ N'installez pas de récipients trop remplis dans les porte-gobelets.
- ▷ N'installez pas de récipients contenant une boisson très chaude.

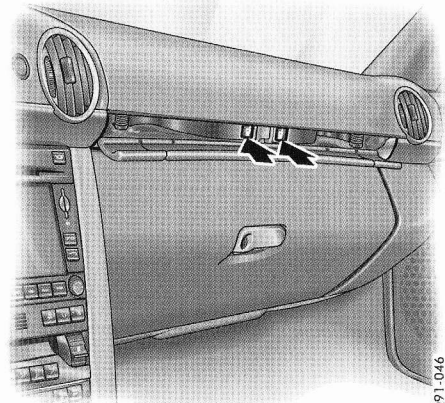
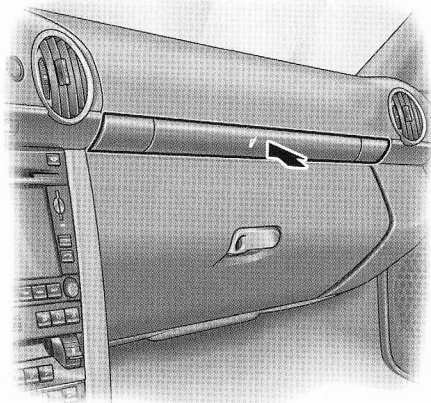

Ouverture du porte-gobelet

- ▷ Appuyez sur le cache.
Le cache s'ouvre.

- ▷ Appuyez sur le symbole du porte-gobelet correspondant. Le porte-gobelet sort.
- ▷ Fermez le cache par le milieu.

Pour loger les conteneurs relativement grands, il est possible d'augmenter le diamètre du porte-gobelet en le tirant.

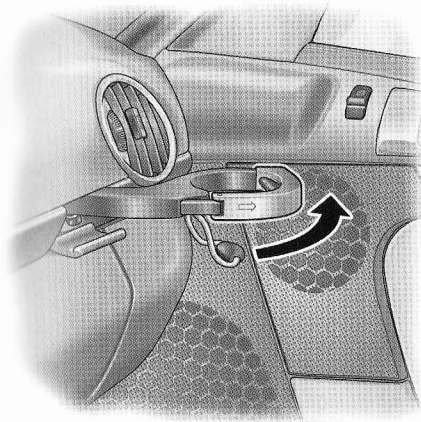

Retrait du porte-gobelet

- ▷ Sortez le porte-gobelet (flèche).
- ▷ Insérez le récipient.
- ▷ Poussez le porte-gobelet avec précaution pour l'adapter à la taille du récipient.

Fermeture du porte-gobelet

- ▷ Remettez le porte-gobelet en place.
- ▷ Ouvrez le cache par le milieu.
- ▷ Refermez le porte-gobelet et enclenchez-le.
- ▷ Fermez le cache par le milieu.

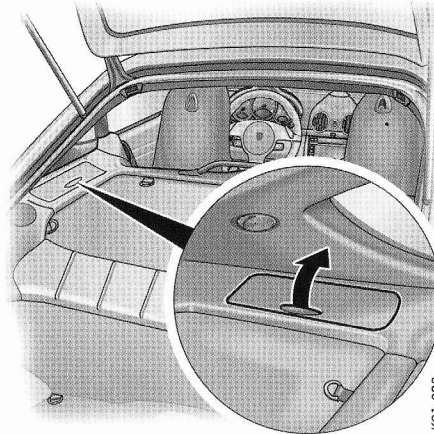

Compartiments de rangement latéraux derrière les sièges

Avertissement !

Risque de blessures en cas de freinage, de brusque changement de direction ou d'accident.

- ▷ Ne transportez pas de bagages ou d'objets sans les avoir immobilisés dans l'habitacle.
- ▷ Ne transportez pas d'objets lourds dans les casiers de rangement.

Ouverture

Soulevez le cache en le saisissant par la poignée.

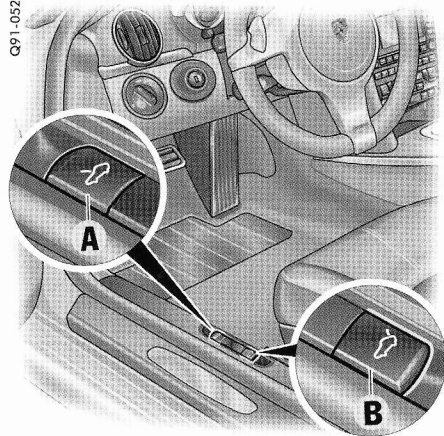

A - Capot du coffre à bagages avant
B - Hayon arrière

Capot de coffre avant

Déverrouillage du capot du coffre à bagages

- ▷ Tirez sur la manette **A** à côté du siège conducteur ou appuyez sur la touche correspondante de la télécommande. L'ouverture du capot entraîne l'éclairage du coffre à bagages.
- ▷ Reportez-vous au chapitre «CLÉ AVEC TÉLÉCOMMANDE» à la page 11.

Remarque

Lorsque la batterie est déchargée, il est nécessaire de se connecter à une source de courant extérieure pour pouvoir ouvrir le capot avant.

- ▷ Reportez-vous au chapitre «DÉVERROUILLAGE D'URGENCE DU CAPOT DU COFFRE À BAGAGES» à la page 199. Veuillez tenir compte de la description située dans le couvercle de la boîte à fusibles.
- ▷ Reportez-vous au chapitre «COUPURE AUTOMATIQUE DES RÉCEPTEURS ÉLECTRIQUES AU BOUT DE 2 HEURES/ 7 JOURS» à la page 197.



Message d'avertissement

Si le capot n'est pas complètement fermé, un message s'affiche sur l'ordinateur de bord.

- ▷ Fermez complètement le capot.

Ouverture du capot du coffre à bagages



Attention !

Risque de détérioration du capot du coffre et/ou des essuie-glaces.

- ▷ Assurez-vous que les essuie-glaces ne sont pas rabattus vers l'avant lors de l'ouverture du capot du coffre à bagages.



- ▷ Entrouvrez le capot et libérez le crochet de sécurité en tirant sur la poignée rouge (flèche).

Fermeture du capot du coffre à bagages

- ▷ Abaissez le capot et fermez-le.
- ▷ Appuyez sur le capot, dans la zone de la serrure, avec la paume de la main. Assurez-vous que le verrou du capot est correctement engagé dans la serrure.

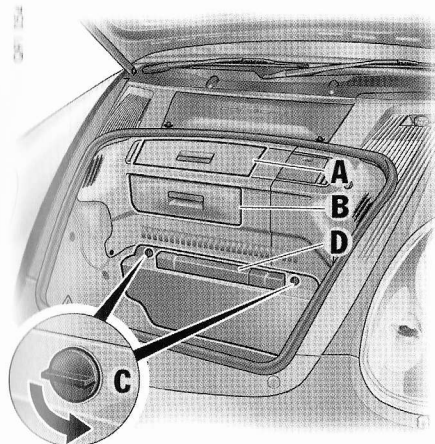

Coffre à bagages avant

Volets d'accès

(en fonction de l'équipement du véhicule)

Le tuner TV se trouve derrière le volet d'accès **B**.

Attention !

Risque de détérioration.

- ▷ Ne placez pas d'objets derrière les volets d'accès **A** et **B**.

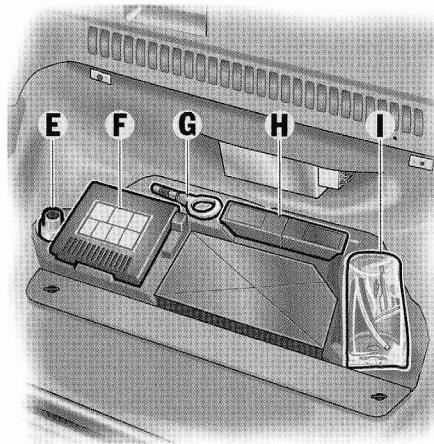

- E - Adaptateur pour vis de roue antivol
- F - Compresseur pour pneumatiques
- G - Cèillet de remorquage
- H - Outillage de bord
- I - Produit anticrevaision

Trousse de secours

La trousse de secours peut être fixée au tapis du coffre à bagages (bande velcro).

Triangle de présignalisation

Le triangle de présignalisation **D** peut être fixé sur le bord supérieur de la plaque d'outillage.

Boîte à outils

Ouverture

- ▷ Déverrouillez les verrouillages demi-tour **C**.
- ▷ Ouvrez la boîte à outils et posez-la sur le plancher du coffre.

Fermeture

- ▷ Insérez la boîte à outils dans les ergots du plancher du coffre.
- ▷ Fermez la boîte à outils, verrouillez les verrouillages demi-tour **C**.

R81-083

k97-113

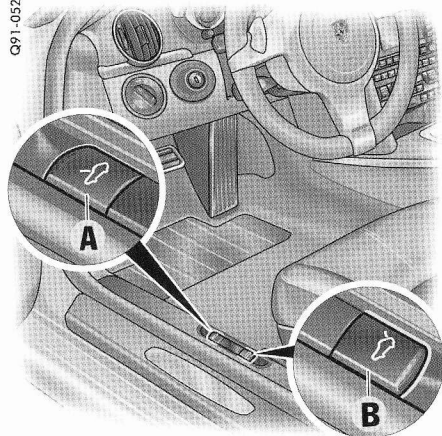

A - Capot du coffre à bagages avant
B - Hayon arrière

Hayon arrière

Déverrouillage du hayon

- ▷ Tirez sur la manette **B** à côté du siège conducteur ou appuyez sur la touche correspondante de la télécommande.

Ouverture du hayon



Attention !

Risque de détérioration de la peinture du hayon arrière si vous l'ouvrez alors que des bagages sont placés sur la galerie de toit.

- ▷ N'ouvrez le hayon que s'il ne peut pas entrer en contact avec le chargement placé sur le toit.

Le hayon peut être bloqué en **2 positions** d'ouverture.

L'ouverture du hayon entraîne l'éclairage du coffre à bagages.

- ▷ Reportez-vous au chapitre «COUPURE AUTOMATIQUE DES RÉCEPTEURS ÉLECTRIQUES AU BOUT DE 2 HEURES/ 7 JOURS» à la page 197.
- ▷ **Position 1 :**
Soulevez le hayon jusqu'au point de résistance.
- ▷ **Position 2 :**
Soulevez le hayon au-delà du point de résistance.

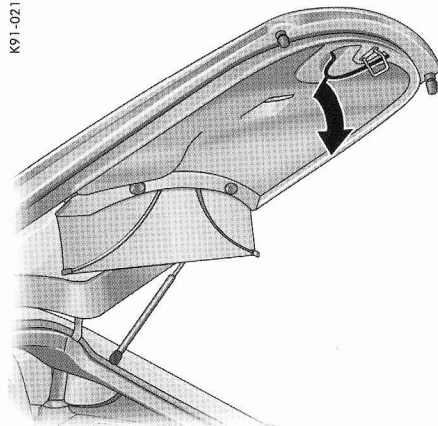

Fermeture du hayon

- ▷ Abaissez le hayon en le saisissant au niveau de la poignée et laissez-le retomber dans la serrure, puis appuyez de la main dans la zone de la serrure.
Assurez-vous que le verrou du hayon est correctement engagé dans la serrure.



Message d'avertissement

Si le hayon n'est pas complètement fermé, un message s'affiche sur l'ordinateur de bord.

- ▷ Fermez complètement le hayon arrière.

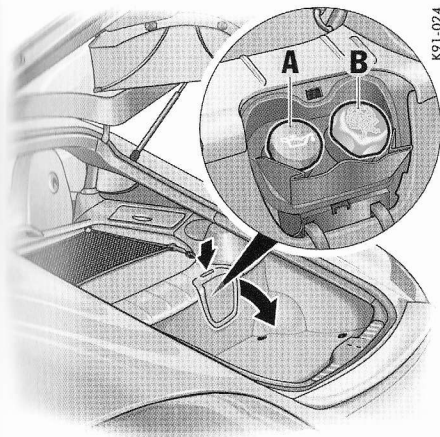

K91-024

- A** - Appoint d'huile moteur
B - Contrôle ou appoint de liquide de refroidissement

Coffre à bagages arrière

Trappe d'entretien

- ▷ Appuyez sur la touche de verrouillage au niveau de la trappe d'entretien et ouvrez la trappe.

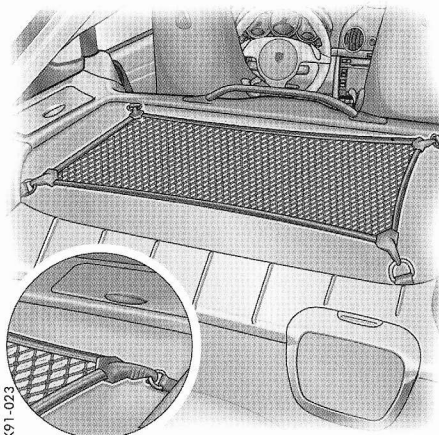

K91-023

Filet à bagages, œillets d'arrimage



Avertissement !

Risque de blessures en cas de freinage, de brusque changement de direction ou d'accident.

- ▷ Ne transportez pas de bagages ou d'objets sans les avoir immobilisés dans l'habitacle. Bloquez votre chargement pour ne pas qu'il glisse.
- ▷ Ne transportez pas d'objets lourds sous le filet à bagages.

K91-022

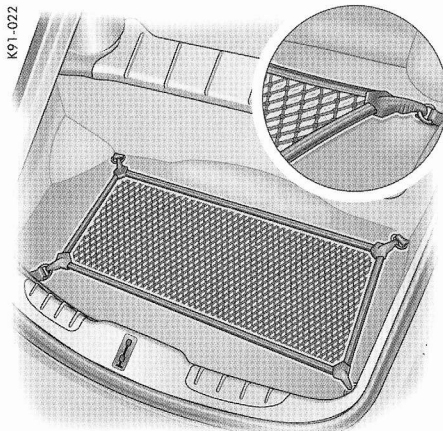

- ▷ Accrochez le filet à bagages au choix, au niveau des 4 œillets d'arrimage dans la zone du cache du moteur ou dans le coffre à bagages arrière.



Grille de séparation des bagages

Avertissement !

Risque de blessures en cas de freinage, de brusque changement de direction ou d'accident.

- ▽ Ne transportez pas de bagages ou d'objets sans les avoir immobilisés dans l'habitacle. Bloquez votre chargement avec la grille pour ne pas qu'il glisse.

Dépose de la grille de séparation des bagages

1. Depuis l'habitacle, tournez les deux verrouillages demi-tour sur «ouverture».

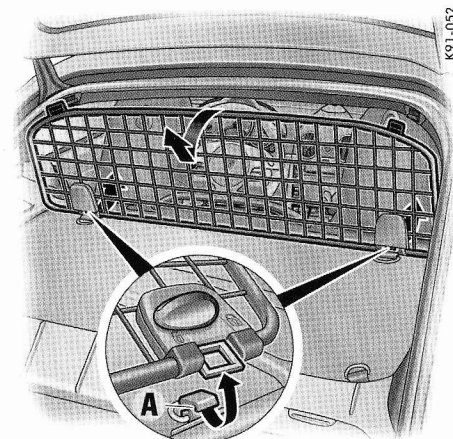
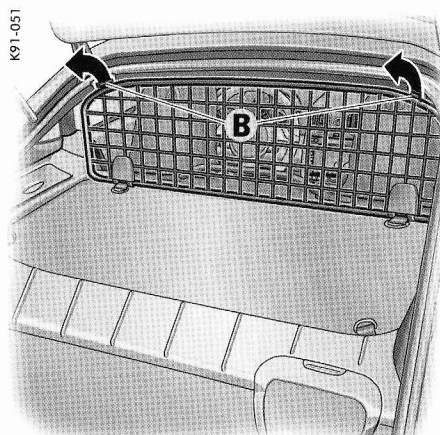

2. Depuis le coffre à bagages, soulevez légèrement la grille, décrochez-la des crochets supérieurs **B** des deux côtés et maintenez-la.

3. Inclinez légèrement la grille et sortez-la des fixations inférieures **A**.

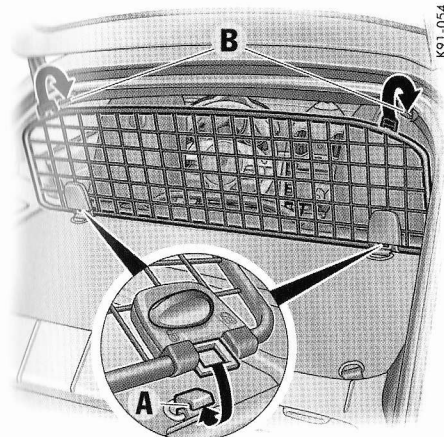

K91-054

Montage de la grille de séparation des bagages

1. Au niveau de la grille, tournez les deux verrouillages demi-tour sur «ouverture».
2. Accrochez les verrouillages ouverts dans les fixations inférieures **A**.
3. Soulevez légèrement la grille et accrochez-la des deux côtés dans les crochets supérieurs **B**.
4. Au niveau de la grille, tournez les deux verrouillages demi-tour sur «fermeture».

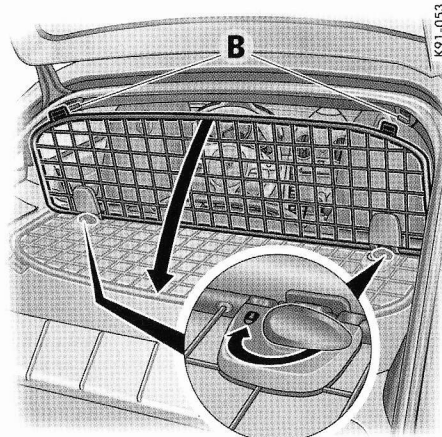

K91-053

Rabattement de la grille de séparation des bagages

Le filet à bagages doit être décroché avant de rabattre la grille.

1. Au niveau de la grille, tournez les deux verrouillages demi-tour sur «ouverture».
2. Soulevez légèrement la grille, décrochez-la des crochets supérieurs **B** des deux côtés et maintenez-la.

3. Abaissez la grille avec précaution (ne pas appuyer violemment) et la poser sur le tapis. Veillez à ce que la grille ne glisse pas hors des fixations inférieures.
4. Au niveau de la grille, tournez les deux verrouillages demi-tour sur «fermeture».

Cache-bagages

Le cache-bagages protège les bagages placés dans le coffre arrière contre le rayonnement solaire direct et les regards indiscrets.

Attention !

Risque d'endommagement du cache-bagages par des objets aux arêtes vives ou mal fixés.

- ▷ Déposez toujours le cache-bagages quand des bagages sont susceptibles de l'endommager.

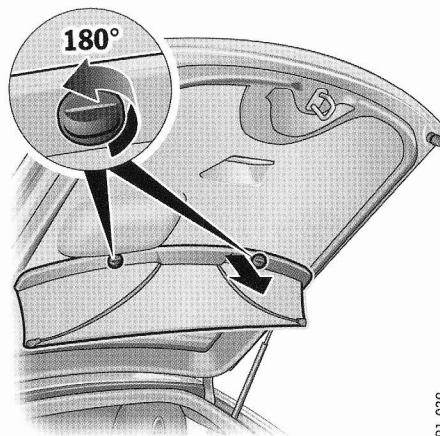

K91-029

Retrait du cache-bagages

- ▷ Maintenez le cache-bagages de la main et déverrouillez les deux verrouillages demi-tour. Retirez le cache-bagages en le tenant à deux mains.

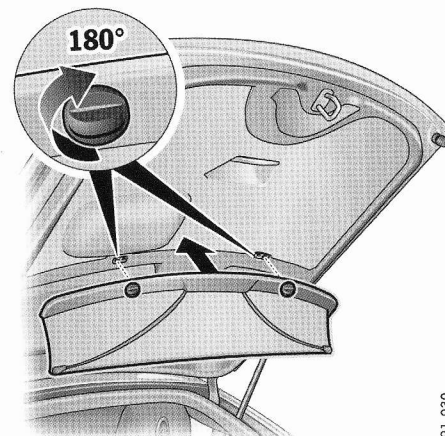

K91-030

Montage du cache-bagages

- ▷ En le tenant à deux mains, insérez le cache-bagages dans les logements, soutenez-le d'une main puis verrouillez les deux verrouillages demi-tour.

Radiotéléphone et CB

- Avant la mise en service d'un téléphone, lisez soigneusement la notice d'utilisation fournie par le fabricant de l'appareil.
- Veuillez respecter les différentes législations nationales relatives à l'utilisation d'un téléphone en conduisant.

Consignes de sécurité !

- Pour des raisons liées à la sécurité routière, téléphonez uniquement avec le dispositif mains libres.
- Pour éviter d'éventuels dommages sur la santé : les téléphones ou CB avec antenne radio intégrée ne doivent être utilisés à l'intérieur d'un véhicule qu'en liaison avec une antenne extérieure.

Le montage de systèmes de communication mobile (radiotéléphone, CB, etc.) est soumis à une autorisation préalable et ne devrait s'effectuer que dans un atelier spécialisé, selon les prescriptions de montage de Porsche.

La puissance d'émission doit s'élever à 10 watts au maximum.

Les appareils doivent posséder une autorisation de type pour votre véhicule et être munis du **marquage «e»**.

Si vous avez besoin d'appareils de puissance d'émission supérieure à 10 watts, veuillez impérativement consulter à ce sujet un atelier spécialisé. Il connaît les conditions techniques nécessaires au montage d'un tel appareil.

Le montage incorrect d'appareils radio ou de leur antenne, comme de téléphones et de CB sans antenne extérieure peut entraîner, lorsque ceux-ci sont en service, des perturbations dans les systèmes électroniques du véhicule. Pour cette raison, n'utilisez que des téléphones ou des CB avec antenne extérieure.

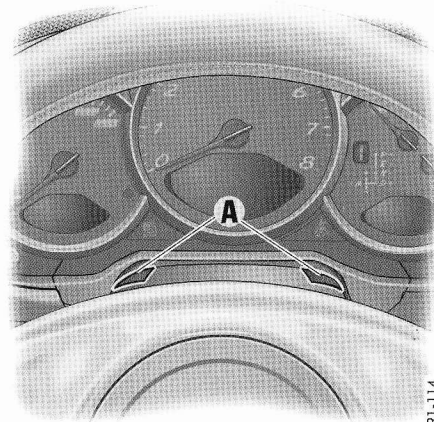

K91-114

Microphone mains libres

Les microphones mains libres installés en usine **A** doivent être adaptés au type de téléphone utilisé. Votre concessionnaire Porsche vous conseillera volontiers.

Qualité de réception

La qualité de réception de votre téléphone se modifie constamment en cours de route. Les perturbations provoquées par les immeubles, le paysage et les influences atmosphériques sont inévitables. La qualité de réception peut être perturbée par des bruits parasites (p. ex. bruits du moteur et bruits aérodynamiques), notamment lorsque vous utilisez le système mains libres.

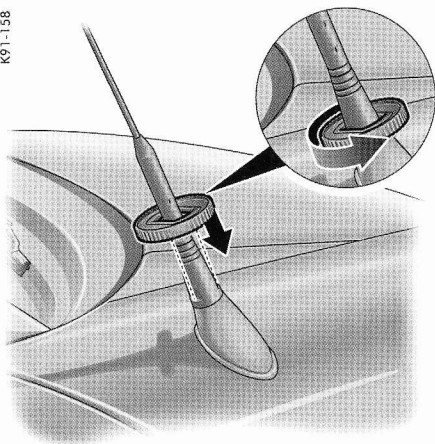

Antenne-fouet

Dévissez toujours l'antenne avant de faire laver votre véhicule dans des installations de lavage automatiques.

Autoradio

- ▷ Avant la mise en service, lisez impérativement la notice d'utilisation séparée pour l'autoradio.

La qualité de réception de votre autoradio varie constamment en cours de route. Les perturbations provoquées par les immeubles, le paysage et les influences atmosphériques sont inévitables. La réception en FM stéréo est particulièrement sujette aux perturbations que provoquent ces conditions de réception variables.

Pour réduire ces perturbations, vous pouvez passer en mono ou rechercher un autre émetteur FM stéréo.

Il est recommandé de confier l'installation d'accessoires électroniques supplémentaires uniquement à un atelier spécialisé.

Les accessoires non testés et non homologués par Porsche sont susceptibles de perturber la réception radio.

- ▷ Reportez-vous au chapitre «COUPURE AUTOMATIQUE DES RÉCEPTEURS ÉLECTRIQUES AU BOUT DE 2 HEURES/ 7 JOURS» à la page 197.

Porsche Communication Management (PCM)

- ▷ Avant la mise en service du PCM, observez impérativement la notice d'utilisation séparée.

Les conditions de réception du module autoradio intégré au PCM se modifient constamment en cours de route. Les perturbations provoquées par les immeubles, le paysage et les influences atmosphériques sont inévitables. La réception en FM stéréo est particulièrement sujette aux perturbations que provoquent ces conditions de réception variables.

Il est recommandé de confier l'installation d'accessoires électroniques supplémentaires uniquement à un atelier spécialisé.

Les accessoires non testés et non homologués par Porsche sont susceptibles de perturber la réception radio.

Navigation

Le système de navigation nécessite un parcours d'environ 50 km lors de sa première mise en service pour permettre le calibrage fin du système.

Cette remarque s'applique également au changement de pneumatiques (p. ex. pneus été/hiver) et au remplacement des 4 pneumatiques par des pneumatiques neufs.

La précision de positionnement maximale n'est pas atteinte dès le calibrage fin du système.

Après le transport du véhicule (p. ex. par bac ou par wagon de chemin de fer), il peut s'écouler quelques minutes avant que le système puisse déterminer le lieu précis où se trouve le véhicule.

Un patinage important (p. ex. sur neige) peut entraîner un positionnement temporaire erroné.

Après un débranchement de la batterie, il peut s'écouler jusqu'à 15 minutes avant que le système de navigation ne redevienne opérationnel.

- ▷ Reportez-vous au chapitre «COUPURE AUTOMATIQUE DES RÉCEPTEURS ÉLECTRIQUES AU BOUT DE 2 HEURES/ 7 JOURS» à la page 197.

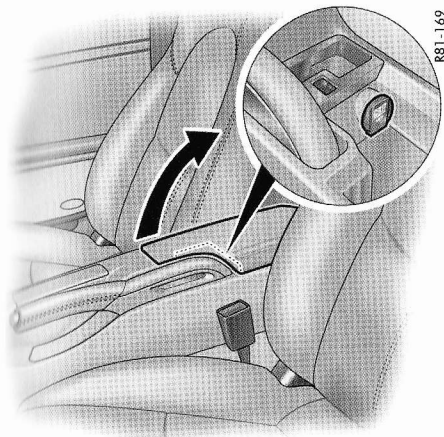

Dans le coffret de rangement entre les sièges avant

Prise électrique

Des accessoires électriques peuvent être branchés sur les prises de 12 volts.

L'allume-cigares ne doit pas être utilisé pour le branchement d'appareils électriques (à l'exception du compresseur de pneumatiques).

Selon l'équipement du véhicule, la prise peut se trouver dans le vide-poches ou au niveau du plancher côté passager.

- ▷ Veuillez tenir compte de la puissance maximale admissible.

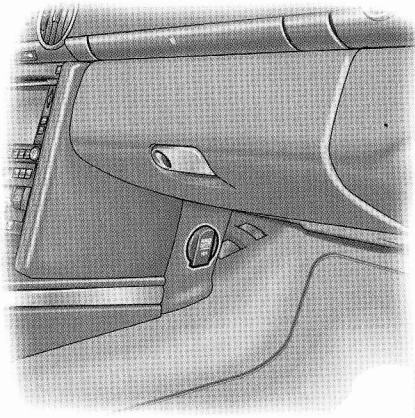

Plancher côté passager.

La puissance maximale de la prise est de 70 W.

Remarque concernant l'utilisation

Le compresseur pour pneumatiques doit être raccordé à l'allume-cigares.

La prise et les accessoires électriques branchés dessus fonctionnent même quand le moteur est coupé et que la clé de contact est retirée.

La batterie du véhicule se décharge quand le moteur est à l'arrêt et qu'un accessoire est allumé.

Lorsque le moteur est à l'arrêt, l'utilisation des

équipements électriques ne doit pas excéder 5 minutes.

- ▷ Veuillez tenir compte des indications de puissance fournies par le fabricant de l'accessoire.

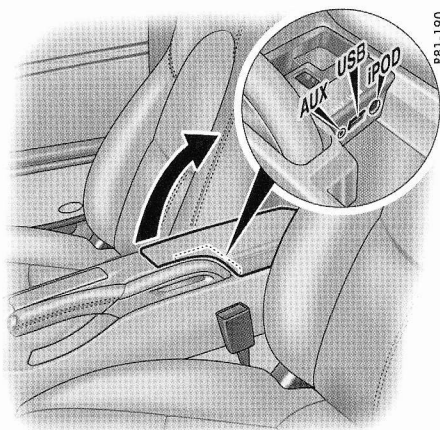

R81-190

iPod

Vous pouvez brancher un des modèles d'iPod suivants à l'aide du câble de connexion fourni :

- iPod 4ème génération,
 - iPod 5ème génération,
 - iPod nano,
 - iPod nano 2ème génération,
 - iPod mini,
 - iPod photo,
 - modèles iPod plus récents (la possibilité d'utiliser les derniers modèles d'iPod au niveau du PCM ne peut pas être garantie).
- ▷ Reportez-vous au chapitre iPod dans la notice séparée du PCM.

USB

Vous pouvez connecter une clé USB sur l'interface USB.

Vous pouvez :

- lire des données audio (formats autorisés : MP3, WMA et AAC-LC),
 - charger des données de l'affichage sport et
 - charger des données du carnet de route du PCM.
- ▷ Reportez-vous au chapitre USB dans la notice séparée du PCM.

Remarque

La DEL d'une clé de mémoire USB pointe vers le bas quand la clé est insérée.

AUX

Source audio externe

L'interface AUX vous permet de connecter une source audio externe, que vous commandez non pas au niveau du PCM/de l'autoradio CD mais directement sur la source audio.

- ▷ Reportez-vous au chapitre «Source audio externe» dans la notice séparée du PCM/de l'autoradio CD.

Interfaces iPod, USB et AUX

Les interfaces pour iPod, USB et AUX se trouvent dans le coffret de rangement entre les sièges.

Remarque

Ne conservez aucun iPod, aucune clé USB ni aucune source audio externe pendant une période prolongée à l'intérieur du véhicule car les conditions ambiantes (changements de température, humidité de l'air) peuvent y être extrêmes.

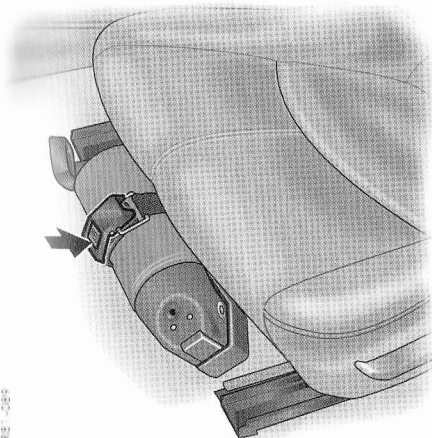

R81-088

Extincteur

Pour les véhicules comportant un extincteur, celui-ci se trouve à l'avant du siège conducteur.

Retrait de l'extincteur

1. Maintenez l'extincteur d'une main et appuyez sur la touche PRESS de la sangle de l'autre main (**flèche**).
2. Retirez l'extincteur de son logement.

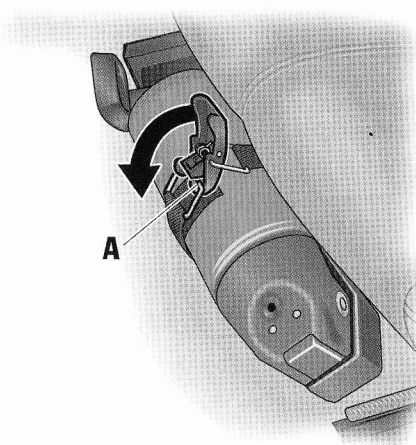

R81-088

Mise en place de l'extincteur

1. Insérez l'extincteur dans le support.
2. Insérez l'œillet **A** de la sangle de fixation dans le tendeur et fermez le tendeur (**flèche**).

Remarques

- ▷ Attention à la date du contrôle final de l'extincteur.
Le fonctionnement correct de l'extincteur n'est plus garanti si l'intervalle de contrôle est dépassé.
- ▷ Observez les consignes de manipulation figurant sur l'extincteur.
- ▷ L'efficacité de l'extincteur doit être contrôlée tous les 1 à 2 ans par une société spécialisée.
- ▷ Après usage, faites remplir l'extincteur à nouveau.

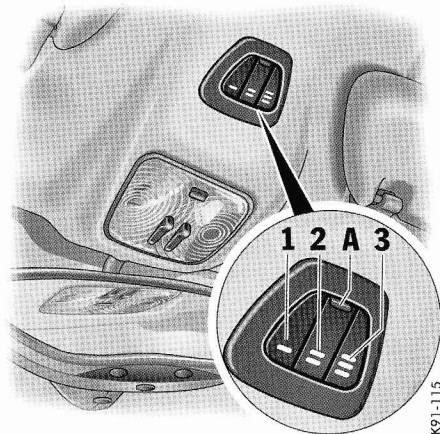

1, 2, 3 - Touches programmables

A - Diode luminescente pour la reconnaissance de l'état

HomeLink

Le HomeLink programmable remplace jusqu'à trois émetteurs manuels originaux pour actionner les dispositifs les plus divers (p. ex. porte de garage, portail, système d'alarme).

Vous avez la possibilité de programmer les touches **1 à 3** avec une fréquence correspondant à un émetteur manuel de télécommande d'origine.

Avertissement !

Risque d'accident, si des personnes, animaux ou objets se trouvent dans la zone d'ouverture du dispositif lors de l'activation du HomeLink.

- ▷ Veillez à ce qu'aucune personne, aucun animal, ni aucun objet ne se trouve dans la zone d'ouverture du dispositif lorsque le HomeLink est en service.
- ▷ Respectez les consignes de sécurité de l'émetteur manuel d'origine.

Conditions pour l'utilisation et la programmation de HomeLink :

- La pile de l'émetteur manuel doit être neuve.
- Le contact est mis.
- Les projecteurs de jour/phares antibrouillard sont éteints.

Pour actionner le dispositif concerné :

- ▷ Appuyez sur la touche correspondante (**1, 2 ou 3**).
La diode luminescente **A** est allumée pendant la transmission du signal.

Remarques concernant l'utilisation

- ▷ Utilisez toujours le HomeLink dans la direction de déplacement.
Sinon, des restrictions de portée ne sont pas à exclure.
- ▷ Effacez les signaux HomeLink programmés avant de revendre le véhicule.
- ▷ Pour savoir si l'émetteur manuel d'origine possède un code fixe ou modifiable, reportez-vous à son manuel d'utilisation.
- ▷ Pour programmer votre émetteur manuel, placez-y toujours des piles neuves.

Programmation des touches avec des signaux

- ▷ Consultez le manuel d'utilisation de l'émetteur manuel d'origine.

Avant la première programmation du système HomeLink

L'opération suivante efface les codes d'usine réglés par défaut. Ne renouvelez pas cette opération si vous souhaitez programmer d'autres touches.

- ▷ Maintenez les deux touches extérieures **1 et 3** enfoncées pendant 20 secondes environ jusqu'à ce que la diode luminescente **A** commence à clignoter rapidement. Tous les signaux programmés des touches **1 à 3** s'effacent.



K971-1116

Programmation d'émetteurs manuels HomeLink à code fixe

1. Appuyez sur la touche souhaitée jusqu'à ce que la diode lumineuse clignote lentement. Vous disposez ensuite d'environ 5 minutes pour exécuter les étapes 2 et 3.
2. Placez l'émetteur manuel d'origine de 0 à 30 cm environ devant l'emplacement indiqué (figure) sur le véhicule.
3. Appuyez sur la touche d'émission de l'émetteur manuel d'origine jusqu'à ce que les projecteurs de jour/phares antibrouillard clignotent trois fois (jusqu'à env. 45 secondes).

4. Pour programmer d'autres touches, répétez les étapes 1 à 3.

Programmation d'émetteurs manuels HomeLink à code modifiable

1. Appuyez sur la touche souhaitée jusqu'à ce que la diode lumineuse clignote lentement. Vous disposez ensuite d'environ 5 minutes pour exécuter les étapes 2 et 3.
2. Placez l'émetteur manuel d'origine de 0 à 30 cm environ devant l'emplacement indiqué (figure) sur le véhicule.
3. Appuyez sur la touche d'émission de l'émetteur manuel d'origine jusqu'à ce que les projecteurs de jour/phares antibrouillard clignotent trois fois (jusqu'à env. 45 secondes).
4. Pour synchroniser le système : Appuyez sur la touche de programmation sur le récepteur du dispositif de commande de la porte de garage. Vous avez ensuite environ 30 secondes normalement pour passer à l'étape 3.
5. Appuyez deux fois sur la touche HomeLink programmée. (Sur certains dispositifs, vous devez appuyer une troisième fois sur la touche à programmer afin de terminer le paramétrage.)
6. Répétez les étapes de la programmation pour affecter d'autres touches.

Remarque

Il est possible que plusieurs tentatives soient nécessaires en plaçant l'émetteur à différentes distances du véhicule.

Quand les 5 minutes sont écoulées, les projecteurs de jour/phares antibrouillard clignotent une fois. Il faut alors recommencer la procédure de programmation depuis le début.

- ▷ Adressez-vous à votre concessionnaire Porsche si vous ne parvenez pas à programmer les touches avec des signaux de commande d'ouverture, bien que vous ayez respecté scrupuleusement les instructions de ce chapitre et du manuel d'utilisation de l'émetteur manuel d'origine. Il dispose de tous les signaux de commande d'ouverture de porte de garage qu'il est possible de mémoriser.

Effacement des signaux HomeLink programmés

(p. ex. revente du véhicule)

Maintenez les deux touches extérieures **1 et 3** enfoncées pendant 20 secondes environ jusqu'à ce que la diode lumineuse **A** commence à clignoter rapidement. Tous les signaux programmés des touches **1 à 3** s'effacent.

Systeme de transport sur toit

- ▷ Respectez les instructions de montage séparées du système de transport sur toit.
- ▷ Pour votre véhicule, veuillez n'utiliser que des systèmes de transport sur toit issus de la gamme Porsche Tequipment ou contrôlés et agréés par Porsche.
Le montage de galeries de toit usuelles n'est pas possible.

Le **système de transport sur toit Porsche** permet le transport de divers articles de sport et de loisirs.

Votre concessionnaire Porsche vous conseillera volontiers sur l'éventail des systèmes de transport sur toit disponibles.

Attention !

- ▷ Risque de détérioration de la peinture du hayon arrière. N'ouvrez le hayon que s'il ne peut pas entrer en contact avec le chargement placé sur le toit.
- ▷ Avant l'utilisation d'une installation de lavage automatique, retirez complètement le système de transport sur toit – risque d'endommagement du véhicule !
- ▷ La charge utile de 60 kg, le poids total et les charges aux essieux autorisés ne doivent pas être dépassés.
Reportez-vous au chapitre «POIDS» à la page 230.
- ▷ La charge doit être régulièrement répartie et le centre de gravité le plus bas possible.
Les bagages ne doivent pas être en saillie latéralement par rapport à la surface de chargement.
- ▷ Chaque bagage doit être amarré et assuré par une corde ou une sangle de serrage au système de transport sur toit (pas de tendeurs en caoutchouc).
- ▷ L'assise correcte du système de transport sur toit et son chargement doivent être vérifiés avant tout trajet, ainsi qu'avant et pendant un voyage plus long. Resserrez les vis de fixation si nécessaire et assurez également par verrouillage.

En charge, la vitesse maximale du véhicule est fonction de la nature, des dimensions et du poids de la charge.

- ▷ Vous ne devez en aucun cas dépasser la vitesse de 140 km/h.
- ▷ Lorsque le système de transport sur toit est monté mais non chargé, vous ne devez pas dépasser la vitesse maximale de 180 km/h.

Le comportement de conduite, de freinage et de tenue de route du véhicule changent en raison de l'élévation du centre de gravité et de l'augmentation de la surface exposée au vent. Vous devez donc adapter votre mode de conduite en conséquence.

- ▷ Le système de transport sur toit provoquant une augmentation de la consommation en carburant et du niveau sonore, vous ne devez pas le laisser inutilement en place sur le véhicule.

Climatisation, dégivrage de lunette arrière/de rétroviseurs extérieurs

Climatisation.....	90
Climatisation automatique.....	93
Buses d'air centrales et latérales.....	96
Dégivrage de lunette arrière/ rétroviseurs extérieurs.....	97

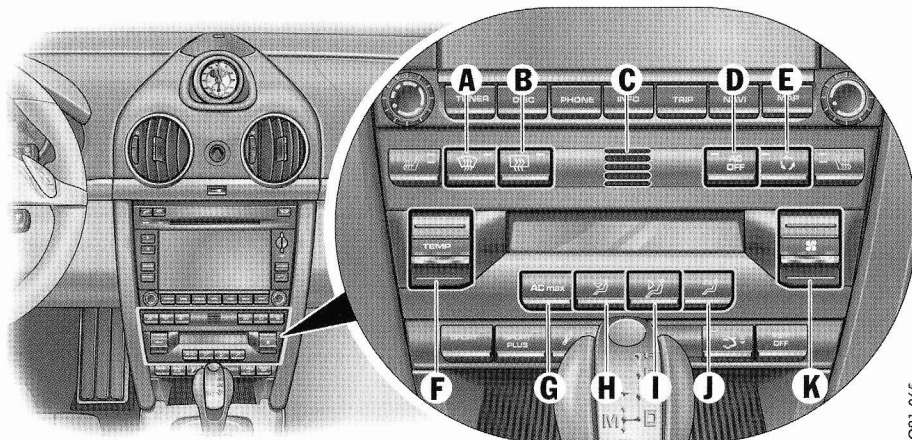

QP1-065

Climatisation

Le panneau de commande permet de régler le débit d'air, la répartition de l'air et la température.

A l'écran apparaissent

- Température
- Marche/arrêt du compresseur de climatisation
- Régime de la soufflante
- AC max.
- Répartition de l'air

Réglage de la température

► Actionnez le bouton **F** vers le haut ou le bas.

La température est affichée sous forme de graphique à barres.

Si **aucune barre** n'est affichée, la température est réglée sur **froid maximal**.

Si **toutes les barres** sont affichées, la température est réglée sur **chaleur maximale**.

Remarque

Pour obtenir le refroidissement maximum, appuyez sur le bouton AC max. **G**.

Réglage du régime de la soufflante

- ▶ Actionnez le bouton **K** vers le haut ou le bas.
Le régime de soufflante prescrit augmente ou diminue.

Les paliers de régime sont représentés par un affichage à barres.

Le compresseur s'arrête lorsque le régime de la soufflante est faible.



Dégivrage du pare-brise

- ▶ Appuyez sur le bouton **A** (marche ou arrêt).
Le pare-brise est désembué ou dégivré le plus rapidement possible.
La totalité du flux d'air est dirigée vers le pare-brise.
La diode lumineuse du bouton s'allume.



Recyclage de l'air

L'admission d'air extérieur est interrompue et seul l'air de l'habitacle recircule.



Avertissement !

**Risque d'accident par gêne visuelle.
Les vitres peuvent s'embuer avec la fonction de recyclage d'air.**

- ▶ Ne sélectionnez que brièvement la fonction de recyclage d'air.
- ▶ Si les vitres s'embuent, interrompez immédiatement le recyclage de l'air en appuyant une seconde fois sur la touche de recyclage d'air et sélectionnez la fonction «Dégivrage du pare-brise».

Activation ou désactivation du recyclage de l'air

- ▶ Appuyez sur le bouton **E**.
La diode lumineuse du bouton s'allume.

Au-dessus d'env. 3 °C

Si le compresseur de climatisation était arrêté, il se remet en marche automatiquement.
Le recyclage d'air n'est pas limité dans le temps.

Au-dessous d'env. 3 °C

Le compresseur de climatisation est arrêté.
Le recyclage d'air s'arrête automatiquement au bout de 3 minutes environ.

AC OFF – Activation ou désactivation du compresseur de climatisation

Le compresseur de climatisation s'arrête automatiquement pour des températures extérieures inférieures à env. 3 °C et ne peut pas être réactivé, même manuellement.

Pour des températures extérieures supérieures à env. 3 °C, le compresseur de climatisation peut être mis en marche ou arrêté manuellement.

Vous pouvez arrêter manuellement le compresseur pour économiser du carburant :

- ▶ Appuyez sur le bouton AC OFF **D**.
La diode lumineuse du bouton s'allume.
Le compresseur est désactivé.
- ▶ Si la température de l'habitacle s'élève trop, réactivez le compresseur.

En cas de climat humide, le compresseur de climatisation ne doit pas être arrêté afin de sécher l'air admis. Ceci évite aux glaces de s'embuer.

Mode AC max.

En mode AC max., l'habitacle du véhicule est refroidi le plus rapidement possible.

- ▷ Appuyez sur le bouton AC max. **G**.
La diode lumineuse du bouton s'allume.

Répartition de l'air

Les différents modes de répartition d'air peuvent être combinés entre eux selon vos besoins. Si aucune position de répartition d'air n'est sélectionnée, aucun symbole n'apparaît à l'écran. L'air est diffusé par toutes les buses ainsi qu'au niveau du pare-brise.

Réglage recommandé en été –
Flux d'air orienté vers les buses centrales et latérales.

Réglage recommandé en hiver –
Flux d'air orienté vers le plancher et le pare-brise.



Flux d'air orienté vers le plancher

Appuyez sur le bouton **H**.
La sélection s'affiche à l'écran.
L'air est dirigé vers le plancher.



Flux d'air orienté vers les buses centrales et latérales

Appuyez sur le bouton **I**.
La sélection s'affiche à l'écran.
L'air sort des buses centrales et latérales. Les buses d'air doivent être ouvertes.



Flux d'air orienté vers le pare-brise

Appuyez sur le bouton **J**.
La sélection s'affiche à l'écran.
L'air est dirigé vers le pare-brise.

Remarques concernant le compresseur de climatisation

- Peut être arrêté temporairement en cas de surcharge extrême du moteur, afin de garantir un refroidissement suffisant.
- Le compresseur de climatisation s'arrête automatiquement pour des températures extérieures inférieures à env. 3 °C et ne peut pas être réactivé, même manuellement.
- Efficacité maximale glaces fermées. Si le véhicule est resté longtemps exposé au soleil, il est conseillé de ventiler brièvement l'habitacle, glaces ouvertes.
- En fonction de la température extérieure et de l'humidité ambiante, de l'eau condensée peut s'écouler du condenseur et former une flaque d'eau sous le véhicule. Ceci ne constitue normalement aucune preuve de non-étanchéité.
- ▷ Si de l'air non refroidi est soufflé alors que la température maximale de refroidissement est réglée, arrêtez le compresseur de climatisation et faites réparer le défaut. Consultez un atelier spécialisé. Nous vous recommandons de faire exécuter ces opérations par un concessionnaire Porsche car celui-ci dispose du personnel d'atelier formé tout spécialement ainsi que des pièces détachées et outils nécessaires.

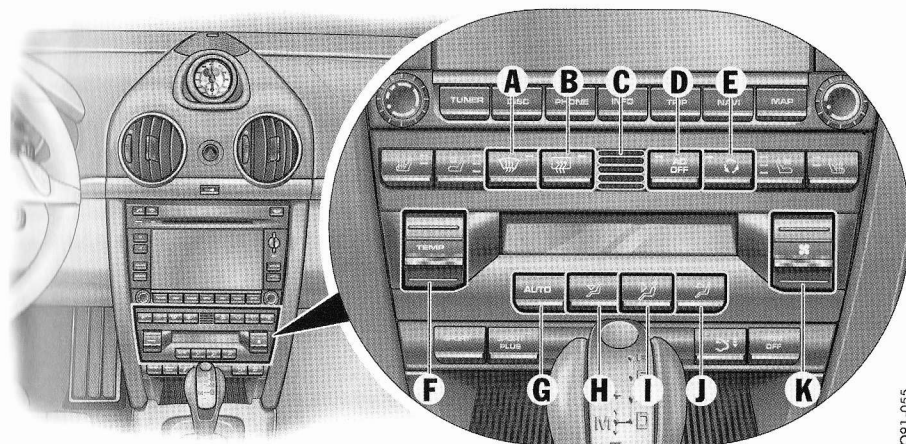

- A - Dégivrage du pare-brise
- B - Dégivrage de la lunette arrière
- C - Capteur de température
- D - Bouton AC OFF (marche/arrêt du compresseur)
- E - Bouton de recyclage d'air
- F - Bouton de réglage de la température
- G - Bouton AUTO (fonctionnement automatique)
- H - Répartition de l'air au niveau du plancher
- I - Répartition de l'air par les buses centrales et latérales
- J - Répartition de l'air au niveau du pare-brise
- K - Bouton de réglage du régime de la soufflante

C91-055

Climatisation automatique

La climatisation automatique régule la température de l'habitacle en fonction de la valeur présélectionnée. En cas de besoin, le dispositif automatique peut être réglé manuellement.

Mode automatique

- Appuyez sur le bouton AUTO **G**.
La mention **AUTO** s'affiche à l'écran.
Le débit et la répartition de l'air sont automatiquement régulés et les variations de température extérieure compensées.

Le réglage automatique permet de modifier isolément chaque fonction.

Le réglage est maintenu jusqu'à ce que vous appuyiez de nouveau sur la touche de fonction correspondante ou sur le bouton AUTO.

Réglage de la température

- Actionnez le bouton **F** vers le haut ou le bas.

La température de l'habitacle peut être réglée entre 16 °C et 29,5 °C, selon votre confort personnel.

Température conseillée : 22 °C.

Si «LO» ou «HI» s'affiche, cela signifie que le système travaille à la puissance de refroidissement ou de chauffage maximale. La température n'est plus régulée.

Remarque

En cas de modification de la température présélectionnée, la vitesse de la soufflante peut être automatiquement augmentée en mode automatique.
Cela permet d'atteindre plus rapidement la température souhaitée.

Capteurs

Pour ne pas entraver le fonctionnement de la climatisation automatique :

- Ne couvrez pas le capteur d'ensoleillement placé sur la planche de bord, ni le capteur de température **C**.



Dégivrage du pare-brise

- ▷ Appuyez sur le bouton **A** (marche ou arrêt). Le pare-brise est désembué ou dégivré le plus rapidement possible. La totalité du flux d'air est dirigée vers le pare-brise. La diode lumineuse du bouton s'allume.

AC OFF – Activation ou désactivation du compresseur de climatisation

Le compresseur de climatisation s'arrête automatiquement pour des températures inférieures à env. 3 °C et ne peut pas être réactivé, même manuellement.

Pour des températures extérieures supérieures à 3 °C environ, le compresseur de climatisation est activé en permanence en mode automatique. Afin de limiter la consommation de carburant, vous pouvez toutefois arrêter le compresseur. Le confort de régulation sera alors limité :

- ▷ Appuyez sur le bouton AC OFF **D**. Le compresseur est désactivé. La diode lumineuse du bouton s'allume.
- ▷ Si la température de l'habitacle s'élève trop, réactivez le compresseur ou appuyez sur le bouton AUTO.

En cas de climat humide, le compresseur de climatisation ne doit pas être arrêté afin de sécher l'air admis.

Ceci évite aux glaces de s'embuer.



Réglage du régime de la soufflante

- ▷ Actionnez le bouton **K** vers le haut ou le bas. Le régime de soufflante prescrit augmente ou diminue.

Les paliers de régime sont représentés par un affichage à barres.

Si vous actionnez le bouton vers le bas alors que la soufflante est en position minimale, la soufflante et la régulation automatique s'arrêtent. Le message «OFF» apparaît sur l'écran.

En actionnant le bouton vers le haut ou la touche AUTO, vous réactivez la soufflante et la régulation.



Recyclage de l'air

L'admission d'air extérieur est interrompue et seul l'air de l'habitacle recircule.

Avertissement !

Risque d'accident par gêne visuelle. Les vitres peuvent s'embuer avec la fonction de recyclage d'air.

- ▷ Ne sélectionnez que brièvement la fonction de recyclage d'air.
- ▷ Si les vitres s'embuent, interrompez immédiatement le recyclage de l'air en appuyant une seconde fois sur le bouton de recyclage d'air et sélectionnez la fonction «Dégivrage du pare-brise».

Activation ou désactivation du recyclage de l'air

- ▷ Appuyez sur le bouton **E**. La diode lumineuse de la touche s'allume.

Au-dessus d'env. 3 °C

Si le compresseur de climatisation était arrêté, il se remet en marche automatiquement. Le recyclage d'air n'est pas limité dans le temps.

Au-dessous d'env. 3 °C

Le compresseur de climatisation est arrêté. Le recyclage d'air s'arrête automatiquement au bout de 3 minutes environ.

Répartition de l'air

Les différents modes de répartition d'air peuvent être combinés entre eux selon vos besoins.

Réglage recommandé en été :

Flux d'air orienté vers les buses centrales et latérales.

Réglage recommandé en hiver :

Flux d'air orienté vers le plancher et le pare-brise.



Flux d'air orienté vers le plancher

- Appuyez sur le bouton **H**.
L'air est dirigé vers le plancher.
La sélection s'affiche à l'écran.



Flux d'air orienté vers les buses centrales et latérales

- Appuyez sur le bouton **I**.
L'air sort des buses centrales et latérales.
Les buses d'air doivent être ouvertes.
La sélection s'affiche à l'écran.



Flux d'air orienté vers le pare-brise

- Appuyez sur le bouton **J**.
L'air est dirigé vers le pare-brise.
La sélection s'affiche à l'écran.

Remarque concernant l'utilisation

- Il est possible de mémoriser les réglages individuels de la climatisation automatique sur la clé de votre véhicule si ce dernier est équipé du pack Sport Chrono Plus.
Reportez-vous au chapitre «Mémorisation individuelle» dans la notice séparée du PCM.

Remarques concernant le compresseur de climatisation

- Peut être arrêté temporairement en cas de surcharge extrême du moteur, afin de garantir un refroidissement suffisant.
- S'arrête automatiquement pour des températures inférieures à env. 3 °C et ne peut pas être réactivé, même manuellement.
- Efficacité maximale glaces fermées.
Si le véhicule est resté longtemps exposé au soleil, il est conseillé de ventiler brièvement l'habitacle, glaces ouvertes.
- En fonction de la température extérieure et de l'humidité ambiante, de l'eau condensée peut s'écouler du condenseur et former une flaque d'eau sous le véhicule.
Ceci ne constitue normalement aucune preuve de non-étanchéité.
- Si de l'air non refroidi est soufflé alors que la température maximale de refroidissement est réglée, arrêtez le compresseur de climatisation et faites réparer le défaut.
Consultez un atelier spécialisé. Nous vous recommandons de faire exécuter ces opérations par un concessionnaire Porsche car celui-ci dispose du personnel d'atelier formé tout spécialement ainsi que des pièces détachées et outils nécessaires.

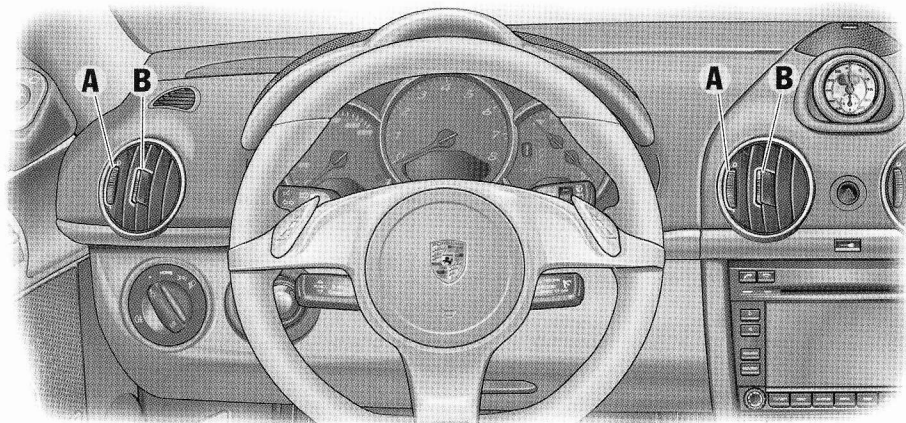

K91-118

Buse d'air extérieur

Pour faciliter l'entrée d'air :

- ▷ La buse d'air extérieur entre le pare-brise et le capot du coffre à bagages doit être exempte de neige, glace et feuilles.

A - Ouverture et fermeture en continu
B - Réglage de l'orientation de l'air soufflé

Buses d'air centrales et latérales

○ Ouverture des buses d'air

- ▷ Tournez la molette vers le haut.

● Fermeture des buses d'air

- ▷ Tournez la molette vers le bas.

Changement de la direction du flux d'air

- ▷ Pivotez les lamelles des buses d'air dans la direction souhaitée.

En fonction du réglage de la répartition de l'air, les buses peuvent toutes souffler de l'air extérieur ou de l'air extérieur tempéré.



Marche

- ▷ Appuyez sur le bouton.
La diode lumineuse du bouton s'allume.

Le dégivrage s'arrête automatiquement au bout de 15 minutes environ.

Appuyez de nouveau sur le bouton pour réactiver le dégivrage.

Arrêt

- ▷ Appuyez sur le bouton.
La diode lumineuse du bouton s'éteint.



Dégivrage de lunette arrière/ rétroviseurs extérieurs

Le dégivrage de lunette arrière/rétroviseurs extérieurs est opérationnel lorsque le contact est mis.

Instruments, ordinateur de bord, messages d'avertissement

Combiné d'instruments	100
Voyant de contrôle Tempostat	102
Eclairage des instruments.....	102
Compteur kilométrique journalier	103
Compteur de vitesse	104
Commutation des unités kilomètres/miles	104
Compte-tours.....	105
Indicateur de direction	105
Feux de route	105
Voyant de passage au rapport supérieur (sur les véhicules avec boîte manuelle).....	105
Système de refroidissement	106
Boîte de vitesses Porsche Doppelkupplung (PDK)	107
Carburant	108
Pendulette	109
Température extérieure	109
Batterie/alternateur	110
Voyant de contrôle central	110
Voyant de contrôle des freins.....	110
Check Engine (contrôle des gaz d'échappement).....	111
Ordinateur de bord (OB).....	112
Messages d'avertissement.....	142

Combiné d'instruments

Vous trouverez les informations relatives aux différents affichages dans les chapitres correspondants.

1. Compteur de vitesse analogique
2. Voyant de contrôle Tempostat
3. Voyant de contrôle pression des pneumatiques
4. Indicateur de direction gauche/droit
5. Compte-tours
6. Voyant de contrôle feux de route
7. Voyant de contrôle ABS
8. Système de refroidissement
Affichage de la température et voyant de contrôle
9. Carburant
Affichage du niveau et voyant de contrôle
10. Bouton de réglage de l'éclairage des instruments et compteur kilométrique journalier
11. Affichage du kilométrage total et du kilométrage journalier
12. Capteur de luminosité pour l'éclairage des instruments
13. Voyant de contrôle airbag
14. Voyant de contrôle des gaz d'échappement Check Engine
15. Voyant de contrôle central
16. Ordinateur de bord
17. Porsche Stability Management
Voyant multifonction PSM
18. Voyant de contrôle freins
19. Voyant de contrôle ceinture de sécurité
20. Boîte PDK, affichage des rapports
21. Boîte PDK, position du levier sélecteur
22. Pendulette et température extérieure
23. Bouton de réglage de l'heure

En mettant le contact, chaque voyant s'allume pour le contrôle des lampes.

Remarque

Les messages d'avertissement sont enregistrés dans la mémoire du calculateur correspondant pour être lus par un concessionnaire Porsche.

Ces informations peuvent également être utilisées pour vous protéger ou protéger Porsche contre des réclamations non justifiées.

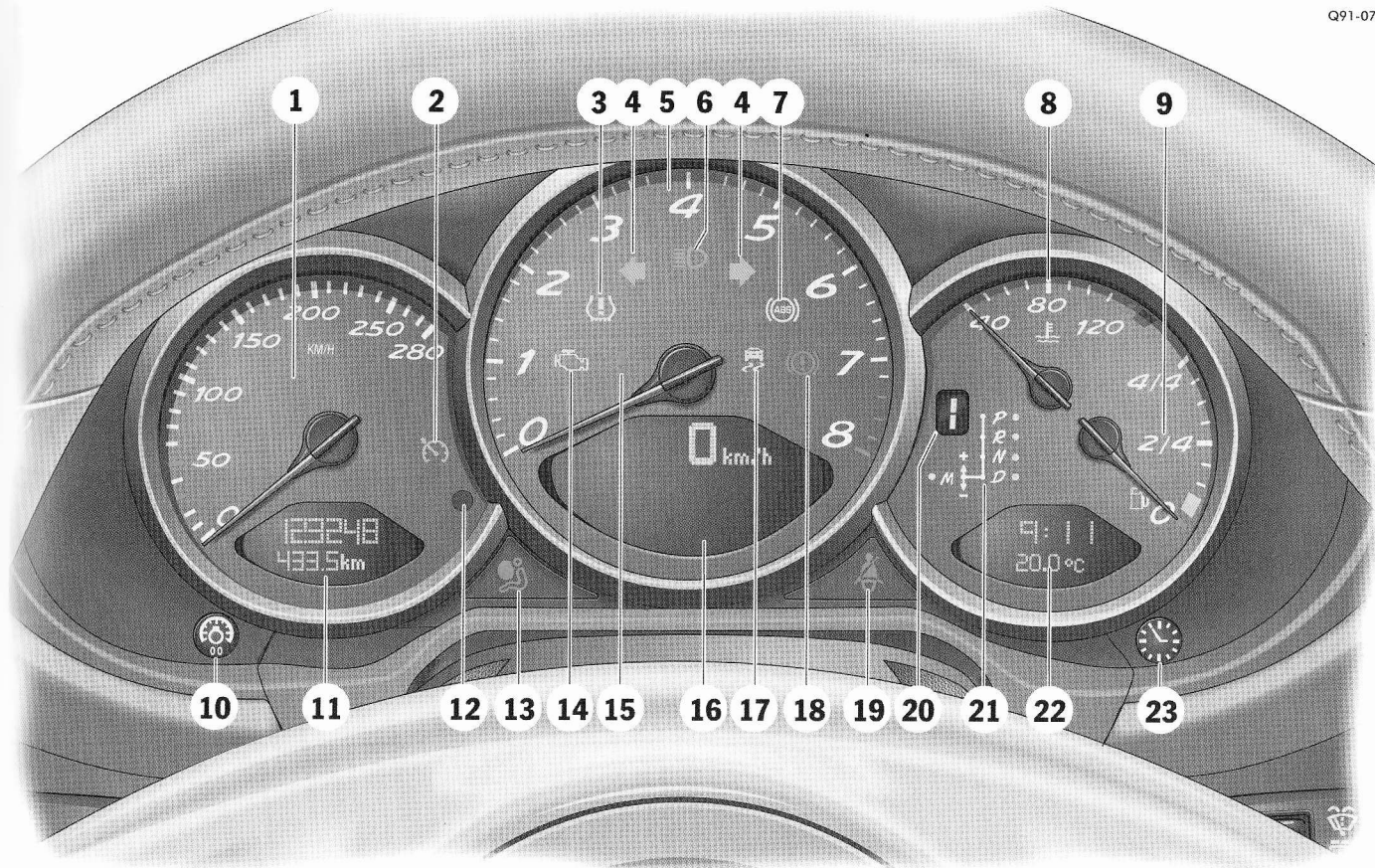

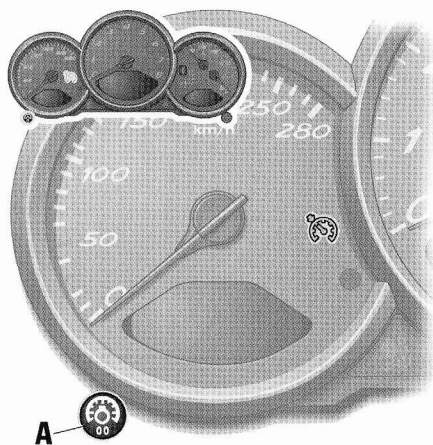

Q91-071

A - Bouton de réglage de l'éclairage des instruments et du compteur kilométrique journalier

Voyant de contrôle Tempostat

Le voyant de contrôle indique l'activation du Tempostat.

Eclairage des instruments

L'éclairage est automatiquement adapté à l'intensité lumineuse environnante par le capteur de luminosité situé dans le compteur de vitesse analogique.

Eclairage du véhicule allumé, l'intensité lumineuse des instruments et des commutateurs peut également être réglée manuellement.

Avertissement !

Risque d'accident si vous réglez la luminosité tout en conduisant. Ceci pourrait conduire à la perte de contrôle du véhicule.

- ▷ Ne passez pas la main entre les branches du volant lorsque vous roulez.

Remarque

Lorsque l'éclairage du véhicule est allumé, l'éclairage des graduations pour les cadrans clairs s'active et se désactive en fonction de la luminosité ambiante.

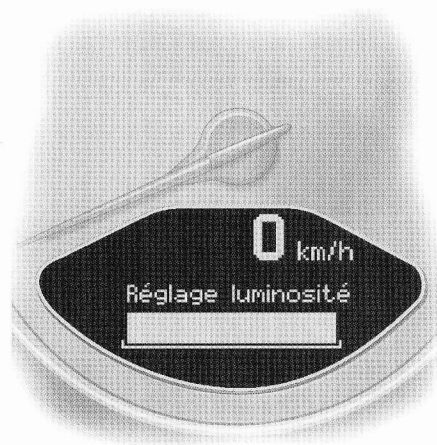

H65-530

Atténuation de l'éclairage des instruments

- ▷ Maintenez le bouton de réglage **A** dans la direction voulue jusqu'à atteindre le niveau de luminosité souhaité. Le niveau de luminosité sélectionné est représenté par un affichage à barres sur l'écran de l'ordinateur de bord.

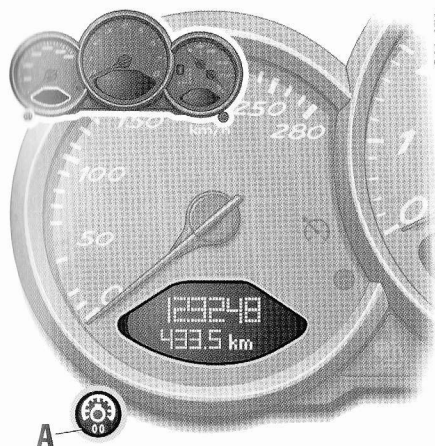

Remise à 0 km

- ▷ Maintenez le bouton de réglage **A** appuyé pendant environ 1 seconde **ou**
- ▷ remettez à zéro le kilométrage dans le menu «SET» de l'ordinateur de bord.
- ▷ Reportez-vous au chapitre «ORDINATEUR DE BORD (OB)» à la page 112.

Le compteur se remet à 0 une fois les 9 999 kilomètres ou 6 213 miles dépassés.

Compteur kilométrique journalier

Avertissement !

Risque d'accident si vous remettez à zéro le compteur journalier tout en conduisant. Ceci pourrait conduire à la perte de contrôle du véhicule.

- ▷ Ne passez pas la main entre les branches du volant lorsque vous roulez.

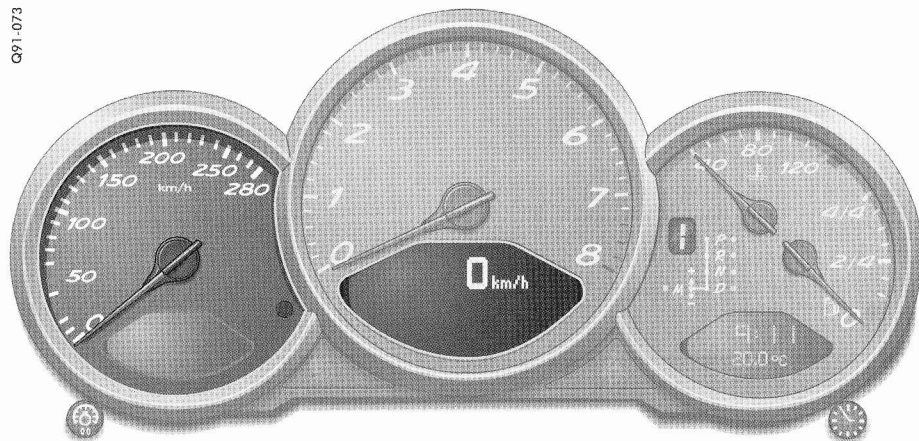

Compteur de vitesse

Le compteur de vitesse numérique est intégré dans l'ordinateur de bord.

En cas de changement des unités de kilomètres en miles, l'affichage en km/h passe en mph.

Commutation des unités kilomètres/miles

Les unités du compteur kilométrique et du compteur de vitesse peuvent également être changées dans le menu SET de l'ordinateur de bord.

- ▷ Reportez-vous au chapitre «SET RÉGLAGE DE BASE DE L'ORDINATEUR DE BORD» à la page 139.



Q91-074

Compte-tours

La zone rouge qui figure sur les graduations du compte-tours est un avertissement visuel qui vous indique le régime maximum admissible.

A l'accélération, l'alimentation en carburant est interrompue à l'approche de la zone rouge afin de protéger le moteur.

Avant de passer un rapport inférieur, assurez-vous que les régimes de rétrogradage maximum autorisés sont respectés.

Indicateur de direction

L'indicateur de direction clignote au même rythme que les clignotants eux-mêmes.

Flèche gauche – clignotant gauche

Flèche droite – clignotant droit

Si le rythme de l'affichage s'accélère de manière sensible, vérifiez le fonctionnement des clignotants.

Feux de route

Le voyant de contrôle s'allume

Le voyant de contrôle s'allume lorsque le véhicule est en feux de route ou quand vous faites des appels de phares.

Le voyant de contrôle clignote

Le voyant de contrôle clignote en cas de défaillance de l'éclairage en courbe.

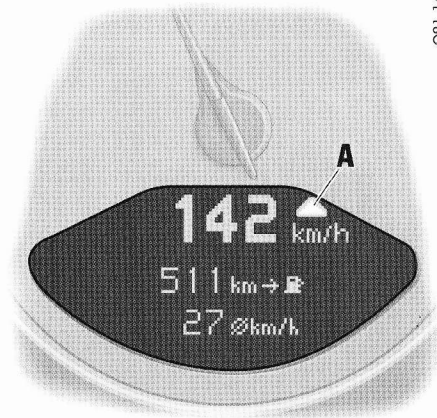

Q91-148

Voyant de passage au rapport supérieur

(sur les véhicules avec boîte manuelle)

Le voyant de passage au rapport supérieur **A** à l'écran de l'ordinateur de bord vous permet de conduire de manière plus économique et de réduire votre consommation de carburant. En fonction du rapport choisi, du régime moteur et de la position de l'accélérateur, le voyant de passage au rapport supérieur recommande de passer un rapport.

▷ Passez le rapport supérieur lorsque le voyant de passage **A** au rapport supérieur s'allume.

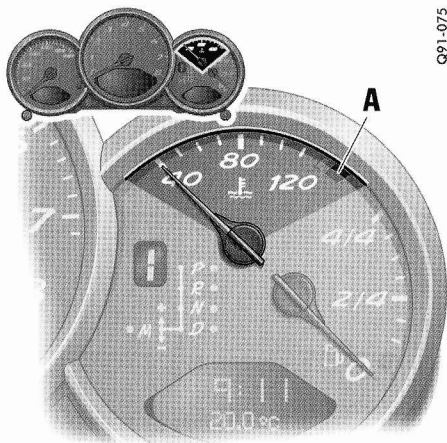

G01-075

Voyant de contrôle «A»

- ▷ Consultez un atelier spécialisé pour tout défaut au niveau du système de refroidissement. Nous vous recommandons de faire exécuter ces opérations par un concessionnaire Porsche, car celui-ci dispose du personnel d'atelier formé tout spécialement ainsi que des pièces détachées et outils nécessaires.

Si la température du liquide de refroidissement est trop élevée, le **voyant de contrôle de l'affichage de la température s'allume**. Par ailleurs, un avertissement s'affiche sur l'ordinateur de bord.

- ▷ Arrêtez le moteur et laissez-le refroidir, ne le laissez pas tourner au ralenti.
- ▷ Vérifiez s'il y a des corps étrangers sur les radiateurs et dans les canaux d'air de refroidissement à l'avant du véhicule.
- ▷ Contrôlez le niveau de liquide de refroidissement. Si nécessaire, faites l'appoint de liquide de refroidissement.
- ▷ Faites réparer ce défaut.
- ▷ Reportez-vous au chapitre «NIVEAU DE LIQUIDE DE REFROIDISSEMENT» à la page 163.

Remarque

Afin d'éviter des températures anormalement élevées, les conduits d'air de refroidissement ne doivent pas être recouverts de caches (p. ex. films, «jupes antigravillonnage»).

F Système de refroidissement

Affichage de la température (contact mis)

Aiguille dans la plage gauche – moteur froid

- ▷ Evitez les régimes élevés et une sollicitation importante du moteur.

Aiguille dans la plage centrale – température de fonctionnement normale

L'aiguille peut atteindre la zone rouge en cas de charge moteur élevée et de températures extérieures élevées.

Si le niveau du liquide de refroidissement est trop bas, le **voyant de contrôle de l'affichage de la température clignote**.

Par ailleurs, un avertissement s'affiche sur l'ordinateur de bord.

- ▷ Arrêtez le moteur et laissez-le refroidir.
- ▷ Faites l'appoint de liquide de refroidissement après avoir laissé refroidir le moteur.
- ▷ Faites réparer l'origine de ce défaut.
- ▷ Reportez-vous au chapitre «NIVEAU DE LIQUIDE DE REFROIDISSEMENT» à la page 163.

Attention !

Risque d'endommagement du moteur.

- ▷ Arrêtez le moteur.
- ▷ Arrêtez-vous si les voyants de contrôle s'allument ou clignotent malgré un niveau de liquide de refroidissement correct.
- ▷ Faites réparer ce défaut.

Ventilateur du compartiment moteur

Si le ventilateur du compartiment moteur tombe en panne, le **voyant de contrôle de l'affichage de la température clignote**.

Par ailleurs, un avertissement s'affiche sur l'ordinateur de bord.

- ▷ Faites réparer l'origine de ce défaut.

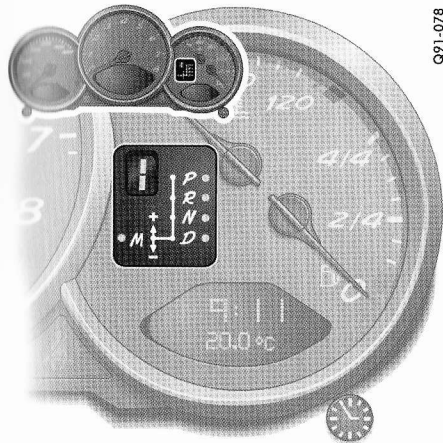

Boîte de vitesses Porsche Doppelkupplung (PDK)

Affichage de la position du levier sélecteur PDK et du rapport engagé

Lorsque le moteur tourne, la position de levier sélecteur et le rapport de marche avant engagé apparaissent dans les voies **D** ou **M**.

0971-078

Messages d'avertissement

Si le levier sélecteur se trouve entre deux positions

- Conséquences :
La position de levier sélecteur correspondante dans le combiné d'instruments clignote **et** l'ordinateur de bord affiche le message «Levier sélecteur non engagé».
Mesures à prendre :
Actionnez la pédale de frein et engagez correctement le levier sélecteur.

En cas de défaut de la boîte de vitesses

- L'ordinateur de bord affiche l'avertissement, selon la priorité, «Fonction d'urgence boîte» en blanc ou en rouge ou l'avertissement «Température boîte trop élevée».

Avertissement «Fonction d'urgence boîte» en **blanc**

- ▷ Conséquences :
Réduction du confort de passage de rapport, défaillance de la marche arrière.
Mesures à prendre :
Faites réparer ce défaut sans tarder.
Consultez un atelier spécialisé. Nous vous recommandons de faire exécuter ces opérations par un concessionnaire Porsche car celui-ci dispose du personnel d'atelier formé tout spécialement ainsi que des pièces détachées et outils nécessaires.

Avertissement «Fonction d'urgence boîte» en **rouge**

- Conséquence :
Vous ne pouvez conduire le véhicule que jusqu'à son immobilisation totale.
Mesures à prendre :
Vous ne pouvez pas repartir. Arrêtez immédiatement le véhicule à un emplacement approprié. Faites remorquer le véhicule vers un atelier spécialisé.

Avertissement «Température boîte trop élevée»

- Conséquences :
Lorsque vous prenez la route, un «brouillage d'avertissement» se fait sentir et les performances du moteur peuvent être réduites.
Mesures à prendre :
Ne maintenez pas le véhicule en appuyant sur la pédale d'accélérateur, p. ex en côte.
Immobilisez le véhicule avec la pédale de frein. Réduisez la charge du moteur. Si possible, arrêtez le véhicule à un emplacement approprié. Faites tourner le moteur en position de levier sélecteur **P** ou **N** jusqu'à ce que l'avertissement disparaisse.
- ▷ Reportez-vous au chapitre «PROGRAMME RESTREINT (MODE DÉGRADÉ)» à la page 160.
- ▷ Reportez-vous au chapitre «BOÎTE DE VITESSES PORSCHE DOPPELKUPPLUNG (PDK)» à la page 154.

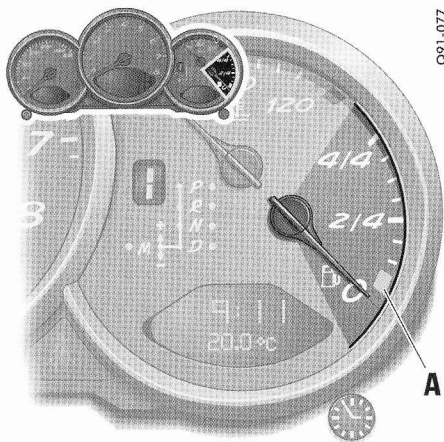

001-077

Remarque

Si vous ne mettez qu'une faible quantité d'essence dans un réservoir presque vide, celle-ci peut ne pas être détectée par l'indicateur de niveau de carburant ou lors du calcul de l'autonomie restante.

Voyant de contrôle «A»

Lorsque la quantité de carburant restante devient inférieure à 10 litres environ, **le voyant de contrôle** de l'affichage de niveau **s'allume lorsque le moteur tourne.**

Par ailleurs, un avertissement s'affiche sur l'ordinateur de bord.

▷ Faites le plein à la prochaine occasion.

Attention !

Risque de détérioration du système d'épuration des gaz d'échappement en cas de quantité de carburant insuffisante.

- ▷ Ne roulez jamais jusqu'à épuisement du carburant.
 - ▷ Evitez de rouler vite dans les virages si les voyants de contrôle sont allumés.
-
- ▷ Reportez-vous au chapitre «SYSTÈME D'ÉPURATION DES GAZ D'ÉCHAPPEMENT» à la page 169.

Le clignotement du voyant de contrôle de l'affichage de niveau signale un défaut du système.

Par ailleurs, un avertissement s'affiche sur l'ordinateur de bord.

La quantité de carburant en réserve n'est alors plus signalée.

- ▷ Faites réparer ce défaut. Consultez un atelier spécialisé. Nous vous recommandons de faire exécuter ces opérations par un concessionnaire Porsche car celui-ci dispose du personnel d'atelier formé tout spécialement ainsi que des pièces détachées et outils nécessaires.



Carburant

Niveau de carburant

Le contenu du réservoir est indiqué lorsque le contact est mis.

- ▷ Reportez-vous au chapitre «CONTENANCES» à la page 229.

Des inclinaisons différentes du véhicule (p. ex. descente ou montée de côtes) peuvent conduire à de légères différences d'affichage.

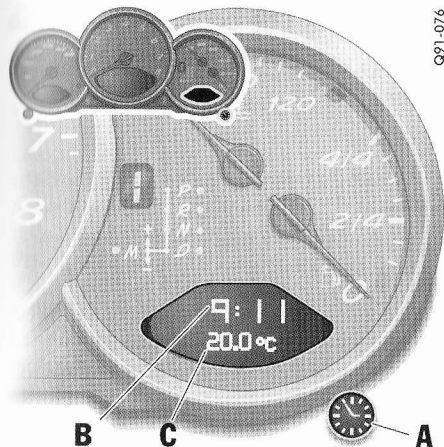

- A - Bouton de réglage de l'heure
 B - Pendulette
 C - Affichage de la température extérieure

Pendulette

Extinction automatique

L'affichage de l'heure disparaît 4 minutes environ après la coupure du contact ou le verrouillage du véhicule.

Réglage de l'heure



Avertissement !

Risque d'accident si vous réglez l'heure tout en conduisant. Ceci pourrait conduire à la perte de contrôle du véhicule.

- ▷ Ne passez pas la main entre les branches du volant lorsque vous roulez.
- ▷ Mettez le contact

Réglage des heures

- ▷ Maintenez le bouton de réglage **A** appuyé pendant environ 1 seconde. L'affichage des heures clignote.
- ▷ Tournez le bouton dans la direction souhaitée : vers la droite – augmentation des heures
vers la gauche – diminution des heures

Réglage lent (heure par heure) – rotation brève du bouton

Réglage rapide (défilement de l'affichage) – bouton maintenu actionné

Réglage des minutes

- ▷ Appuyez de nouveau sur le bouton de réglage. L'affichage des minutes clignote.
- ▷ Réglage par rotation, identique au réglage des heures.

Sortie du mode de réglage

S'effectue automatiquement au bout d'une minute ou :

- ▷ Appuyez de nouveau sur le bouton de réglage.

Si le mode de réglage est quitté volontairement en pressant le bouton, la pendulette démarre à la seconde précise.

Remarque

Le mode pendulette 12h/24h peut être modifié dans l'ordinateur de bord.

Température extérieure

L'affichage de la température extérieure **C** n'est pas un détecteur de verglas.

Même si la température affichée est supérieure à 0 °C, la chaussée peut être verglacée, en particulier sur les ponts et sur les portions de route restant à l'ombre.



Batterie/alternateur

Baisse de la tension de bord

Si la tension de bord baisse sensiblement, un message d'avertissement s'affiche sur l'ordinateur de bord.

Si le voyant de contrôle de l'ordinateur de bord venait à s'allumer lorsque le moteur tourne ou pendant que vous roulez :

- ▷ Arrêtez-vous à un emplacement sûr et coupez le moteur.

Causes possibles :

- Défaut du dispositif de charge de la batterie
- Courroie d'entraînement cassée



Avertissement !

Risque d'accident et d'endommagement du moteur. Une courroie d'entraînement cassée entraîne la perte de l'assistance de direction (effort de braquage accru) et le refroidissement du moteur devient inexistant.

- ▷ Ne continuez pas à rouler.
- ▷ Faites réparer le défaut.
- ▷ Consultez un atelier spécialisé. Nous vous recommandons de faire exécuter ces opérations par un concessionnaire Porsche car celui-ci dispose du personnel d'atelier formé tout spécialement ainsi que des pièces détachées et outils nécessaires.



Voyant de contrôle central

Le voyant de contrôle central du combiné d'instruments s'allume lorsque le menu INFO contient des messages d'avertissement.

Vous pouvez accéder à ces messages par le biais du menu INFO de l'ordinateur de bord :

- ▷ Reportez-vous au chapitre «INFO MESSAGES D'AVERTISSEMENT» à la page 117.



Voyant de contrôle des freins

Le voyant de contrôle du combiné d'instruments s'allume :

- lorsque le frein à main est serré,
- lorsque le niveau de liquide de frein est trop bas,
- lorsque la limite d'usure des plaquettes de frein a été atteinte,
- en cas de défaut du répartiteur de freinage.

Par ailleurs, le message d'avertissement correspondant s'affiche sur l'ordinateur de bord.

- ▷ Reportez-vous au chapitre «MESSAGES D'AVERTISSEMENT DANS LE COMBINÉ D'INSTRUMENTS ET SUR L'ORDINATEUR DE BORD» à la page 142.

Check Engine (contrôle des gaz d'échappement)

Voyant de contrôle

Le contrôle des gaz d'échappement détecte rapidement les erreurs de fonctionnement qui peuvent entraîner p. ex. le dégagement important de substances nocives ou des dégâts.

Les voyants de contrôle du combiné d'instruments et de l'ordinateur de bord indiquent les défauts en restant allumés ou en clignotant. Les défauts détectés sont stockés dans la mémoire de défauts du calculateur.

Le voyant de contrôle du combiné d'instruments s'allume contact mis et s'éteint 4 secondes environ après le démarrage du moteur, ce qui permet de contrôler les ampoules.

Le voyant de contrôle du combiné d'instruments indique par un clignotement les conditions de service (p. ex. ratés du moteur) pouvant entraîner des dégâts pour les pièces du système d'épuration des gaz d'échappement. Par ailleurs, un avertissement s'affiche sur l'ordinateur de bord.

- ▷ Vous devez dans ce cas réduire immédiatement la charge du moteur en relâchant la pédale d'accélérateur. Lorsque vous quittez la zone critique, le voyant de contrôle du combiné d'instruments reste allumé en continu.

Afin d'éviter d'endommager le moteur ou le système d'épuration des gaz d'échappement (p. ex. catalyseur) :

- ▷ En conduisant de façon modérée, rendez-vous dans un atelier spécialisé. Nous vous recommandons de faire exécuter ces opérations par un concessionnaire Porsche, car celui-ci dispose du personnel d'atelier formé tout spécialement ainsi que des pièces détachées et outils nécessaires.

Attention !

Risque de détérioration. Le système d'épuration des gaz d'échappement peut présenter une surchauffe si le voyant de contrôle du combiné d'instruments continue de clignoter après le relâchement de la pédale d'accélérateur.

- ▷ Arrêtez-vous immédiatement à un emplacement sûr. Les matériaux inflammables, des feuilles mortes ou de l'herbe sèche, par exemple, ne doivent pas entrer en contact avec le système d'échappement brûlant.
 - ▷ Arrêtez le moteur.
 - ▷ Faites analyser et réparer ce défaut dans un atelier spécialisé.
-

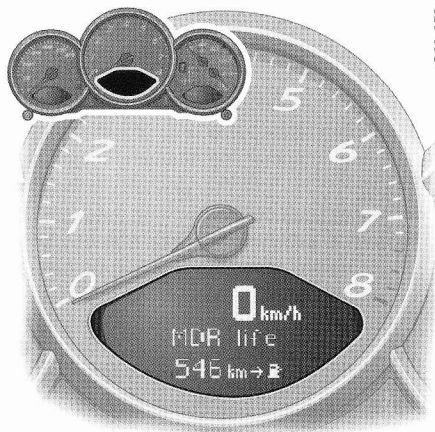

Q91-079

Ordinateur de bord (OB)

Ecran

L'écran se situe sous le compte-tours.

Fonctionnement

- Lorsque le contact est mis,
- lorsque le moteur tourne.

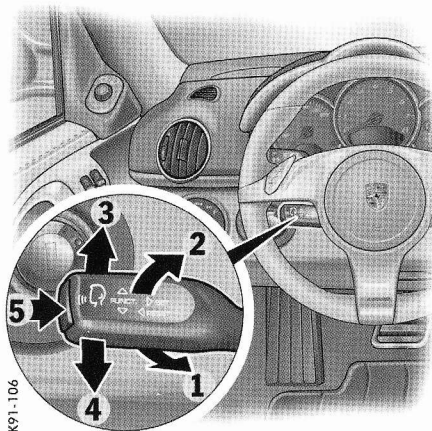

K91-106

Commande

Il n'est pas possible, dans le cadre du présent Manuel Technique, de décrire toutes les fonctions de l'ordinateur de bord de façon approfondie. Les exemples suivants vous permettent toutefois de vous familiariser très rapidement avec le principe de fonctionnement et de vous orienter dans la structure des menus.

Dans le menu «SET», vous pouvez à tout moment retourner au réglage de base effectué en usine.

Levier de commande

L'ordinateur de bord est commandé par le levier inférieur gauche situé sur la colonne de direction.

Sélection des fonctions de l'ordinateur de bord

- ▷ Poussez le levier vers le haut **3** ou vers le bas **4**.

Confirmation de la sélection (Entrée)

- ▷ Poussez le levier vers l'avant **1**.

Retour à une étape ou plusieurs étapes de sélection précédentes

- ▷ Tirez le levier une ou plusieurs fois vers l'arrière **2** ou
- ▷ sélectionnez la flèche  sur l'écran de l'ordinateur de bord avec le levier de commande et poussez le levier vers l'avant **1**.

Remarque

En tirant plusieurs fois le levier de commande, vous retournez toujours au menu principal.

5 – Bouton de la commande vocale

- ▷ Consultez à ce sujet la notice séparée du Porsche Communication Management (PCM).



- A Compteur de vitesse numérique
- B Partie centrale de l'écran
- C Partie inférieure de l'écran

Fonctions et possibilités d'affichage

Remarque

Les possibilités de sélection et les affichages sur l'ordinateur de bord dépendent de l'équipement de votre véhicule. Il se peut donc que toutes les possibilités de sélection et les affichages mentionnés ici ne soient pas disponibles sur votre ordinateur de bord.

Réglage de base

- Affichage central : station radio

Il est possible de sélectionner la ligne centrale de l'ordinateur de bord **B** dans le menu SET.

Appel des fonctions de l'ordinateur de bord dans l'affichage «C»

- ▷ Poussez le levier de commande vers le haut ou vers le bas (la zone de sélection **D** doit être désactivée).

Les valeurs suivantes peuvent être appelées successivement :

- Vitesse moyenne (Ø km/h),
- Consommation moyenne (Ø l/100 km),
- Autonomie restante (km →),
- Pression des pneumatiques,
- Indications du système de navigation (si activé dans le menu SET).

Remarque

Les valeurs «Vitesse moyenne», «Consommation moyenne» et «Compteur journalier» peuvent être remises à zéro dans le menu SET.

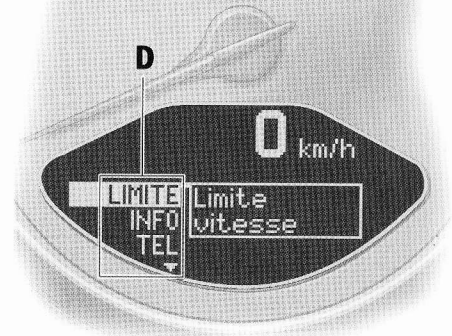

D – Activation ou désactivation de la zone de sélection

- ▷ Poussez le levier de commande vers l'avant ou vers l'arrière.

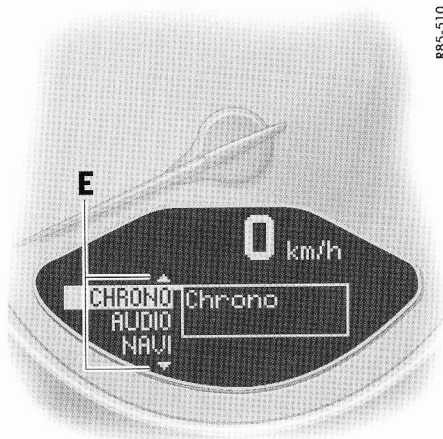

R85-510

E – Flèches indiquant la suite

Flèche : ▼

- ▷ Poussez le levier de commande vers le bas pour faire défiler le menu vers le bas.

Flèche : ▲

- ▷ Poussez le levier de commande vers le haut pour faire défiler le menu vers le haut.

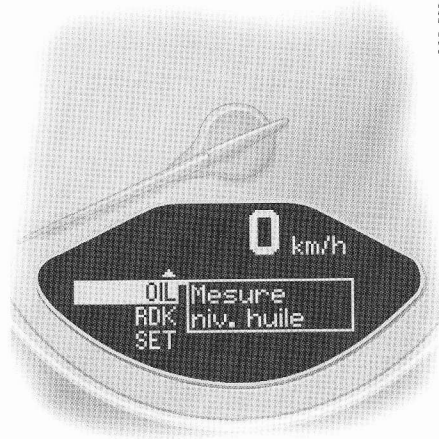

R85-501

LIMITE Signal d'avertissement sonore pour la limite de vitesse

Le signal d'avertissement sonore peut être activé pour des vitesses supérieures à 10 km/h. Il retentit lorsque la vitesse réglée est dépassée. Pour que le signal retentisse à nouveau, la vitesse momentanée doit être inférieure de 5 km/h minimum à la vitesse réglée.

Accès à la zone de sélection «D»

- ▷ Poussez le levier de commande vers l'avant.

En fonction de l'équipement du véhicule, vous avez la possibilité de sélectionner les menus suivants :

1. LIMITE
2. INFO
3. TEL
4. CHRONO
5. AUDIO
6. NAVI
7. OIL (HUILE)
8. RDK
9. SET

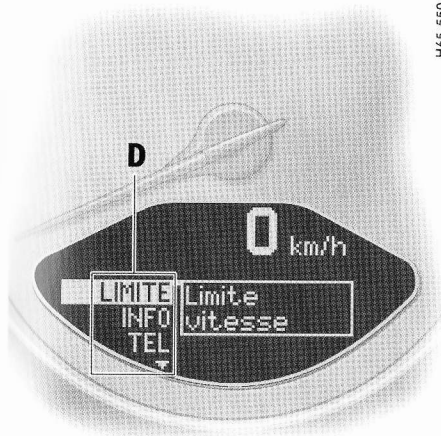

H65-550

Réglage de la vitesse

- ▷ Sélectionnez LIMITE à l'aide du levier de commande.



H65-509

- ▷ Poussez le levier de commande vers l'avant.

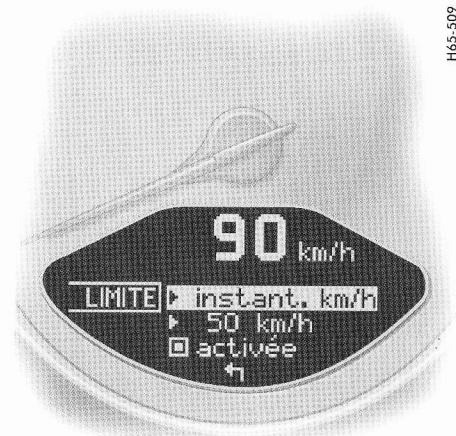

H65-509

Option 1 : confirmation de la vitesse actuelle

- ▷ Poussez le levier de commande vers l'avant.

Le signal d'avertissement sonore est activé pour la vitesse actuelle.

Affichage : 

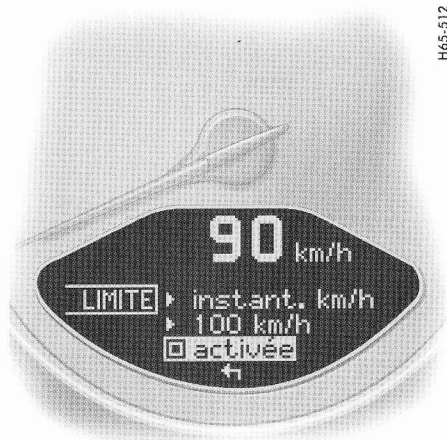

H65-512



H65-511



H65-510

Option 2 : présélection de la vitesse

- ▷ Sélectionnez «LIMITE activée» à l'aide du levier de commande :

: désactivée
 activée

- ▷ Si elle est «désactivée», poussez le levier de commande vers l'avant.

- ▷ Sélectionnez «xx km/h» avec le levier de commande.
- ▷ Poussez le levier de commande vers l'avant.

- ▷ Exercez de petites pressions sur le levier de commande vers le haut ou le bas jusqu'à atteindre la vitesse souhaitée.
 Vers le haut : la vitesse augmente
 Vers le bas : la vitesse diminue

Remarque:

Une poussée continue sur le levier vers le haut ou le bas règle la vitesse par incréments de 10 km/h.

- ▷ Poussez le levier de commande vers l'avant.

Coupage du signal d'avertissement sonore

- ▷ Sélectionnez «LIMITE activée» à l'aide du levier de commande.
- ▷ Poussez le levier de commande vers l'avant.

Affichage :



H65-503

INFO Messages d'avertissement

Accès à la zone de sélection «D»

- ▷ Poussez le levier de commande vers l'avant.

Appel des messages d'avertissement

- ▷ Sélectionnez INFO à l'aide du levier de commande.

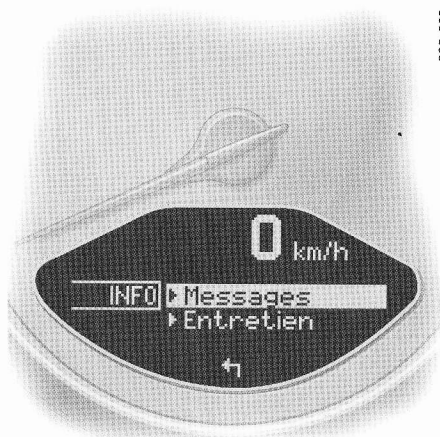

H65-502

- ▷ Poussez le levier de commande vers l'avant.
- ▷ Sélectionnez «Messages» à l'aide du levier de commande.
- ▷ Poussez le levier de commande vers l'avant.

Les éventuels messages d'avertissement peuvent désormais être appelés à l'aide du levier de commande.

Vous pouvez également appeler des messages d'avertissement qui ont été acquittés pendant la conduite (disponibles uniquement jusqu'à la prochaine mise du contact).



H65-579

- ▷ Poussez le levier de commande vers l'avant.
- ▷ Poussez le levier de commande vers l'avant ou tirez-le vers l'arrière.
Le menu Info s'affiche de nouveau.

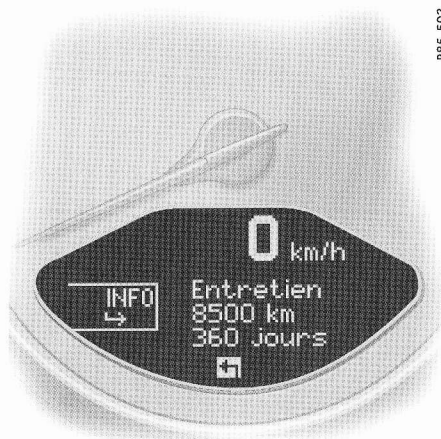

R85-503

Entretien

Accès à la zone de sélection «D»

- ▷ Poussez le levier de commande vers l'avant.

Accès à Entretien

- ▷ Sélectionnez INFO à l'aide du levier de commande.
- ▷ Poussez le levier de commande vers l'avant.
- ▷ Sélectionnez «Entretien» à l'aide du levier de commande.
- ▷ Poussez le levier de commande vers l'avant.
- ▷ L'échéance du prochain entretien est affichée en kilomètres et en jours.

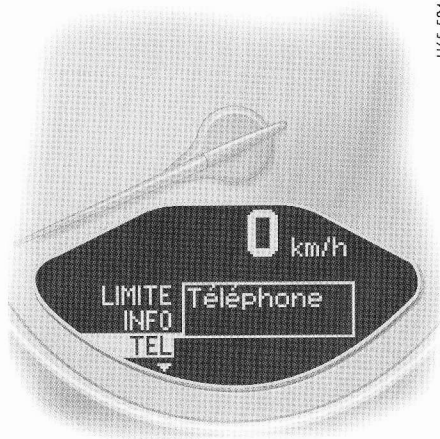

H65-504

TEL Informations téléphone

Accès à la zone de sélection «D»

- ▷ Poussez le levier de commande vers l'avant.

Consultation des informations téléphone

- ▷ Sélectionnez TEL à l'aide du levier de commande.



H65-560

- ▷ Poussez le levier de commande vers l'avant.



H65-565

Remarque

Le menu «Non acceptés» vous permet p. ex. de consulter les appels intervenus en votre absence.



H65-561

Exemple :

sélectionner un numéro du répertoire, puis l'appeler

- ▷ Sélectionnez «Répertoire» à l'aide du levier de commande.



H65-566

- ▷ Poussez le levier de commande vers l'avant.
- ▷ Sélectionnez le correspondant souhaité et poussez le levier de commande vers l'avant. La communication est établie.

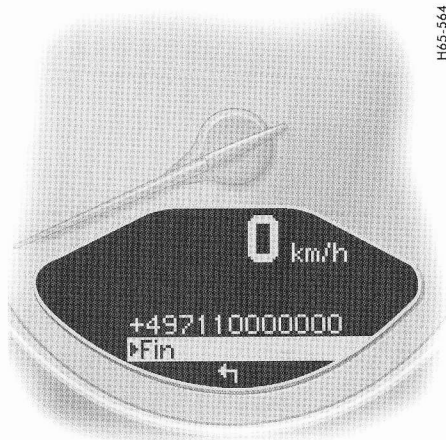

- ▷ Pour terminer la communication, poussez le levier de commande vers l'avant.



Appel entrant

- ▷ Sélectionnez «Décrocher» ou «Refuser» et poussez le levier de commande vers l'avant.

Remarque

Les appels refusés peuvent être consultés dans le menu «Non acceptés».

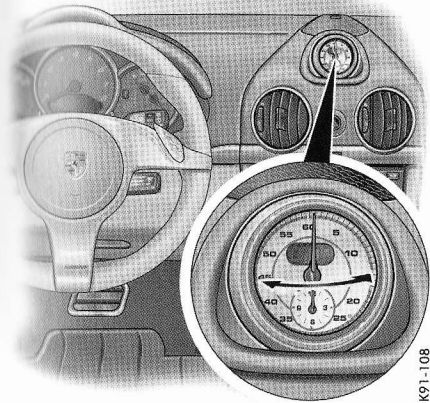

CHRONO **Chronomètre**

Le chronomètre permet d'enregistrer n'importe quels temps, p. ex. sur un circuit ou sur le trajet pour se rendre au travail. Sur les véhicules équipés de Porsche Communication Management (PCM), il est possible d'enregistrer et d'analyser les temps chronométrés.

- Reportez-vous au chapitre «Affichage sport» dans la notice séparée du PCM.

Chronomètre sur le tableau de bord

Le chronomètre possède un affichage analogique et un affichage numérique.

La grande aiguille de l'affichage analogique décompte les secondes. Les deux petites aiguilles décomptent les heures et les minutes. L'affichage revient à zéro au bout de 12 heures. L'affichage numérique indique les secondes et 1/100 de seconde.

L'affichage numérique et l'affichage de l'ordinateur de bord peuvent indiquer jusqu'à 99 heures et 59 minutes.

Il est possible d'orienter le chronomètre tant vers la gauche que vers la droite.

Affichages du chronomètre :

- dans le chronomètre du tableau de bord,
- dans le menu CHRONO de l'ordinateur de bord,
- dans l'affichage des performances du PCM.

Marche/arrêt du chronomètre

Tous les affichages du chronomètre sont lancés et arrêtés dans le menu CHRONO de l'ordinateur de bord.

Remarques concernant l'utilisation

Si vous quittez le menu CHRONO alors que le chronomètre tourne, l'enregistrement du temps se poursuit.

Le chronomètre s'arrête dès que l'on coupe le contact. Il repart si vous remettez le contact dans les 4 minutes qui suivent environ.

Le chronomètre ne peut être remis à zéro que dans le menu CHRONO via la commande «Reset».

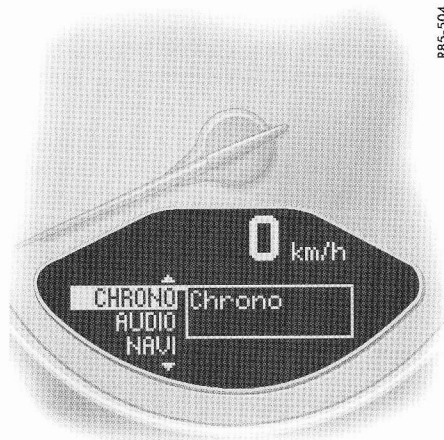

RB5-504

Lancement du chronomètre

- ▷ Poussez le levier de commande vers l'avant. La zone de sélection est activée.
- ▷ Sélectionnez CHRONO à l'aide du levier de commande.

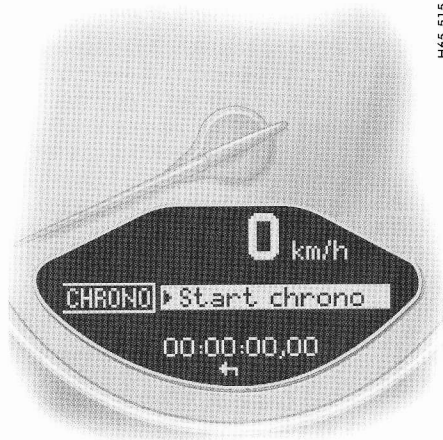

H65-515

- ▷ Poussez le levier de commande vers l'avant.

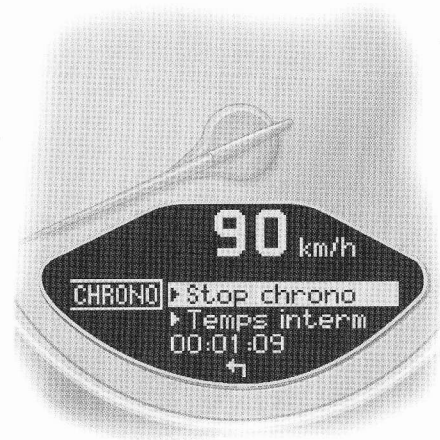

H65-538

- ▷ Poussez le levier de commande vers l'avant. Le temps défile dans tous les affichages du chronomètre. L'affichage de l'ordinateur de bord devient «Stop chrono/Temps interm».

Remarque sur le PCM

Pour analyser les données dans le PCM, il convient de sélectionner l'affichage Performance dans le menu «Affichage trip/sport/commencer conduite».

H65-538

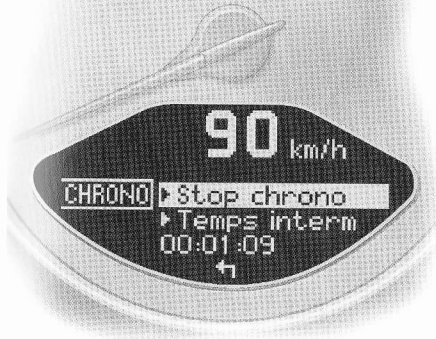

Arrêt du chronomètre

Après le démarrage du chronométrage, l'affichage de l'ordinateur de bord passe à la sélection «Stop chrono/Temps interm».

- ↳ Sélectionnez «Stop chrono» à l'aide du levier de commande.

H65-543



- ▷ Poussez le levier vers l'avant. Le temps est arrêté dans tous les affichages du chronomètre et l'affichage de l'ordinateur de bord devient «Continuer/Reset».

Il est possible de continuer l'enregistrement ou de revenir à zéro.

Remarque sur le PCM

Après l'arrêt du chronomètre, le PCM demande s'il doit mémoriser le temps.

H65-543



Continuer

Après l'arrêt de l'enregistrement, l'affichage de l'ordinateur de bord passe à la sélection «Continuer/Reset».

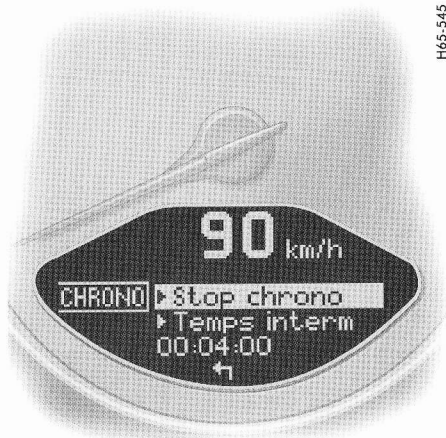

H65-545

- ▷ Poussez le levier de commande vers l'avant. Les affichages du chronomètre continuent.

L'affichage de l'ordinateur de bord revient à «Stop chrono/Temps interm». Vous pouvez arrêter le chronomètre ou arrêter un temps intermédiaire.



H65-540

Remise à zéro

Après l'arrêt de l'enregistrement, l'affichage de l'ordinateur de bord passe à la sélection «Continuer/Reset».

- ▷ Sélectionnez «Reset» à l'aide du levier de commande.



H65-515

- ▷ Poussez le levier de commande vers l'avant. L'affichage revient à «Start chrono». L'affichage du chronomètre dans le tableau de bord et l'ordinateur de bord revient à zéro.

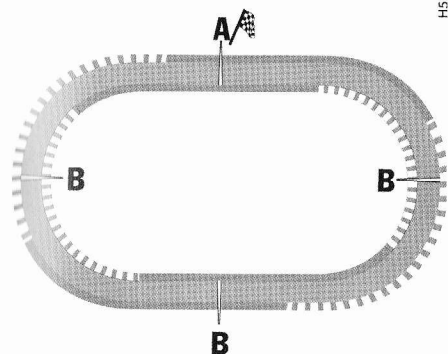

H51-153

- A - Tour de piste
- B - Temps intermédiaire

Affichage des temps intermédiaires

Pour un trajet sur route ou un tour de piste sur un circuit, il est possible d'afficher plusieurs temps intermédiaires. Les temps intermédiaires **B** sont fournis à titre d'information.

Sur les véhicules équipés de Porsche Communication Management (PCM), il est possible d'enregistrer et d'analyser les temps de tours de piste **A**.

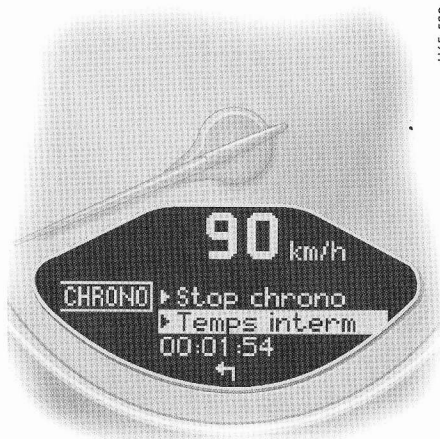

H65-539

Pour afficher un temps intermédiaire :

Après le démarrage du chronométrage, l'affichage de l'ordinateur de bord passe à la sélection «Stop chrono/Temps interm».



H65-516

- ▷ Sélectionnez «Temps interm» à l'aide du levier de commande et poussez celui-ci vers l'avant.

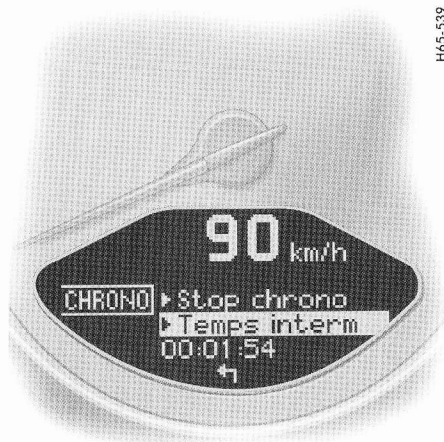

H65-539

Le temps intermédiaire s'affiche environ 5 secondes.

L'affichage de l'ordinateur de bord revient alors à «Stop chrono/Temps interm».

- ▷ Vous pouvez arrêter le chronomètre ou arrêter un autre temps intermédiaire.

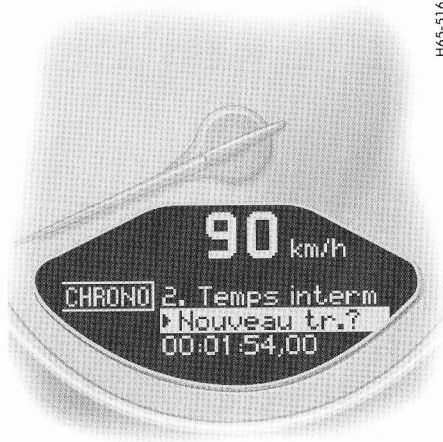

H65-516

Pour lancer le chronométrage d'un nouveau tour de piste :

Après la sélection de «Temps interm», le message «Nouveau tr.?» s'affiche pendant 5 secondes.

- ▷ Sélectionnez «Nouveau tr.?» avec le levier de commande et poussez celui-ci vers l'avant.

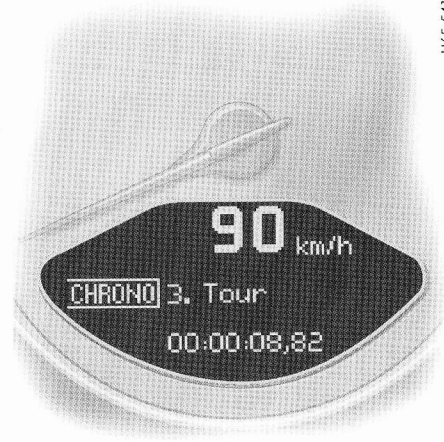

H65-541

Le nouveau tour de piste s'affiche sur l'ordinateur de bord et dans le PCM. Les temps dans l'ordinateur de bord et le PCM commencent à zéro. Le chronomètre du tableau de bord continue à afficher le temps total.



H65-539

- ▷ L'affichage de l'ordinateur de bord revient très vite à «Stop chrono/Temps interm».
- ▷ Vous pouvez arrêter le chronomètre ou arrêter un autre temps intermédiaire ou un nouveau tour de piste.

Remarque sur le PCM

Pour enregistrer le temps d'un tour de piste dans le PCM, sélectionnez l'affichage Performance dans le menu «Affichage trip/sport/commencer conduite».

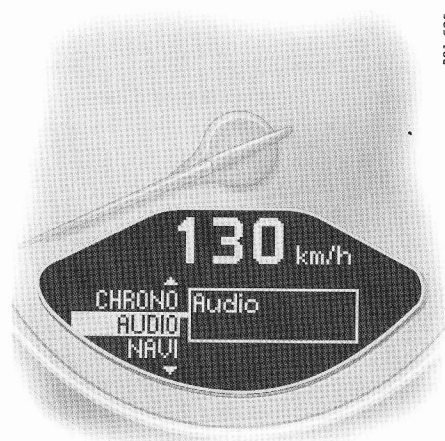

RB1-505

AUDIO

Accès à la zone de sélection «D»

- ▷ Poussez le levier de commande vers l'avant.

Sélection de la station radio

- ▷ Sélectionnez «AUDIO» à l'aide du levier de commande.
- ▷ Poussez le levier de commande vers l'avant.
- ▷ Sélectionnez la station souhaitée.
- ▷ Poussez le levier de commande vers le haut ou vers le bas.



RB5-506

NAVI

Accès à la zone de sélection «D»

- ▷ Poussez le levier de commande vers l'avant.

Sélection d'une destination

- ▷ Sélectionnez «NAVI» à l'aide du levier de commande.
- ▷ Poussez le levier de commande vers l'avant.
- ▷ Sélectionnez la fonction souhaitée à l'aide du levier de commande :
 - Dernières destinations
 - Mémoire de destinations
 - Guidage

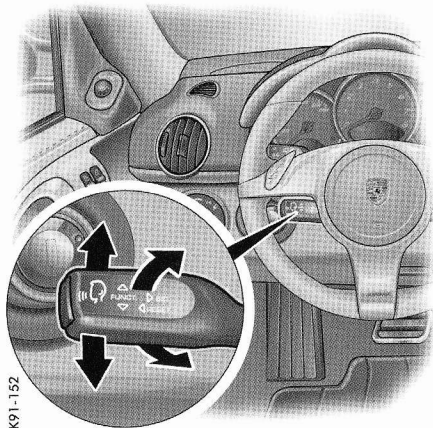

K91-152

RDK Système de contrôle de la pression des pneus

Le système de contrôle de la pression des pneumatiques surveille en permanence la pression et la température des quatre pneumatiques et avertit le conducteur en cas de pression insuffisante.

L'affichage ainsi que les réglages du système de contrôle de la pression des pneumatiques s'opèrent sur l'ordinateur de bord.

Vous devez toutefois continuer à régler la pression des pneumatiques sur les roues.

- ▷ Il appartient au conducteur de procéder au gonflage correct des pneumatiques et au réglage correct sur l'ordinateur de bord.

Le système de contrôle de la pression des pneus offre les fonctionnalités suivantes :

- Affichage de la pression effective des pneus (pression réelle) pendant la conduite.
- Affichage de l'écart par rapport à la pression théorique (regonfler) à l'arrêt.
- Affichage de la taille et du type de pneumatiques utilisés à l'arrêt.
- Avertissements en deux étapes concernant la pression des pneus.

⚠ Attention !

Malgré les avantages du système de contrôle de la pression des pneumatiques, il appartient au conducteur d'actualiser les réglages dans l'ordinateur de bord et les pressions dans les pneus. Une pression insuffisante réduit la sécurité routière du véhicule et détériore le pneu et la roue.

- ▷ Arrêtez-vous immédiatement à un emplacement approprié après l'affichage d'une crevaison et vérifiez l'état des pneumatiques. Réparez si nécessaire le dégât à l'aide de produit anticrevasion.
- ▷ Ne continuez en aucun cas à rouler avec des pneus défectueux.
- ▷ La réparation d'un pneumatique avec le produit anticrevasion est uniquement une réparation d'urgence permettant de poursuivre la route jusqu'au prochain atelier de réparation. La vitesse maximale autorisée est de **80 km/h**.
- ▷ Ne roulez pas avec des pneus dont la pression diminue à vue d'œil. En cas de doute, faites

contrôler les pneumatiques par un atelier spécialisé.

- ▷ Vous devez immédiatement faire changer des pneus défectueux par un atelier spécialisé.

La réparation des pneumatiques est strictement interdite.

- ▷ Si une défaillance survient au niveau du système de contrôle de la pression des pneumatiques (p. ex. émetteur défectueux), consultez immédiatement un atelier spécialisé et faites réparer le dégât.

La pression des pneus n'est pas surveillée, ou seulement en partie, si le système de contrôle est défectueux.

- ▷ Utilisez exclusivement les différences de pression indiquées dans «Info pression» du menu Pression pneu ou dans les avertissements correspondants pour corriger la pression de gonflage des pneumatiques.
- ▷ Les pneumatiques peuvent se dégonfler au fil du temps sans présenter pour autant un défaut. Un avertissement s'affiche alors sur l'écran de l'ordinateur de bord. Corrigez la pression de gonflage des pneumatiques à la prochaine occasion.
- ▷ Le système de contrôle de la pression des pneumatiques avertit aussi bien des dommages résultant d'une perte de pression naturelle des pneus que d'une perte lente de pression due à des corps étrangers. Il ne peut pas vous avertir de dommages soudains (p. ex. un éclatement du pneu dû à un corps étranger).

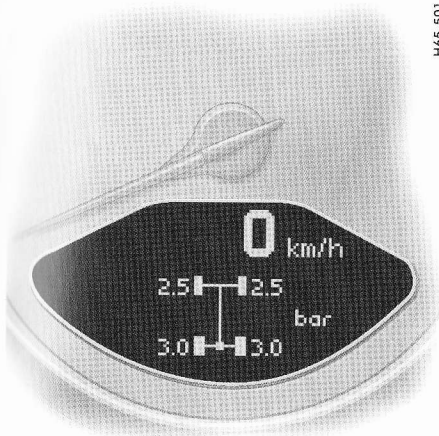

H65-501

Fonction Pression pneu de l'ordinateur de bord

La fonction Pression pneu de l'ordinateur de bord indique la pression des pneumatiques (pression réelle) au niveau des quatre roues en fonction de la température.

Tout en conduisant, vous pouvez voir la pression augmenter au fur et à mesure de l'échauffement des pneumatiques.

Cet affichage n'est fourni qu'à titre d'information.

- ▷ Ne modifiez en aucun cas la pression des pneus en raison de cet affichage.

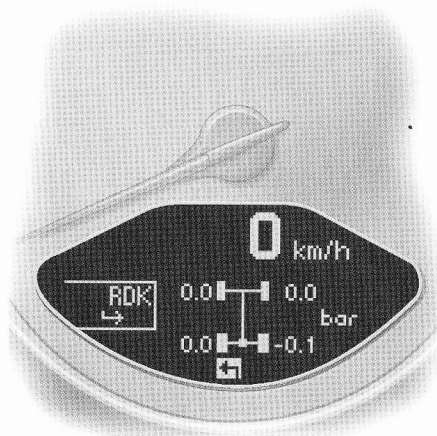

H65-519

Activation de la fonction Pression des pneumatiques de l'ordinateur de bord

- ▷ Poussez le levier de commande vers le haut ou vers le bas jusqu'à ce que la fonction Pression des pneumatiques de l'ordinateur de bord s'affiche.
(La zone de sélection doit être **désactivée**).

Info pression dans le menu Pression des pneumatiques

La pression de gonflage des pneumatiques varie en fonction de la température d'après les lois de la physique. Elle augmente ou diminue de 0,1 bar environ pour une variation de température de 10 °C.

Le système de contrôle de la pression des pneumatiques tient compte de cette dépendance entre la pression et la température.

- ▷ Reportez-vous au chapitre «AUGMENTATION DE PRESSION EN FONCTION DE LA TEMPÉRATURE» à la page 136.

Vous pouvez lire la pression des pneumatiques à corriger sur cet écran.

La pression des pneumatiques à corriger (pression à ajouter) est indiquée sur la roue affichée. Exemple : si l'écran affiche «- 0,1 bar» pour le pneu arrière droit, vous devez regonfler le pneu de 0,1 bar.

Remarque

Vous ne pouvez appeler le menu Pression des pneumatiques que lorsque le véhicule est à l'arrêt.

Accès à l'affichage «Info pression»

- ▷ Poussez le levier de commande vers l'avant pour activer la zone de sélection.
- ▷ Sélectionnez «RDK» à l'aide du levier de commande.
- ▷ Poussez le levier de commande vers l'avant. L'affichage passe au menu Pression des pneumatiques.
- ▷ Sélectionnez «Info pression» à l'aide du levier de commande.
- ▷ Poussez le levier de commande vers l'avant.

Remarque

Après avoir mis le contact, il peut s'écouler jusqu'à env. 1 minute avant que la pression de tous les pneumatiques s'affiche. Les valeurs de pression manquantes sont alors remplacées par des traits («-,»).

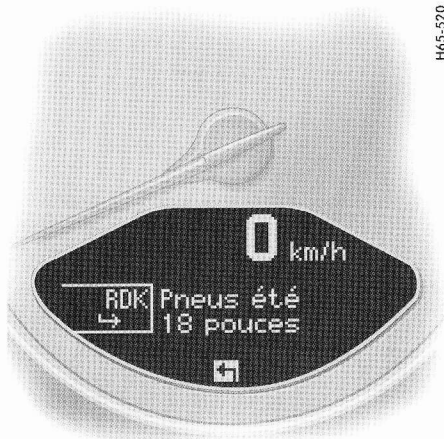

H65-520

Info pneus dans le menu Pression pneu

Informations sur les pneumatiques utilisés :

- Type de pneumatique : pneumatiques été, hiver
- Taille des pneumatiques : 17 pouces, 18 pouces, 19 pouces

«Info pneus» indique les réglages actuels des pneumatiques.

Accès à l'affichage «Info pneus»

- ▷ Poussez le levier de commande vers l'avant pour activer la zone de sélection.
- ▷ Sélectionnez «RDK» à l'aide du levier de commande.



RB5-507

- ▷ Poussez le levier de commande vers l'avant. L'affichage passe au menu Pression des pneumatiques.
- ▷ Sélectionnez «Info pneus» à l'aide du levier de commande.
- ▷ Poussez le levier de commande vers l'avant.

Sélection des pneumatiques dans le menu «Réglage»

- ▷ Poussez le levier de commande vers l'avant pour activer la zone de sélection.
- ▷ Sélectionnez «RDK» à l'aide du levier de commande.

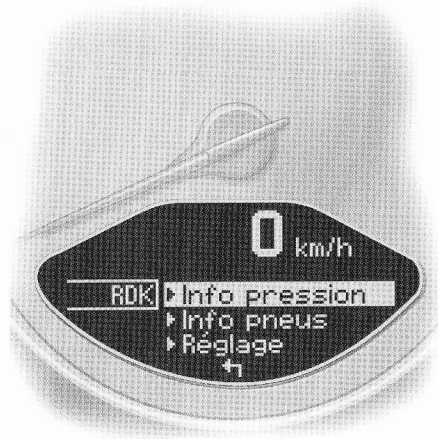

H65-573

- ▷ Poussez le levier de commande vers l'avant. L'affichage passe au menu Pression des pneumatiques.

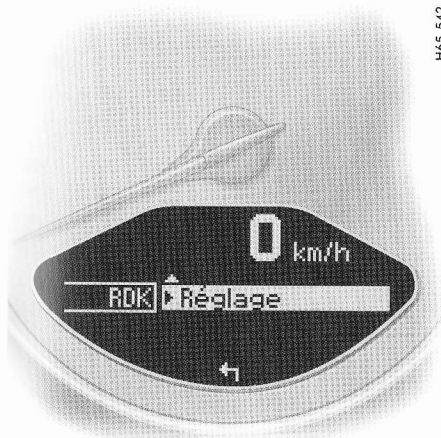

H65-542

- ▷ Sélectionnez «Réglage» à l'aide du levier de commande.

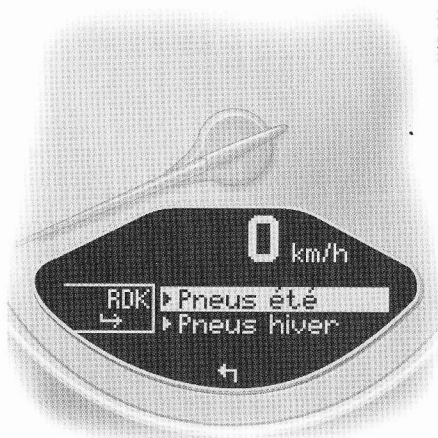

H65-522

- ▷ Poussez le levier de commande vers l'avant.
- ▷ Sélectionnez le type de pneumatiques souhaité :
été ou hiver.
- ▷ Poussez le levier de commande vers l'avant.
Un écran de confirmation du type de pneumatiques sélectionné s'affiche.



H65-523

- ▷ Sélectionnez «Continuer» et poussez le levier de commande vers l'avant.

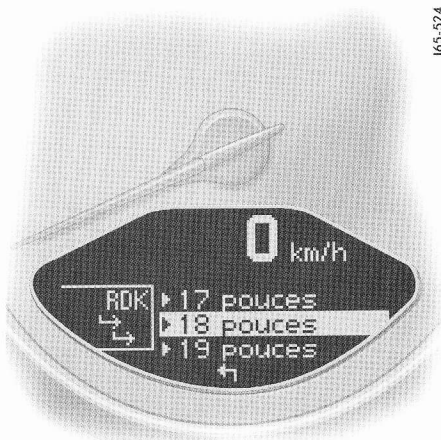

H65-524

- ▷ Sélectionnez la taille correspondante des pneumatiques (17, 18 ou 19 pouces) et poussez le levier de commande vers l'avant. Un écran de confirmation de la taille de pneumatiques sélectionnée s'affiche.

Remarque

Ce menu n'apparaît que si les pressions de pneumatiques sont différentes pour les tailles de pneumatiques homologuées.

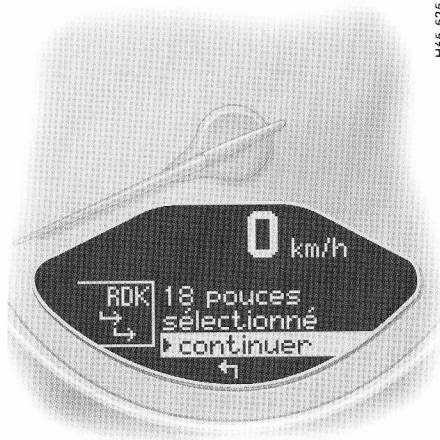

H65-525

- ▷ Sélectionnez «Continuer» et poussez le levier de commande vers l'avant.



H65-528

La sélection des pneumatiques n'est terminée que lorsque le message «Procédure terminée» s'affiche sur l'ordinateur de bord.

- ▷ Sélectionnez la flèche (retour) et poussez le levier de commande vers l'avant. Le menu Pression des pneumatiques s'affiche de nouveau. Le message «Apprent. syst.» s'affiche en outre sur l'ordinateur de bord.

Remarques

En cas d'interruption de la procédure de réglage, le message «Procédure interrompue» s'affiche. Toutes les données entrées jusque là sont perdues et les réglages d'origine demeurent valides.

Le système de contrôle de pression ne se reparamètre que si le message «Procédure terminée» apparaît une fois le réglage terminé.

- ▷ Reportez-vous au chapitre «PARAMÉTRAGE» à la page 134.

Avant de monter des pneus présentant des dimensions qui ne sont pas mémorisées, il convient de compléter les informations manquantes dans l'ordinateur de bord.

- ▷ Consultez un atelier spécialisé. Nous vous recommandons de faire exécuter ces opérations par un concessionnaire Porsche car celui-ci dispose du personnel d'atelier formé tout spécialement ainsi que des pièces détachées et outils nécessaires.
- ▷ Utilisez exclusivement les pneumatiques préconisés par Porsche.

Les possibilités de sélection dans le menu Pression des pneumatiques dépendent des pneumatiques de votre véhicule. Il se peut donc que toutes les possibilités de sélection mentionnées ici ne soient pas disponibles dans l'affichage de votre ordinateur de bord.

- ▷ Assurez-vous que les pressions des pneumatiques correspondent à celles réglées dans l'ordinateur de bord. Si nécessaire, corrigez la pression de gonflage des pneumatiques.
- ▷ Reportez-vous au chapitre «PRESSION DE GONFLAGE, PNEUMATIQUES FROIDS» à la page 228.

Avertissements relatifs à la pression des pneumatiques

Le voyant de contrôle de pression des pneumatiques du combiné d'instruments et un message correspondant sur l'ordinateur de bord signalent une perte de pression selon deux niveaux, en fonction de l'ampleur de la perte de pression.

Etape 1 – Regonfler

La pression du pneu est trop faible de **0,3 à 0,5 bar**.

La roue concernée avec la pression à ajouter est indiquée dans l'avertissement relatif à la pression des pneus.

Ajoutez de la pression à la prochaine occasion.

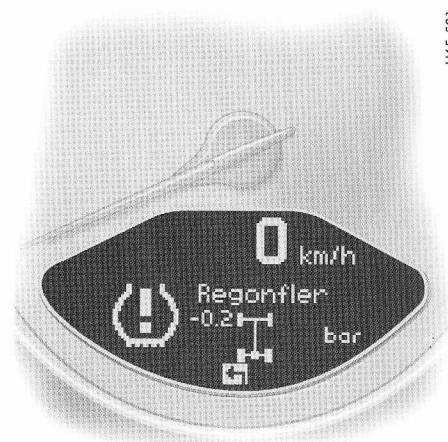

Cet avertissement relatif à la pression des pneus s'affiche

- pendant 10 secondes environ lorsque le véhicule est à l'arrêt et le contact coupé **ou**
- lorsque vous remettez le contact.

Vous pouvez confirmer le message d'avertissement quand le contact est mis.

Le voyant de contrôle de la pression des pneus dans le combiné d'instruments ne s'éteint que si la pression de gonflage des pneumatiques a été ramenée à la pression théorique.

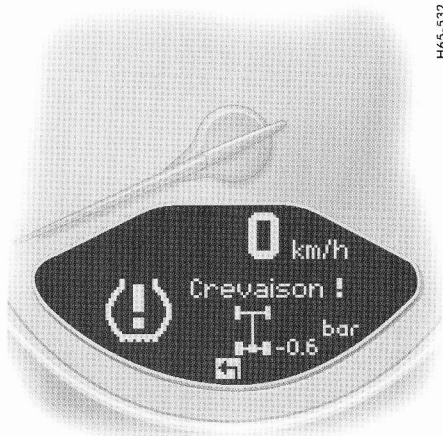

H65-532

Cet avertissement relatif à la pression des pneus apparaît également pendant la conduite. Il est possible de le valider.

Le voyant de contrôle de la pression des pneus dans le combiné d'instruments ne s'éteint que si la pression de gonflage des pneumatiques a été ramenée à la pression théorique.

Etape 2 – Crevaison

A des vitesses **inférieures à 160 km/h** :

La pression du pneu a diminué de **plus de 0,5 bar**. Cette perte de pression considérable constitue un danger pour la sécurité routière.

A des vitesses **supérieures à 160 km/h** :

La pression du pneu a diminué de **plus de 0,4 bar**. Cette perte de pression considérable constitue un danger pour la sécurité routière.

- ▷ Après l'apparition de l'avertissement, arrêtez-vous immédiatement à un emplacement approprié. Vérifiez l'état du pneumatique indiqué. Si nécessaire, appliquez du produit anticrevaison et réglez la pression correcte des pneumatiques.

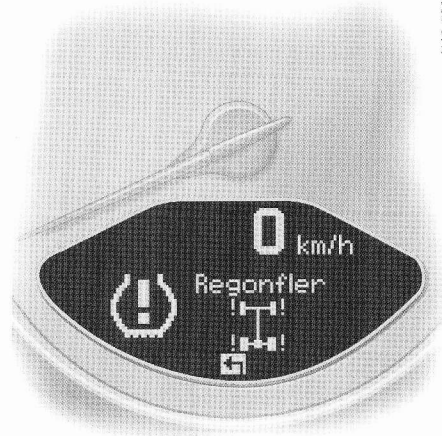

H65-529

Paramétrage

Après le changement d'une roue, le remplacement des capteurs ou la mise à jour des paramètres de réglage, le système de contrôle de pression se «reparamètre» en fonction des nouveaux pneumatiques. Le système de contrôle de la pression des pneumatiques identifie alors les pneumatiques et leur position de montage. Le message «Apprent. syst. RDK, contr. inactif» apparaît sur l'ordinateur de bord.

Il faut un certain temps au système de contrôle de la pression pour mémoriser les pneumatiques. Pendant ce temps, aucune pression actuelle des pneumatiques n'est disponible dans l'ordinateur de bord :

- Le voyant de contrôle de pression des pneumatiques reste allumé jusqu'à la fin du paramétrage de toutes les roues.
- L'écran de la fonction de l'ordinateur de bord Pression pneu affiche des traits.
- Les pressions théoriques préconisées à froid (20 °C) s'affichent dans Info pression du menu Pression pneu.

Les indications de position et de pression s'affichent dès que le système de contrôle de pression a réussi à attribuer une position correcte à chacune des roues du véhicule.

Les roues sont paramétrées exclusivement lorsque vous roulez (vitesse supérieure à 25 km/h).

- ▷ Vérifiez la pression des pneumatiques dans l'écran Info pression pour toutes les roues.
- ▷ Rétablissez la valeur de consigne de pression en cas de besoin.

Changement de roue et remplacement de pneumatique

- ▷ Les nouvelles roues doivent disposer de capteurs pour le système de contrôle de la pression des pneumatiques. Avant de procéder au changement d'une roue, contrôlez l'état de charge de la pile des capteurs. Consultez un atelier spécialisé. Nous vous recommandons de faire exécuter ces opérations par un concessionnaire Porsche car celui-ci dispose du personnel d'atelier formé tout spécialement ainsi que des pièces détachées et outils nécessaires.
- ▷ Coupez le contact avant de changer la roue.

Actualisez les paramètres de réglage des pneumatiques après le changement d'une roue. Si vous ne le faites pas, le message «Chgmt roue ? Reparamétrer RDK» s'affiche dans l'ordinateur de bord.

- ▷ Actualisez les réglages dans l'ordinateur de bord au prochain arrêt du véhicule.



Voyant de contrôle

Le voyant de contrôle du compte-tours s'allume :

- Si une perte de pression est identifiée.
- En cas de défaillance du système de contrôle de pression des pneumatiques ou de défaut temporaire.

- Lors du paramétrage de roues/capteurs neufs, tant que les propres roues du véhicule ne sont pas détectées.

Le voyant de contrôle de la pression des pneus dans le combiné d'instruments ne s'éteint que si la cause du défaut a été éliminée.

Surveillance partielle

En cas de défaut au niveau d'un ou de deux capteurs de roue, la surveillance des autres roues se poursuit.

- Le voyant de contrôle de pression des pneumatiques s'allume.
- L'ordinateur de bord affiche «Contrôle partiel RDK».
- L'ordinateur de bord n'affiche pas les pressions de pneumatiques pour les roues dont le capteur de pression est défectueux.

Pas de surveillance

En cas de défauts, le système de contrôle de pression ne peut plus surveiller la pression des pneumatiques.

Le voyant de contrôle dans le combiné d'instruments s'allume et un message correspondant apparaît sur l'ordinateur de bord.

La surveillance n'est pas active :

- en cas de défaut du système de contrôle de pression,

- en cas d'absence de capteurs pour le système de contrôle de pression,
 - dans la phase de paramétrage suivant l'actualisation des paramètres de réglage,
 - après un changement de roue sans actualisation des paramètres de réglage,
 - s'il y a plus de quatre capteurs de roue identifiés,
 - en cas de rayonnement parasite provoqué par d'autres systèmes radio, p. ex. des écouteurs sans fil,
 - à des températures de pneumatiques trop élevées.
- ▷ Reportez-vous au chapitre «MESSAGES D'AVERTISSEMENT DANS LE COMBINÉ D'INSTRUMENTS ET SUR L'ORDINATEUR DE BORD» à la page 142.

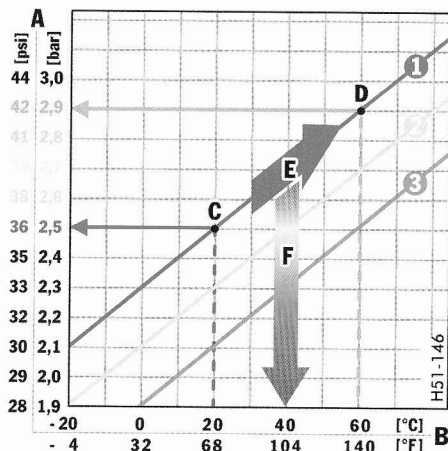

- A - Pression des pneumatiques
 B - Température des pneumatiques
 C - Pression de gonflage sur des pneumatiques froids
 D - Pression de gonflage sur des pneumatiques chauds
 E - Augmentation de pression en fonction de la température
 F - Chute de pression sur pneumatique défectueux/poreux

Augmentation de pression en fonction de la température

1. Droite des pressions théoriques
2. Avertissement étape 1 (de - 0,3 bar à -0,5 bar)
3. Avertissement étape 2
 A des vitesses **inférieures à 160 km/h** : plus de -0,5 bar

A des vitesses **supérieures à 160 km/h** : plus de -0,4 bar

La pression de gonflage des pneumatiques varie en fonction de la température d'après les lois de la physique. Elle augmente ou diminue de 0,1 bar environ pour une variation de température de 10 °C.

Le système de contrôle de la pression des pneumatiques tient compte de cette dépendance entre la pression et la température.

Pression des pneumatiques

Vous trouverez les indications sur la pression des pneumatiques pour la conduite sur route dans ce Manuel Technique ou sur la plaque d'indication des pressions de gonflage dans la feuillure de portière gauche.

Cette pression s'applique à des pneumatiques froids (20 °C).

- ▷ Utilisez exclusivement les pressions indiquées dans Info pression du menu Pression des pneumatiques ou dans les avertissements correspondants pour corriger la pression de gonflage des pneumatiques.

OIL (HUILE)

Affichage et mesure du niveau d'huile moteur

Attention !

Risque d'endommagement du moteur.

- Le niveau d'huile doit être régulièrement contrôlé avant tout ravitaillement en carburant.
- Ne laissez jamais le niveau d'huile descendre en dessous du repère Min.

Conditions pour la mesure du niveau d'huile

1. Véhicule à l'arrêt.
2. Véhicule à l'horizontale.
3. Le moteur doit être à température de fonctionnement (au moins 60 °C).
4. Moteur au ralenti.

Défaut

Un défaut de l'affichage du niveau d'huile est indiqué par un message d'avertissement sur l'ordinateur de bord.

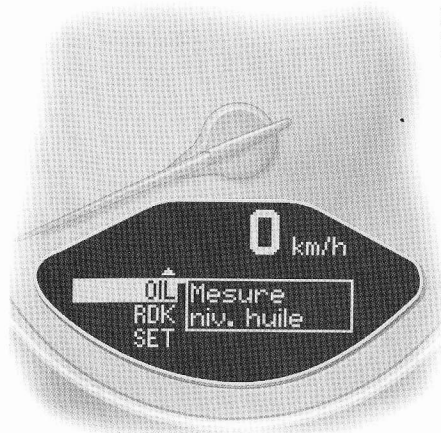

R85-501

Lancement de la mesure du niveau d'huile

1. Poussez le levier de commande vers l'avant pour activer la zone de sélection.
2. Sélectionnez «OIL» à l'aide du levier de commande.
3. Poussez le levier de commande vers l'avant. La mesure est lancée.



H65-534

4. Laissez s'écouler le temps d'attente.
5. Une fois la mesure terminée, vous pouvez lire le niveau d'huile moteur sur l'affichage par segments.

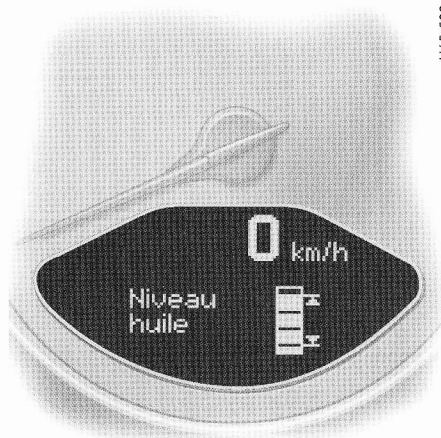

H65-500

6. Des segments remplis jusqu'à la ligne supérieure signifient que le niveau d'huile a atteint le repère maximum. Ne rajoutez en aucun cas de l'huile moteur.

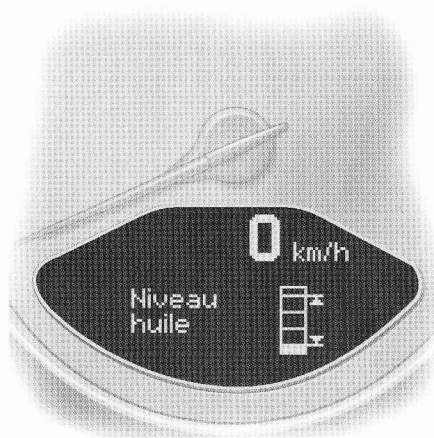

H65-544

7. Le segment inférieur rempli signifie que le niveau d'huile a atteint le repère minimum.

Rajoutez immédiatement de l'huile moteur.

8. Si le segment inférieur clignote, le niveau d'huile est passé en dessous du repère minimum.

Rajoutez immédiatement de l'huile moteur.

La différence entre les repères Min. et Max. correspond à environ 1,25 litre.

Un segment d'affichage correspond à env. 0,4 litre de quantité d'appoint.

- ▷ Si nécessaire, faites l'appoint d'huile moteur. Avant de le compléter, coupez le contact.

- ▷ Reportez-vous au chapitre «NIVEAU D'HUILE MOTEUR» à la page 166.

- ▷ Ne dépassez en aucun cas le repère Max.

Écran «Contrôler niveau d'huile»

L'affichage «Contrôler niveau d'huile» de l'ordinateur de bord est une mesure supplémentaire qui s'exécute en arrière-plan pendant que vous conduisez.

L'affichage dépend du parcours. Il apparaît lorsque le niveau d'huile a atteint le repère Minimum ou que le niveau d'huile dépasse largement le repère Maximum.

Vous devez valider ce message. Pour ce faire, réalisez une mesure manuelle du niveau d'huile au moyen de l'ordinateur de bord.

- ▷ Reportez-vous au chapitre «LANCEMENT DE LA MESURE DU NIVEAU D'HUILE» à la page 137.

Si vous avez lancé manuellement une mesure du niveau d'huile à l'ordinateur de bord sans faire l'appoint d'huile, le message «Contrôler niveau d'huile» s'affiche de nouveau lorsque vous roulez.

R85-508



SET

Réglage de base de l'ordinateur de bord

Accès à la zone de sélection «D»

- ▷ Poussez le levier de commande vers l'avant.

Modification du réglage de base de l'ordinateur de bord

- ▷ Sélectionnez «SET» à l'aide du levier de commande.
- ▷ Poussez le levier de commande vers l'avant.
- ▷ Sélectionnez la fonction souhaitée à l'aide du levier de commande :

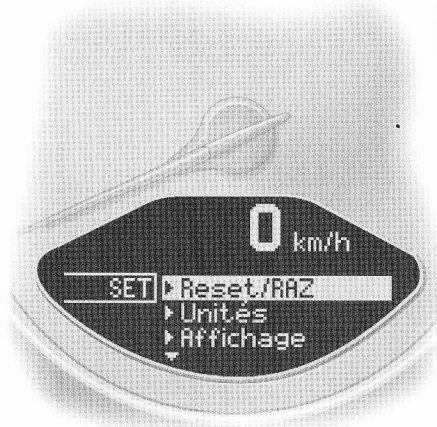

H65-535

Unités

- Tachymètre :
km – km/h,
miles – mph
- Consommation :
l/100 km,
mls/gal (U.S.A.),
mpg (R.-U.)
km/l
- Température :
°Celsius, °Fahrenheit
- Pression des pneumatiques : bar, psi

Affichage

(sélectionner la ligne centrale sur l'ordinateur de bord)

- **Modifier l'affichage**
Info audio (station sélectionnée),
Autonomie,
Vide
- **Info téléphone**
Si le menu Info téléphone est activé, les appels entrants s'afficheront au niveau de l'ordinateur.

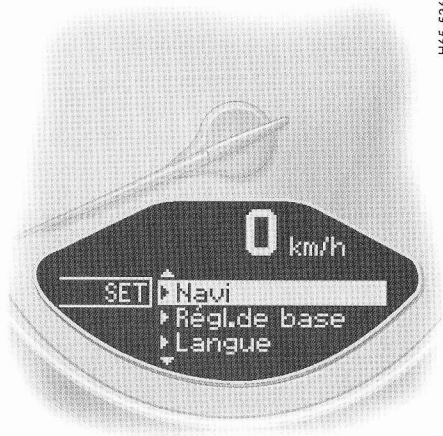

H65-536

Navigation

- Intégrée dans l'ordinateur de bord (les indications du système de navigation peuvent être appelées sur l'ordinateur de bord)
- En cas de changement de direction (les indications du système de navigation s'affichent uniquement en cas de changement de direction)

Réglage de base

- Rétablissement du réglage de base de l'ordinateur de bord

Langue

- Sélection de la langue

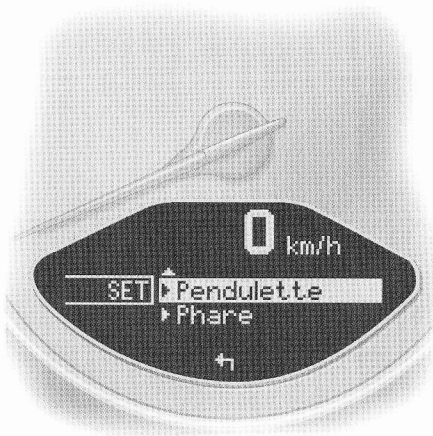

R85-509

Eclairage

Activation et désactivation des projecteurs de jour.

- Projecteurs de jour (projecteurs jour éteints)
 - Projecteurs de jour (projecteurs jour allumés)
- ▷ Reportez-vous au chapitre «PROJECTEURS DE JOUR» à la page 61.
- ▷ Reportez-vous au chapitre «PROJECTEURS DE JOUR» à la page 60.

Mode 12/24h

Sélection du mode d'affichage de l'heure :

- 12h (petits carrés à droite de l'affichage de l'heure pour AM/PM)
- 24h

Remarques générales concernant les fonctions de l'ordinateur de bord

Autonomie restante

L'autonomie restante est calculée continuellement pendant la marche en tenant compte du contenu du réservoir, de la consommation actuelle et de la consommation moyenne.

Plus le niveau baisse dans le réservoir, plus les réactions de l'affichage de l'autonomie restante sont rapides. C'est pourquoi les autonomies restantes inférieures à 15 kilomètres ne sont pas affichées.

Différentes inclinaisons du véhicule pendant la marche ou lors du ravitaillement en carburant peuvent conduire à des données inexactes de l'autonomie restante.

Remarque

Si vous ne mettez qu'une faible quantité d'essence dans un réservoir presque vide, ceci peut ne pas être détecté lors du calcul de l'autonomie restante.

Consommation moyenne et vitesse moyenne

Les valeurs affichées se réfèrent au trajet parcouru depuis la dernière remise à «zéro».

Le point de départ d'une mesure peut être réglé avant ou pendant la conduite.

Les mesures ne sont pas remises à zéro lorsque le contact est coupé, les valeurs peuvent donc être déterminées sur de longues durées.

Le débranchement de la batterie du véhicule provoque l'effacement de cette mémoire.

Pression des pneumatiques

La fonction **Pression des pneumatiques** de l'ordinateur de bord indique la pression des pneumatiques au niveau des quatre roues en fonction de la température. Tout en conduisant, vous pouvez voir la pression des pneumatiques augmenter et chuter.

Cet affichage n'est fourni qu'à titre d'information. Pour corriger la pression des pneumatiques, prenez toujours les valeurs affichées dans «Info pression» du menu Pression pneu.

Messages d'avertissement dans le combiné d'instruments et sur l'ordinateur de bord

En cas de message d'avertissement, reportez-vous toujours aux chapitres correspondants du présent Manuel Technique.

Les messages d'avertissement peuvent seulement apparaître si toutes les conditions de mesure sont remplies. Contrôlez donc régulièrement tous les niveaux de liquides – en particulier le niveau d'huile moteur avant chaque ravitaillement en carburant.







Validation des messages d'avertissement







Les messages d'avertissement peuvent être effacés de l'écran d'affichage de l'ordinateur de bord.







▷ Poussez le levier de commande de l'ordinateur de bord vers l'avant.









Vous pouvez rappeler les messages d'avertissement effacés dans le menu «INFO».

* Nous vous recommandons de faire exécuter ces opérations par un concessionnaire Porsche, car celui-ci dispose du personnel d'atelier formé tout spécialement ainsi que des pièces détachées nécessaires.





Combiné d'instruments	Ordinateur de bord	Affichage de l'ordinateur de bord	Signification/mesures
		Ceinture de sécurité	Tous les passagers du véhicule doivent attacher leur ceinture de sécurité.
		Frein à main	Frein de stationnement non desserré.
		Retirer la clé de contact	
		Remplacer pile de la clé	Remplacez la pile de la télécommande.
		Contacteur clé défectueux, Intervention	Consultez un atelier spécialisé.*
		Contacteur clé défectueux, Intervention	Consultez un atelier spécialisé.*
		Délester la direction	Délestez l'antivol de direction en tournant le volant vers la gauche ou vers la droite.

Combiné d'instruments	Ordinateur de bord	Affichage de l'ordinateur de bord	Signification/mesures
		Direction bloquée	L'antivol de direction reste bloqué. Faites réparer ce défaut par un atelier spécialisé.*
		Projecteurs allumés	Feux de croisement/Feux de position allumés.
		Feux de stationnement allumés	Feu de stationnement gauche/droit allumé.
		Contrôler feu croisement gauche/droit également pour : clignotants, feux de route, clignotants latéraux, feux de recul.	Le feu indiqué est défectueux. Vérifiez l'ampoule correspondante. Consultez un atelier spécialisé.*
		Projecteurs de jour éteints	Les projecteurs de jour s'éteignent à l'arrêt du moteur.
		Correcteur de site défectueux	Consultez un atelier spécialisé.*
		Capot avant pas fermé	Fermez correctement le capot.
		Hayon arrière pas fermé	Fermez correctement le hayon arrière.
		Capteur de pluie défectueux	Consultez un atelier spécialisé.*
		Volant chauffant activé	Le chauffage du volant est allumé.
		Volant chauffant désactivé	Le chauffage du volant est éteint.
		Launch Control actif	









Combiné d'instruments	Ordinateur de bord	Affichage de l'ordinateur de bord	Signification/mesures
		Système d'assistance au démarrage défectueux	Consultez un atelier spécialisé.*
		Compléter niveau liq. lave-glace	
		LIMITE Confirmation impossible véhicule arrêté	Une vitesse actuelle peut être confirmée pour le signal d'avertissement sonore uniquement lorsque le véhicule roule.
		LIMITE 50	La limite de vitesse sélectionnée (p. ex. 50 km/h) pour le signal d'avertissement sonore est dépassée. Le cas échéant, adaptez la vitesse.
Voyant de contrôle de l'affichage du niveau de carburant		Respecter l'autonomie restante	Faites le plein à la prochaine occasion.
		Contrôler niveau d'huile	Lancez la mesure du niveau d'huile dans l'ordinateur de bord. Le véhicule doit être à l'horizontale et le moteur doit être chaud et tourner au ralenti.
		Pression d'huile trop basse	Arrêtez-vous immédiatement à un emplacement approprié, mesurez le niveau d'huile à l'aide de l'ordinateur de bord, faites l'appoint si nécessaire.
Voyant de contrôle Affichage de la température		Température moteur trop élevée	Arrêtez le moteur et laissez-le refroidir. Contrôlez le niveau du liquide de refroidissement, faites l'appoint de liquide de refroidissement si nécessaire.
Le voyant de contrôle de l'affichage de la température clignote		Contrôler niveau liq. refroidiss.	Arrêtez le moteur et laissez-le refroidir. Contrôlez le niveau du liquide de refroidissement, faites l'appoint si nécessaire.

Combiné d'instruments	Ordinateur de bord	Affichage de l'ordinateur de bord	Signification/mesures
		Diagn. mot. Intervention	Consultez un atelier spécialisé.*
		Puissance moteur réduite	Consultez un atelier spécialisé.*
Le voyant de contrôle de l'affichage de la température clignote		Défaut vent. compartiment moteur	Consultez un atelier spécialisé.*
		Avertissement batterie/ alternat.	Arrêtez-vous à un emplacement sûr et coupez le moteur. Ne continuez pas à rouler. Faites réparer ce défaut par un atelier spécialisé.*
		Témoin pression d'huile défectueux	Consultez un atelier spécialisé.*
		Témoin niv. d'huile défectueux	Consultez un atelier spécialisé.*
		Indicateur température huile déf.	Consultez un atelier spécialisé.*
		Température huile trop élevée	Arrêtez le moteur et laissez-le refroidir. Contrôlez le niveau d'huile, faites l'appoint si nécessaire.
		Témoin défectueux	Le témoin d'affichage du liquide de refroidissement est défectueux. Consultez un atelier spécialisé.*
		Usure plaquettes de frein	Faites remplacer sans tarder les plaquettes de frein. Consultez un atelier spécialisé.*

Combiné d'instruments	Ordinateur de bord	Affichage de l'ordinateur de bord	Signification/mesures
		Avertissement niveau liq. de frein	Arrêtez-vous immédiatement à un emplacement approprié. Ne continuez pas à rouler. Faites réparer ce défaut par un atelier spécialisé.*
		Avertissement répartition freinage	Arrêtez-vous immédiatement à un emplacement approprié. Ne continuez pas à rouler. Faites réparer ce défaut par un atelier spécialisé.*
		Défaut ABS	Consultez un atelier spécialisé.*
		PSM désactivé	Le Porsche Stability Management a été désactivé.
		PSM activé	Le Porsche Stability Management a été activé.
		Défaut PSM	Consultez un atelier spécialisé.*
		Initialisation PSM	Reportez-vous au chapitre «MISE EN ROUTE DU VÉHICULE» à la page 202.
		PASM Normal/Sport	Affichage du mode PASM sélectionné.
		Défaut PASM	Consultez un atelier spécialisé.*
		Ténoin PASM défectueux	Consultez un atelier spécialisé.*
		Défaut mode sport	Consultez un atelier spécialisé.*
		Erreur syst. Airbag	Airbag défectueux. Consultez un atelier spécialisé.*

Combiné d'instruments	Ordinateur de bord	Affichage de l'ordinateur de bord	Signification/mesures
		Défaut commande d'aileron	La stabilité routière est compromise. Adaptez votre mode de conduite. Consultez un atelier spécialisé.*
L'affichage de la position du levier sélecteur clignote		Levier non enclenché	Boîte de vitesses PDK : Le levier sélecteur est peut-être entre deux positions. Enclenchez correctement le levier sélecteur.
		Mettre levier en position P	Boîte de vitesses PDK : Avant de retirer la clé de contact, amenez le levier sélecteur en position P.
		Actionner le frein	Boîte de vitesses PDK : Actionnez le frein pour le démarrage.
		Actionner l'embrayage	Boîte mécanique : Actionnez l'embrayage pour le démarrage.
		Mettre levier en position P ou N	Boîte de vitesses PDK : Le démarrage n'est possible que dans la position P ou N du levier sélecteur.
		Actionner les freins, levier sélecteur pas enclenché	
		Affichage texte en blanc : Fonction d'urgence boîte	Réduction du confort de passage de rapport, défaillance de la marche arrière. Faites réparer ce défaut sans tarder. Consultez un atelier spécialisé.*
		Affichage texte en rouge : Fonction d'urgence boîte	Le combiné d'instruments n'affiche plus la position du levier sélecteur. Vous ne pouvez conduire le véhicule que jusqu'à son immobilisation totale. Vous ne pouvez pas repartir. Arrêtez immédiatement le véhicule à un emplacement approprié. Faites remorquer le véhicule vers un atelier spécialisé.

Combiné d'instruments	Ordinateur de bord	Affichage de l'ordinateur de bord	Signification/mesures
		Température boîte trop élevée	<p>Lorsque vous prenez la route, un «broutage d'avertissement» se fait sentir et les performances du moteur peuvent être réduites.</p> <p>Ne maintenez pas le véhicule en appuyant sur la pédale d'accélérateur, p. ex en côte. Immobilisez le véhicule avec la pédale de frein. Réduisez la charge du moteur. Si possible, arrêtez le véhicule à un emplacement approprié. Faites tourner le moteur en position de levier sélecteur P ou N jusqu'à ce que l'avertissement disparaisse.</p>
		Crevaison !	<p>Le système de contrôle de la pression des pneumatiques a constaté une perte de pression importante.</p> <p>Arrêtez-vous immédiatement à un emplacement approprié et vérifiez l'état des pneumatiques. Remplissage du produit anticrevasion si nécessaire.</p>
		Regonfler	<p>Le système de contrôle de la pression des pneumatiques a constaté une perte de pression lente. Corrigez la pression de gonflage à la prochaine occasion.</p>
		Apprent. syst. RDK, contr. inactif	<p>Le système de contrôle de la pression des pneumatiques se reparamètre en fonction des nouveaux pneumatiques. Le système de contrôle de la pression des pneumatiques recherche les pneumatiques et leur position. Pendant ce temps, les données de pression actuelles ne sont pas disponibles sur l'ordinateur de bord.</p>
		RDK inactif	<p>Le système de contrôle de la pression des pneumatiques est défectueux. Consultez un atelier spécialisé.*</p>

Combiné d'instruments	Ordinateur de bord	Affichage de l'ordinateur de bord	Signification/mesures
		Contrôle partiel RDK	1 ou 2 capteurs de roue défectueux. Les pressions des pneumatiques de ces roues ne sont pas contrôlées. Le contrôle des autres roues se poursuit. Consultez un atelier spécialisé.*
		RDK inactif Défaut momentané RDK inactif Trop de capteurs	Des températures de pneumatiques trop élevées (env. 120 °C) ou un rayonnement parasite (p. ex. présence de capteurs de roue) désactivent provisoirement le système de contrôle de la pression des pneumatiques. Dès que la source du problème est éliminée, le système se réactive automatiquement.
		Chgmt roue ? Reparamétrer RDK !	Actualisez les réglages du menu RDK dans l'ordinateur de bord à la prochaine occasion. Des saisies erronées auront des répercussions sur les données de pression correctes dans le menu. La sécurité du véhicule est compromise.
		Témoin RDK défectueux	Le témoin du système de contrôle de la pression de gonflage des pneumatiques est défectueux. Consultez un atelier spécialisé.*
		Erreur syst. Intervention requise	Plusieurs systèmes peuvent présenter un défaut. Adaptez votre mode de conduite. Consultez un atelier spécialisé.*
		Défaut jauge de carburant Intervention	Consultez un atelier spécialisé.*
		Entretien km/jours	Indicateur d'entretien. Faites effectuer la prochaine visite d'entretien au plus tard après dépassement du kilométrage/nombre de jours affiché. Conformez-vous néanmoins aux échéances figurant dans la brochure Garantie et Entretien.

Combiné d'instruments	Ordinateur de bord	Affichage de l'ordinateur de bord	Signification/mesures
		Entretien immédiat	Indicateur d'entretien Faites effectuer la visite d'entretien par un atelier spécialisé.*

Passage des rapports

Boîte de vitesses mécanique, embrayage	152
Assistance au démarrage en côte	153
Boîte de vitesses Porsche Doppelkupplung (PDK)	154



Boîte de vitesses mécanique, embrayage

Avertissement !

Risque d'accident.

- ▷ La course de la pédale ne doit pas être entravée par le tapis ou par tout autre élément. Vous trouverez chez votre concessionnaire Porsche des tapis antidérapants de taille appropriée.

La grille du levier de vitesses vous indique la position des différents rapports.

- ▷ Lorsque vous passez un rapport, veillez toujours à enfoncer à fond la pédale d'embrayage et à bien enclencher le rapport.
- ▷ Vous ne devez passer la marche arrière que lorsque le véhicule est à l'arrêt.
- ▷ Le rapport correspondant le plus faible doit être engagé dans les côtes et les descentes. La puissance et le frein moteur sont ainsi exploités au maximum.

Contact mis, les feux de recul s'allument lorsque vous passez la marche arrière.

Régime moteur maximum

- ▷ Vous devez passer le rapport supérieur ou relâcher l'accélérateur avant d'avoir atteint le repère rouge sur l'échelle graduée du compte-tours.

En accélération, l'alimentation en carburant est coupée lorsque vous atteignez la zone rouge.

Attention !

Risque d'endommagement du moteur (surrégime) en rétrogradant au rapport inférieur.

- ▷ Attention à ne pas dépasser le régime moteur maximum en rétrogradant.

Assistance au démarrage en côte

L'assistance au démarrage en côte aide le conducteur à démarrer dans les montées. Le véhicule doit disposer d'une adhérence au sol suffisante.

L'assistance au démarrage en côte est disponible dans les montées à partir de 5 % environ.



Risque d'accident.

En cas de démarrage sur terrain glissant (p. ex. sur du verglas ou sur un sol meuble), le soutien de l'assistance au démarrage en côte n'est plus garanti. Le véhicule est alors susceptible de dérapier.

Les limites de la physique automobile ne peuvent pas être repoussées même avec l'assistance au démarrage en côte. En dépit de l'assistance au démarrage en côte, la responsabilité, lors du démarrage en côte, incombe au conducteur.

- ▷ Adaptez toujours votre mode de conduite aux caractéristiques de la chaussée et au chargement du véhicule, actionnez le cas échéant la pédale de frein.

Risque d'accident.

Lorsque l'assistance au démarrage en côte est hors fonction, il est possible que le conducteur ne soit plus assisté lors du démarrage dans une montée.

- ▷ Immobilisez le véhicule avec la pédale de frein.

Démarrage avec l'assistance au démarrage en côte (véhicules avec boîte manuelle)

1. Immobilisez le véhicule dans la pente avec la pédale de frein.
Le moteur doit tourner.
2. Enfoncez à fond la pédale d'embrayage.
3. Engagez une vitesse correspondant à la montée dans le sens de la pente (1ère ou marche AR).
4. Desserrez complètement le frein à main.
5. Relâchez la pédale de frein sans embrayer.
Le véhicule est maintenu brièvement dans la pente, afin de vous permettre de démarrer directement une fois le frein relâché.
6. Démarrez de la manière habituelle.

Remarque concernant l'utilisation

L'assistance au démarrage en côte est hors fonction :

- Lorsque vous n'actionnez pas l'embrayage.
- Lorsque le véhicule n'est pas immobile.
- Lorsque le moteur ne tourne pas.
- Lorsque la pente est inférieure à 5 %.
- Lorsque la pression sur la pédale de frein est trop faible.

Démarrage avec l'assistance au démarrage en côte (véhicules avec boîte PDK)

1. Immobilisez le véhicule dans la pente avec la pédale de frein.
Le moteur doit tourner.
2. Engager un rapport correspondant à la montée dans le sens de la marche (position de levier sélecteur **D** ou **R**).
3. Desserrez complètement le frein à main.
4. Relâchez la pédale de frein.
Le véhicule est maintenu brièvement dans la pente, afin de vous permettre de démarrer directement une fois le frein relâché.
5. Démarrez de la manière habituelle.

Remarque concernant l'utilisation

L'assistance au démarrage en côte est hors fonction :

- Lors du passage au point mort.
- Lorsque le véhicule n'est pas immobile.
- Lorsque le moteur ne tourne pas.
- Lorsque la pente est inférieure à 5 %.
- Lorsque la pression sur la pédale de frein est trop faible.

Boîte de vitesses Porsche Doppelkupplung (PDK)

La boîte de vitesses Porsche Doppelkupplung (PDK) est une boîte sept rapports dotée d'un mode «automatique» et d'un mode «manuel».

En **mode automatique** (levier sélecteur en position **D**), le changement de rapport est automatique.

Les touches de passage de rapport au niveau du volant vous permettent de passer temporairement du mode automatique au mode manuel.

En **mode manuel** (levier sélecteur en position **M**), le changement de rapport se fait par l'intermédiaire des touches au niveau du volant ou du levier sélecteur PDK.

Lorsque vous roulez, vous pouvez sans restriction commuter entre les positions **D** et **M**.

Remarque

- ▷ Attention à ne pas actionner involontairement les touches de passage de rapport du volant en mode automatique ou manuel et de déclencher ainsi des erreurs de sélection.

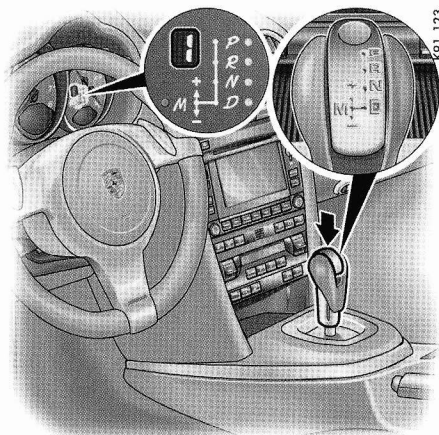

Changement de position du levier sélecteur

Lorsque le contact est coupé, le levier sélecteur est bloqué.

Lorsque le contact est mis, le levier sélecteur ne peut être actionné depuis les positions **P** et **N** que si vous appuyez sur la touche de déverrouillage et sur la pédale de frein.

Touche de déverrouillage

La touche de déverrouillage sur le levier sélecteur (**flèche**) évite des erreurs de sélection. Pour engager les positions **R** ou **P**, il est nécessaire d'appuyer sur la touche de déverrouillage.

Démarrage du moteur

Vous ne pouvez démarrer le moteur que si vous appuyez sur la pédale de frein et positionnez le levier sélecteur en position **P** ou **N**.

Démarrage du véhicule

- ▷ Pour démarrer, passez le rapport de boîte voulu (**D**, **M** ou **R**) uniquement pendant que le moteur tourne au ralenti et actionnez la pédale de frein.
- ▷ Le véhicule ne restant pas immobile lorsqu'un rapport est engagé, ne relâchez la pédale de frein qu'au moment de démarrer.
- ▷ Après avoir sélectionné une position, n'accélérez qu'une fois le rapport correctement engagé.

Démarrage en côte

L'assistance au démarrage en côte vous aide à démarrer dans les montées. Pendant que vous relâchez la pédale de frein pour appuyer sur l'accélérateur, le véhicule est maintenu brièvement dans la pente, afin de vous permettre de démarrer directement une fois le frein relâché.

- ▷ Reportez-vous au chapitre «ASSISTANCE AU DÉMARRAGE EN CÔTE» à la page 153.

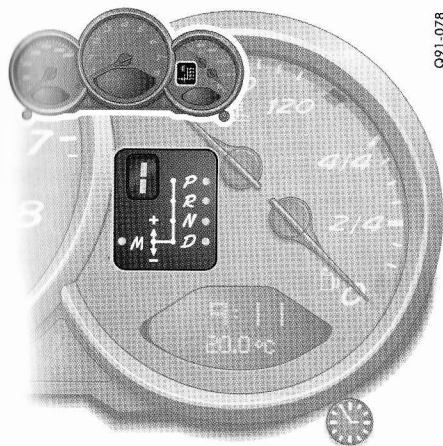

Affichage de la position du levier sélecteur et du rapport engagé

Lorsque le moteur tourne, la position du levier sélecteur et le rapport engagé s'affichent.

Si le levier sélecteur se trouve entre deux positions

- Conséquences :
La position de levier sélecteur correspondante dans le combiné d'instruments clignote **et** l'ordinateur de bord affiche le message «Levier sélecteur non engagé».
- ▷ Mesures à prendre :
Actionnez la pédale de frein et engagez correctement le levier sélecteur.

En cas de défaut de la boîte de vitesses :

- L'ordinateur de bord affiche l'avertissement «Fonction d'urgence boîte» en blanc ou en rouge ou bien l'avertissement «Température boîte trop élevée».
Reportez-vous au chapitre «PROGRAMME RESTREINT (MODE DÉGRADÉ)» à la page 160.
- ▷ Faites réparer ce défaut sans tarder.
Consultez un atelier spécialisé. Nous vous recommandons de faire exécuter ces opérations par un concessionnaire Porsche car celui-ci dispose du personnel d'atelier formé tout spécialement ainsi que des pièces détachées et outils nécessaires.

Positions du levier sélecteur

P – Verrouillage de parking

- ▷ N'enclenchez le verrouillage de parking que lorsque le véhicule est à l'arrêt.
- ▷ N'enclenchez le verrouillage de parking qu'**après** avoir serré le frein de stationnement. Libérez-le **avant** de desserrer le frein de stationnement.

La **clé de contact** ne peut être retirée que dans la position **P** du levier sélecteur.

R – Marche arrière

- ▷ Ne passez ce rapport que lorsque le véhicule est arrêté et freiné.

N – Neutre (point mort)

La position **N** doit être sélectionnée, par exemple, en cas de remorquage du véhicule ou dans les tunnels de lavage.

- ▷ Pour démarrer, passez le rapport de boîte voulu (**D**, **M** ou **R**) uniquement pendant que le moteur tourne au ralenti et actionnez la pédale de frein.

D – Mode automatique

Sélectionnez la position **D** pour la conduite «normale». Le passage des différents rapports s'effectue automatiquement en fonction de la position de la pédale d'accélérateur et de la vitesse.

Selon le type de conduite (économique, confortable à sportif) et la résistance de roulement (p. ex. conduite en montagne), le point de passage des rapports se déplace vers un régime plus élevé ou plus faible.

La courbe caractéristique de passage est influencée par la position de la pédale d'accélérateur, la vitesse du véhicule, le régime moteur, les accélérations longitudinales et transversales ainsi que le profil de la route.

Le passage du rapport supérieur, par exemple avant les virages, est évité en relâchant rapidement la pédale d'accélérateur.

Dans les virages, le rapport supérieur n'est passé qu'une fois la limite de régime admissible atteinte, en fonction de l'accélération transversale.

Au cours du freinage, la boîte PDK rétrograde plus tôt en fonction de l'intensité de la décélération. Si ensuite un virage est à négocier, le rapport approprié est enclenché dès le freinage à l'abord du virage. Le virage est pris avec le rapport approprié. Il n'est pas nécessaire de rétrograder lorsque vous accélérez à la sortie du virage.

Pour une conduite sportive, une simple pression sur la pédale de frein entraîne un rétrogradage. Cela renforce ainsi encore la conduite dynamique. Si vous appuyez rapidement sur la pédale d'accélérateur, la boîte PDK bascule temporairement dans la plage caractéristique de la conduite sportive, c'est-à-dire que les passages se font aux régimes les plus élevés. La boîte de vitesses rétrograde immédiatement en conséquence d'un ou de deux rapports (rétrogradage actif).

A vitesse élevée, le 7ème rapport n'est plus engagé.

Mode sport (modes «Sport» et «Sport Plus»)

Mode «Sport» activé :

La boîte PDK bascule dans la plage caractéristique de la conduite sportive et raccourcit le temps de passage des rapports. La conduite sportive est détectée plus rapidement et engendre progressivement des régimes de passage de rapport orientés sur la performance.

Les rétrogradages avec freinage ont lieu plus tôt. La boîte rétrograde dès la moindre décélération, même à régime élevé.

Mode «Sport Plus» activé :

En mode «Sport Plus», la boîte PDK bascule vers un programme de passage de rapports conçu pour la conduite sur circuit. Le 7ème rapport n'est alors jamais engagé.

La performance des passages de rapports est encore plus élevée qu'en mode «Sport».

↳ Reportez-vous au chapitre «MODE SPORT» à la page 46.

Démarrage avec Launch Control

Grâce au Launch Control, vous obtiendrez l'accélération maximale au démarrage.

Avertissement !

Risque d'accident lié aux autres usagers. Les sollicitations sur les composants augmentent nettement dans le cas de démarrages effectués avec une accélération maximale par rapport aux démarrages «normaux».

- ▷ Utilisez le Launch Control de préférence sur circuit.
- ▷ Utilisez le Launch Control uniquement lorsque les conditions de la route et de la circulation le permettent.
- ▷ Ne mettez pas en danger les autres usagers et ne les gênez pas lorsque vous démarrez à l'aide du Launch Control.

Conditions préliminaires :

- Utilisez le Launch Control uniquement lorsque le moteur est chaud.
- Le mode «Sport Plus» doit être engagé (diode lumineuse du bouton allumée et message «SPORT PLUS» affiché à l'ordinateur de bord).

1. Appuyez sur la pédale de frein avec votre pied gauche.
2. Appuyez complètement sur la pédale d'accélérateur (Kickdown activé) et maintenez-la ainsi.
Le régime moteur se règle à 6 500 tr/min environ.
L'ordinateur de bord indique «Launch control actif».
3. Relâchez la pédale de frein dans les secondes qui suivent.

Si le véhicule reste immobile plus longtemps avec le «Launch control actif», il peut se produire une surcharge de la boîte de vitesses. Pour ménager la boîte de vitesses, la charge du moteur est alors réduite et le processus «Launch control actif» interrompu.

Passage des rapports au volant

Le passage des rapports au niveau du volant vous permet de passer temporairement du mode automatique **D** au mode manuel **M**.

Exemple :

- Rétrogradage avant un virage ou une agglomération.
- Rétrogradage avant la descente d'un col de montagne (frein moteur).
- Rétrogradage pour de courtes accélérations.

Le mode manuel reste activé :

- en virage (en fonction de l'accélération transversale) et en régime de frein moteur,
- lorsque le véhicule est à l'arrêt (par exemple à un carrefour).

Le mode manuel est désactivé :

- automatiquement au bout de 8 secondes env. (sauf en virage et en régime de frein moteur),
- après le démarrage du véhicule.

Kick-down

La fonction kick-down est active dans les positions **D** et **M** du levier sélecteur.

- ▷ Pour disposer d'une accélération maximale, par exemple au moment d'un dépassement, il faut appuyer sur la pédale d'accélérateur jusqu'à lui faire dépasser le point de résistance correspondant aux pleins gaz (kick-down).

Selon la vitesse du véhicule et le régime moteur, la boîte de vitesses rétrograde.

Le seuil de passage du rapport supérieur correspond aux régimes les plus élevés.

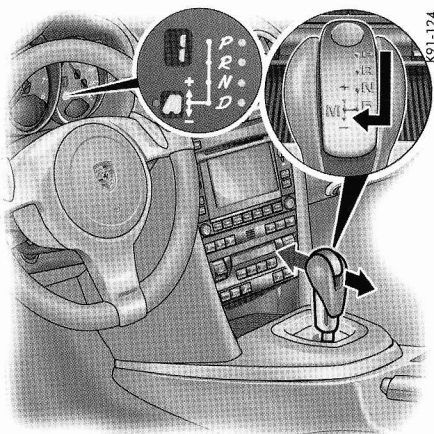

M – Mode manuel

Le rapport engagé est maintenu lors du passage de **D** en **M**.

Lors du passage de **M** en **D**, la commande sélectionne la plage caractéristique appropriée au mode de conduite et engage le rapport correspondant.

Le levier sélecteur et les deux touches de passage de rapport dans les branches du volant offre un passage de rapport sûr et confortable des sept rapports en marche avant.

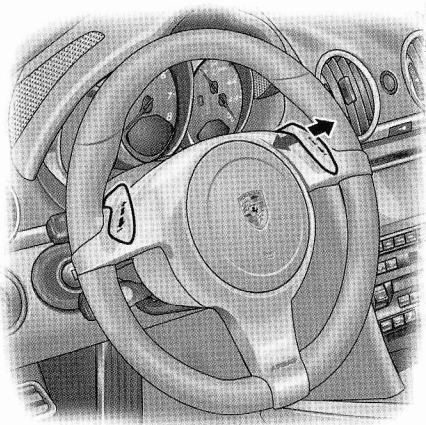

Passage du rapport supérieur +

- ▷ Poussez le levier sélecteur PDK ou la touche de passage de rapport au volant vers l'avant.

Passage du rapport inférieur -

- ▷ Tirez le levier sélecteur PDK ou la touche de passage de rapport au volant en arrière.

En actionnant plusieurs fois rapidement une touche de passage de rapport ou le levier sélecteur, vous pouvez passer autant de rapports supérieurs ou inférieurs.

Si vous maintenez une touche de passage de rapport ou le levier sélecteur actionné, plusieurs rapports supérieurs ou inférieurs sont engagés à la suite.

Selon la vitesse et le régime moteur, vous pouvez à tout instant passer le rapport supérieur ou inférieur.

Les changements de rapport qui dépasseraient le seuil supérieur ou inférieur du régime ne sont pas effectués par le calculateur.

En position de levier sélecteur **M**, les rapports supérieurs ne passent pas automatiquement lorsque le seuil supérieur de régime est atteint. Le blocage du passage au rapport supérieur peut être levé au moyen du kick-down. Si le seuil supérieur de régime est atteint, lors d'un dépassement par exemple, et qu'il n'y a pas de passage automatique à un rapport supérieur, la boîte de vitesses passe au rapport supérieur par kick-down.

- ▷ Le rapport correspondant le plus faible doit être engagé dans les côtes et les descentes. La puissance et le frein moteur sont ainsi exploités au maximum.

Pour passer automatiquement au rapport supérieur lorsque le seuil supérieur de régime est atteint :

- ▷ Actionnez la pédale d'accélérateur au-delà du point de résistance des pleins gaz (kick-down).

Défaillance de l'affichage de levier sélecteur dans le combiné d'instruments

L'avertissement «Fonction d'urgence boîte» s'affiche en rouge sur l'ordinateur de bord.

— Conséquence :

Le combiné d'instruments n'affiche plus la position du levier sélecteur.

Vous ne pouvez conduire le véhicule que jusqu'à son immobilisation totale.

Mesures à prendre :

Vous ne pouvez pas repartir. Arrêtez immédiatement le véhicule à un emplacement approprié. Faites remorquer le véhicule vers un atelier spécialisé.

Arrêts

- ▷ Pour un bref arrêt (p. ex. à un feu rouge), le levier sélecteur peut rester en position de marche, le véhicule étant maintenu arrêté par la pédale de frein.
- ▷ En côte, ne retenez pas le véhicule en appuyant sur l'accélérateur : utilisez la pédale de frein ou le frein de stationnement.
- ▷ Avant de quitter le véhicule, serrez toujours le frein de stationnement et placez le levier sélecteur sur la position **P**.

Manœuvres de stationnement

- ▷ N'accélérez que très peu !
- ▷ Pour vous garer ou faire un créneau dans un espace étroit, dosez la vitesse de manœuvre en utilisant la pédale de frein.

Conduite en hiver

Dans les conditions de circulation hivernales, il est recommandé de rouler en mode de sélection manuel pour gravir les rampes assez importantes. Ceci vous permet d'éviter le passage de rapports susceptibles d'entraîner un patinage des roues.

Prise d'un véhicule en remorque, démarrage par remorquage

- ▷ Reportez-vous au chapitre «REMORQUAGE» à la page 218.

Programme restreint (mode dégradé)

En cas de défaut de la boîte de vitesses

- L'ordinateur de bord affiche l'avertissement, selon la priorité, «Fonction d'urgence boîte» en blanc ou en rouge ou l'avertissement «Température boîte trop élevée».

Avertissement «Fonction d'urgence boîte» en **blanc**

- Conséquences :
Réduction du confort de passage de rapport, Défaillance possible de la marche arrière.

Mesures à prendre :
Faites réparer ce défaut sans tarder.
Consultez un atelier spécialisé. Nous vous recommandons de faire exécuter ces opérations par un concessionnaire Porsche car celui-ci dispose du personnel d'atelier formé tout spécialement ainsi que des pièces détachées et outils nécessaires.

Avertissement «Fonction d'urgence boîte» en **rouge**

- Conséquence :
Vous ne pouvez conduire le véhicule que jusqu'à son immobilisation totale.
Mesures à prendre :
Vous ne pouvez pas repartir. Arrêtez immédiatement le véhicule à un emplacement approprié. Faites remorquer le véhicule vers un atelier spécialisé.

Avertissement «Température boîte trop élevée»

- Conséquences :
Lorsque vous prenez la route, un «brouillage d'avertissement» se fait sentir et les performances du moteur peuvent être réduites.
Mesures à prendre :
Ne maintenez pas le véhicule en appuyant sur la pédale d'accélérateur, p. ex en côte.
Immobilisez le véhicule avec la pédale de frein.
Réduisez la charge du moteur. Si possible, arrêtez le véhicule à un emplacement approprié. Faites tourner le moteur en position de levier sélecteur **P** ou **N** jusqu'à ce que l'avertissement disparaisse.

Maintenance, entretien

Remarques concernant la maintenance.....	162
Niveau de liquide de refroidissement.....	163
Huiles moteur	164
Niveau d'huile moteur	166
Niveau de liquide de frein.....	167
Système d'épuration des gaz d'échappement.....	169
Carburant	170
Jerrican de réserve	171
Liquide lave-glace	172
Direction assistée	173
Filtre à air	173
Filtre combiné.....	173
Raclettes d'essuie-glace	174
Remarques concernant l'entretien	176

Remarques concernant la maintenance

Nous vous recommandons de faire exécuter ces opérations par votre concessionnaire Porsche. En effet, un personnel d'atelier qualifié, formé par Porsche et recevant les informations les plus récentes, ainsi que les outils et appareils spéciaux sont les conditions préalables à un parfait entretien de votre Porsche.

Si toutefois vous exécutez vous-même des travaux sur votre voiture, notez qu'il faut procéder avec le plus grand soin. Cela seul peut assurer la pleine sécurité de fonctionnement de votre voiture.

Des interventions non effectuées dans les règles de l'art pendant la durée de la garantie peuvent entraîner la perte de vos droits à la garantie.

Opérations dans le compartiment moteur

Faites effectuer les opérations nécessaires dans le compartiment moteur par un atelier spécialisé. Nous vous recommandons de faire exécuter ces opérations par votre concessionnaire Porsche.

Mesures de puissance

Les mesures de puissance sur bancs à rouleaux ne sont pas autorisées par Porsche.



Danger !

Danger de mort et risque de blessures et d'incendie lors des travaux d'entretien.

- ▷ Ne fumez pas, ne manipulez pas de flamme nue à proximité de la batterie ou du système d'alimentation en carburant.
- ▷ Ne travaillez sur le véhicule qu'en plein air ou dans des locaux bien aérés.
- ▷ Redoublez d'attention si vous travaillez à proximité de pièces de moteur très chaudes.
- ▷ Avant d'exécuter des travaux dans le compartiment moteur, il convient de toujours arrêter le moteur et d'attendre qu'il soit suffisamment refroidi.
- ▷ Si vous devez exécuter des travaux pendant que le moteur tourne, serrez toujours à fond le frein de stationnement et mettez le levier de vitesses au point mort, ou le levier sélecteur PDK en position **P**.
- ▷ Veillez surtout à ce que ni les mains ou les doigts, ni les vêtements (cravates, manches, etc.), ni des colliers ou chaînes ou des cheveux longs ne puissent être happés par le ventilateur du compartiment moteur, la courroie d'entraînement ou d'autres pièces mobiles.

- ▷ Après l'arrêt du moteur, la température du compartiment moteur est surveillée pendant 30 minutes environ. Dans cet intervalle, le ventilateur peut continuer de fonctionner ou s'enclencher en fonction de la température. Effectuez les interventions à ce niveau avec la plus grande prudence et uniquement lorsque le moteur est à l'arrêt.
- ▷ Les radiateurs et leur ventilateur se trouvent à l'avant du véhicule. Les ventilateurs peuvent être activés lorsque le moteur tourne et se mettre en marche de manière inattendue. Effectuez les interventions à ce niveau uniquement lorsque le moteur est à l'arrêt.
- ▷ Lorsque le contact est mis, les câbles d'allumage sont sous haute tension et il vous faut donc être particulièrement prudent.
- ▷ Faites toujours reposer le véhicule sur des chandelles stables et solides avant de travailler sous la voiture. Les crics ne sont pas conçus à cet effet.
- ▷ Les liquides d'appoint tels que huile moteur, liquide lave-glace, liquide de frein ou liquide de refroidissement sont nuisibles à la santé. Conservez ces produits hors de portée des enfants et, si nécessaire, procédez à leur élimination de manière réglementaire.

Niveau de liquide de refroidissement

- ▶ Reportez-vous au chapitre «REMARQUES CONCERNANT LA MAINTENANCE» à la page 162.

Le liquide de refroidissement permet toute l'année une protection anticorrosion et antigel jusqu'à -35°C .

- ▶ Utilisez exclusivement les produits antigel préconisés par Porsche.

Contrôle du niveau de liquide de refroidissement

Le vase d'expansion se trouve dans le coffre à bagages arrière, sous la trappe d'entretien.

- ▶ Contrôlez régulièrement le niveau du liquide de refroidissement.

Le niveau du liquide de refroidissement doit être compris entre les repères Min. et Max., le moteur étant froid et le véhicule à l'horizontale.

Appoint de liquide de refroidissement

Avertissement !

Risque de brûlures par le liquide de refroidissement brûlant.

- ▶ N'ouvrez pas le bouchon du vase d'expansion lorsque le moteur est chaud.

Risque de détérioration en cas de débordement du liquide de refroidissement.

- ▶ Lorsque vous complétez le niveau de liquide de refroidissement, prenez garde à ne pas tacher le coffre ou des bagages.

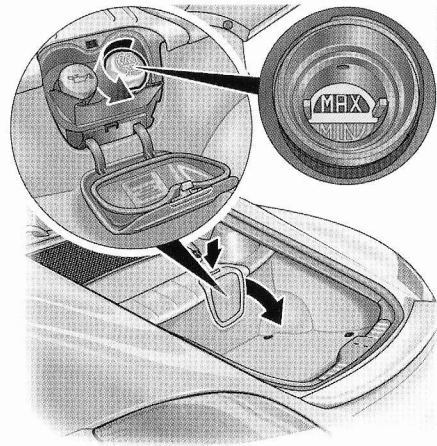

1. Arrêtez le moteur et laissez-le refroidir. Reportez-vous au chapitre «SYSTÈME DE REFROIDISSEMENT» à la page 106.
2. Appuyez sur la touche de verrouillage au niveau de la trappe d'entretien et ouvrez la trappe.
3. Recouvrez le bouchon du vase d'expansion d'un chiffon. Ouvrez légèrement, avec précaution, et laissez s'échapper la surpression. Dévissez ensuite entièrement le bouchon.

4. Si nécessaire, faites l'appoint avec un mélange moitié antigel, moitié eau.

Ne dépassez pas le repère «MAX».

Proportion d'antigel dans le liquide de refroidissement :

- 50 %, protection antigel jusqu'à -35°C .
- 60 %, protection antigel jusqu'à -50°C .

5. Revissez fermement le bouchon.
6. Fermez la trappe d'entretien.

Si dans un cas d'urgence, vous avez seulement versé de l'eau dans le réservoir, faites corriger le rapport de mélange.

Une perte significative de liquide de refroidissement est due à un défaut d'étanchéité dans le circuit de refroidissement.

- ▶ La cause du défaut doit être réparée sans tarder. Consultez un atelier spécialisé. Nous vous recommandons de faire exécuter ces opérations par un concessionnaire Porsche, car celui-ci dispose du personnel d'atelier formé tout spécialement ainsi que des pièces détachées et outils nécessaires.

Ventilateurs de radiateur

Les radiateurs et leur ventilateur se trouvent à l'avant du véhicule.



Risque de blessures. Les ventilateurs peuvent être activés lorsque le moteur tourne et se mettre en marche de manière inattendue.

- ▷ Effectuez les interventions à ce niveau avec la plus grande prudence et uniquement lorsque le moteur est à l'arrêt.

Huiles moteur

Les moteurs Porsche sont conçus de telle sorte qu'il ne doit pas être ajouté d'additif à l'huile.

Huiles moteur appropriées :

- ▷ Utilisez exclusivement des huiles moteur testées et préconisées par Porsche (liste d'homologation Porsche). Votre concessionnaire Porsche vous conseillera volontiers.
- ▷ La trappe d'entretien comporte un autocollant d'information (constructeur) sur le premier remplissage du moteur.
- ▷ En général, les homologations des constructeurs sont également indiquées sur les bidons d'huile ou sur un panneau dans le magasin.

Les huiles moteur préconisées par Porsche peuvent être mélangées entre elles. Cependant, chaque marque d'huile présentant une composition spécifique, il est préférable d'utiliser le même type d'huile que lors de la vidange, dans le cas d'un appoint nécessaire entre deux vidanges.

Il est essentiel d'effectuer régulièrement les vidanges, conformément aux indications fournies dans la brochure «Garantie & entretien».

- ▷ Vidangez plus souvent l'huile moteur dans les environnements poussiéreux.

Qualité d'huile

L'huile moteur n'est pas seulement un lubrifiant, elle remplit en même temps de nombreuses fonctions, comme le refroidissement et le nettoyage des pièces ou la protection contre la corrosion. Pour cela, l'huile contient des additifs spécialement mis au point à cet effet.

Les huiles minérales sont obtenues directement à partir du pétrole brut. Une série de processus chimiques permet de raffiner ces huiles (huiles hydrocraquées) ou de les modifier complètement (huiles synthétiques). Ces huiles synthétiques sont plus performantes que les huiles minérales.

Porsche ne préconise que les huiles hydrocraquées ou synthétiques.

Huiles superlubrifiantes été – hiver

Les huiles été – hiver ont la caractéristique d'offrir en raison de leur composition une faible viscosité à basses températures mais également une grande stabilité thermique et une très faible tendance à l'évaporation à hautes températures. Les huiles qui satisfont de telles exigences d'efficacité peuvent être utilisées toute l'année, en tenant compte toutefois des plages de températures (cf. le point «Huiles en fonction de la plage de températures»).

En outre, ces huiles présentent, en raison de leur basse viscosité à froid, de bonnes qualités de lubrification et méritent ainsi le qualificatif d'huiles superlubrifiantes été – hiver.

Porsche ne préconise que les huiles superlubrifiantes été – hiver.

Viscosité

La viscosité (fluidité) de l'huile moteur est indiquée par le grade de viscosité SAE.

Le premier chiffre et la lettre W (Winter, hiver) représentent la viscosité à basses températures, p. ex. 0W ou 5W, une huile 5W étant plus visqueuse qu'une huile 0W.

Le deuxième nombre indique la viscosité à températures élevées, p. ex. 40 ou 50, où 40 est une viscosité moindre que 50.

Les huiles multigrades se caractérisent par les deux valeurs de viscosités, p. ex. SAE 0W-40, 5W-40 ou 5W-50.

Exemples :

Les huiles 0W-40 et 5W-40 ont un comportement identique à hautes températures, mais l'huile 5W est plus visqueuse à basses températures.

Les huiles 5W-40 et 5W-50 ont la même viscosité à basses températures, mais l'huile de la classe 40 est plus fluide à hautes températures.

Huiles en fonction de la plage de températures

Au-dessus de -25 °C : SAE 0W-40, 5W-40 et 5W-50, avec homologation par Porsche.

Au-dessous de -25 °C : SAE 0W-40, avec homologation par Porsche.

Huiles moteur préconisées par Porsche

Utilisez uniquement les huiles de la liste d'homologation Porsche.

Votre concessionnaire Porsche vous conseillera : volontiers.

Niveau d'huile moteur

L'ouverture de remplissage d'huile se trouve dans le coffre à bagages arrière, sous la trappe d'entretien.

- ▷ Le niveau d'huile doit être régulièrement mesuré à l'aide de l'ordinateur de bord avant chaque ravitaillement en carburant. Reportez-vous au chapitre «LANCEMENT DE LA MESURE DU NIVEAU D'HUILE» à la page 137.

La différence entre les repères Min. et Max. sur l'affichage par segments de l'ordinateur de bord correspond à environ 1,25 litre.

Un segment d'affichage correspond à env. 0,4 litre de quantité d'appoint.

Appoint d'huile moteur

Porsche recommande **Mobil** .



- ▷ **Risque de détérioration en cas de débordement de l'huile moteur.**
- ▷ Lorsque vous contrôlez et complétez le niveau d'huile moteur, prenez garde à ne pas tacher le coffre ou des bagages.

Remarque

Le voyant de contrôle Check Engine peut s'allumer si vous dévissez le bouchon de remplissage d'huile alors que le moteur tourne.

1. Lisez sur l'ordinateur de bord la quantité d'huile nécessaire.
2. Arrêtez le moteur.

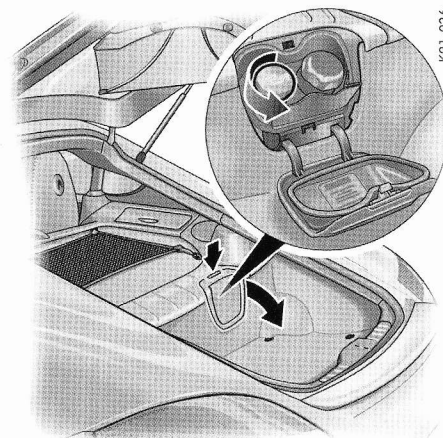

K91-026

3. Appuyez sur la touche de verrouillage au niveau de la trappe d'entretien et ouvrez la trappe.
4. Dévissez le bouchon de remplissage d'huile.
5. Complétez d'huile moteur par volumes de 1/2 l maximum.
6. Revissez soigneusement le bouchon de remplissage d'huile. Mesurez le niveau d'huile à l'aide de l'ordinateur de bord. Arrêtez le moteur.
7. Si nécessaire, complétez le niveau. **Ne dépassez en aucun cas le repère Max.**
8. Revissez soigneusement le bouchon de remplissage d'huile.
9. Fermez la trappe d'entretien.

Niveau de liquide de frein

- ▷ Reportez-vous au chapitre «REMARQUES CONCERNANT LA MAINTENANCE» à la page 162.
- ▷ Utilisez exclusivement le liquide de frein Porsche d'origine ou un liquide de qualité équivalente et fabriqué conformément aux spécifications et exigences de production de Porsche.

Avertissement !

Le liquide de frein est un produit toxique qui attaque la peinture et les autres surfaces.

- ▷ Conservez le liquide de frein hors de portée des enfants.
- ▷ Lorsque vous complétez le niveau de liquide de frein, prenez garde à ne pas tacher le coffre ou des bagages.

G91 106

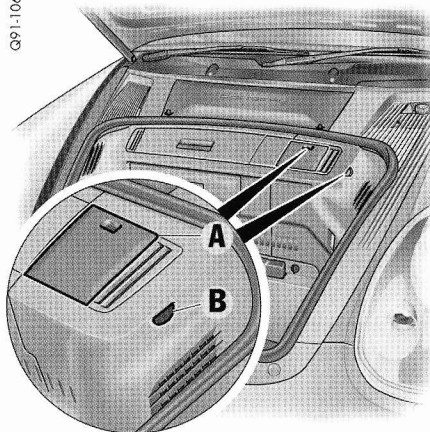

Contrôle du niveau de liquide de frein

Le réservoir de liquide correspondant à la commande hydraulique de frein et d'embrayage se situe dans le coffre à bagages.

1. Ouvrez le cache **A** et retirez-le.
2. Contrôlez régulièrement le niveau de liquide de frein par l'œilleton **B** au niveau du réservoir de compensation transparent. Le niveau du liquide doit toujours se trouver entre les repères Min. et Max.

G91 107

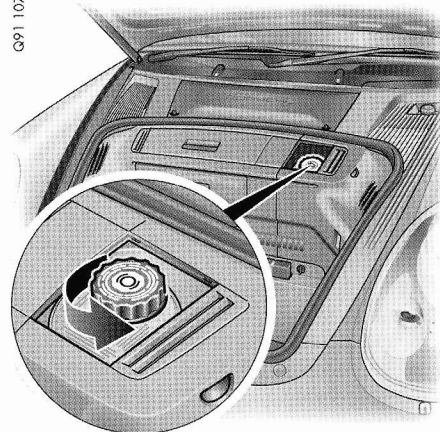

Une petite baisse du niveau, due à l'usure et au rattrapage automatique des freins à disque, est normale.

Si le niveau du liquide baisse sensiblement ou descend en deçà du repère Min., le circuit de freinage peut être devenu perméable.

- ▷ Faites contrôler le système de freinage sans tarder. Consultez un atelier spécialisé. Nous vous recommandons de faire exécuter ces opérations par un concessionnaire Porsche, car celui-ci dispose du personnel d'atelier formé tout spécialement ainsi que des pièces détachées et outils nécessaires.

Vidange du liquide de frein

Avec le temps, le liquide de frein absorbe l'humidité de l'air. Cet enrichissement en eau diminue le point d'ébullition et peut, dans des conditions bien précises, influencer l'efficacité du freinage.

Par conséquent, faites absolument renouveler le liquide de frein selon les intervalles précisés dans la brochure «Garantie & entretien».

Voyant de contrôle et message d'avertissement

- Les voyants de contrôle du combiné d'instruments et de l'ordinateur de bord indiquent un niveau de liquide de frein trop bas.
- Si les voyants de contrôle s'allument dans le combiné d'instruments et l'ordinateur de bord et que la course de la pédale devient plus importante, il peut s'agir d'une défaillance du circuit de freinage.

Si les voyants de contrôle venaient à s'allumer lorsque vous roulez :

- ▷ Arrêtez-vous immédiatement à un emplacement approprié.
- ▷ Ne continuez pas à rouler. Consultez un atelier spécialisé. Nous vous recommandons de faire exécuter ces opérations par un concessionnaire Porsche, car celui-ci dispose du personnel d'atelier formé tout spécialement ainsi que des pièces détachées et outils nécessaires.

Système d'épuration des gaz d'échappement

Les catalyseurs trois voies pilotés associés aux sondes Lambda et au calculateur électronique constituent le système d'épuration des gaz d'échappement le plus efficace.

Pour garantir le bon fonctionnement de ce système de dépollution, respectez la périodicité d'entretien prescrite.

Afin de ne pas perturber de façon persistante les catalyseurs et les sondes Lambda, seul un carburant sans plomb doit être utilisé.

Le système de dégazage du réservoir empêche que les vapeurs de carburant qu'il contient ne passent dans l'atmosphère.

Remarques concernant la conduite

La présence de défauts de fonctionnement au stade de la préparation du mélange peut entraîner la surchauffe et l'endommagement des catalyseurs.

Avertissement !

Risque de détérioration du système d'épuration des gaz d'échappement.

- ▷ Evitez les tentatives de démarrage longues et répétées lorsque vous ne parvenez pas à démarrer le moteur.
- ▷ Si des ratés (reconnaissables aux irrégularités du moteur, à la perte de puissance ou à l'allumage du voyant de contrôle Check Engine) se produisent, l'anomalie doit être supprimée le plus vite possible. Consultez un atelier spécialisé. Nous vous recommandons de faire exécuter ces opérations par un concessionnaire Porsche, car celui-ci dispose du personnel d'atelier formé tout spécialement ainsi que des pièces détachées et outils nécessaires.
- ▷ Evitez de rouler vite dans les virages si le voyant de contrôle du niveau de carburant est allumé.
- ▷ Ne roulez jamais jusqu'à épuisement du carburant.
- ▷ Ne remorquez ou poussez le véhicule que lorsque le moteur est froid.
Les véhicules avec boîte de vitesses PDK ne peuvent être démarrés ni par remorquage ni en les poussant.

Risque d'incendie au niveau de l'échappement.

- ▷ N'appliquez pas de couche de protection du soubassement ou anticorrosion sur le collecteur d'échappement, les tuyaux d'échappement, les catalyseurs et les bouchiers thermiques ni même à proximité de ceux-ci.
Pendant la marche, le matériau protecteur peut en effet s'échauffer et s'enflammer.
- ▷ Ne faites pas tourner le véhicule et ne le gardez pas là où des matériaux inflammables, des feuilles mortes ou de l'herbe sèche par exemple, sont susceptibles d'entrer en contact avec le système d'échappement brûlant.

Carburant

Attention !

Le carburant est facilement inflammable et nocif pour la santé.

- ▷ Proscrivez feu, flamme et cigarette en manipulant du carburant.
 - ▷ Évitez tout contact avec la peau et les vêtements.
 - ▷ N'inhaliez pas les vapeurs de carburant.
-
- ▷ Reportez-vous au chapitre «SYSTÈME D'ÉPURATION DES GAZ D'ÉCHAPPEMENT» à la page 169.
 - ▷ Reportez-vous au chapitre «CARBURANT» à la page 108.

Afin de ne pas perturber de façon persistante les catalyseurs et les sondes Lambda, **seul un carburant sans plomb** doit être utilisé.

Le moteur a été conçu pour être alimenté avec du **supercarburant sans plomb d'un indice d'octane de RON 98/MON 88** et offre, dans ces conditions, des performances et une consommation optimales.

En cas d'utilisation de supercarburants sans plomb d'un indice d'octane de **RON 95/MON 85 au minimum**, le calage de l'allumage est automatiquement corrigé par la régulation anticliquetis du moteur.

Remarque concernant l'utilisation

Vous trouverez normalement les caractéristiques de qualité du carburant sur la pompe de la station-service.

Si ce n'est pas le cas, adressez-vous à un employé de la station-service.

Si le carburant préconisé n'est plus disponible, vous pouvez également utiliser un autre carburant sans plomb (RON 91/MON 82,5) en cas d'absolue nécessité.

Vous pouvez peut-être constater une baisse de performances et une hausse de la consommation.

- ▷ Évitez de rouler dans les plages de régimes élevées.

Dans certains pays, la qualité de carburant proposée ne répond peut-être pas aux valeurs prescrites pour le véhicule et peut provoquer une cokéfaction dans la zone de la soupape d'admission.

Dans ce cas, vous pouvez mélanger au carburant un additif recommandé et vendu par un concessionnaire Porsche, après concertation avec celui-ci.

Référence Porsche 000 043 206 89.

- ▷ Respectez les instructions et les proportions de mélange indiquées sur le bidon.

Dans ce contexte, il est essentiel de suivre les échéances d'entretien, en particulier celles des vidanges, conformément aux indications fournies dans la brochure «Garantie & entretien».

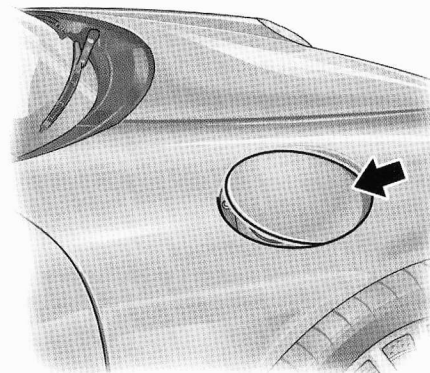

Ouverture de la trappe du réservoir

L'ouverture pour le remplissage se trouve sous la trappe du réservoir, dans l'aile avant droite.

- ▷ Véhicule déverrouillé, appuyez sur la partie avant de la trappe du réservoir (**flèche**).

La trappe est verrouillée et déverrouillée par le verrouillage centralisé.

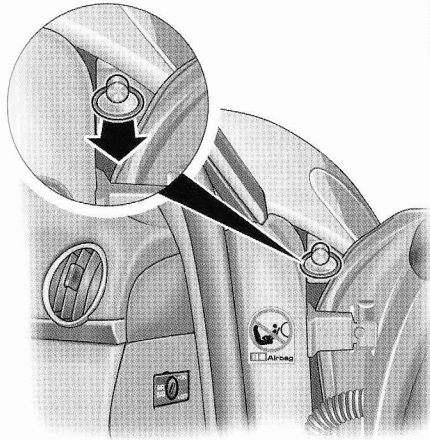

Q91-021

En cas de défaut du déverrouillage automatique :

- ▷ Ouvrez la portière passager.
- ▷ Tirez l'anneau dans la feuillure de la portière droite (**flèche**).

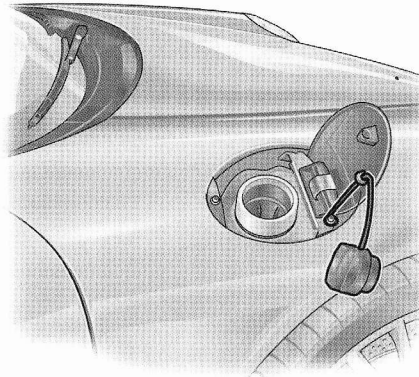

Q91-110

Ravitaillement en carburant

Capacité totale

- ▷ La capacité du réservoir de carburant est d'env. 64 litres, dont environ 10 litres de réserve.
1. Arrêtez le moteur et coupez le contact.
 2. Dévissez lentement le bouchon du réservoir. Accrochez-le à l'attache plastique de la trappe du réservoir.
L'apparition d'un bruit d'appel d'air suivant l'ouverture du bouchon est «normale» et n'est pas le signe d'un défaut du système d'alimentation en carburant.

3. Introduisez complètement le pistolet dans la tubulure de remplissage, avec la poignée du pistolet orientée vers le bas.
4. Ne rajoutez pas de carburant après l'arrêt automatique du pistolet distributeur, utilisé selon les prescriptions.
Le carburant pourrait refouler ou déborder lorsque la chaleur augmente.
5. Immédiatement après le ravitaillement, remettez soigneusement le bouchon du réservoir en place et vissez-le jusqu'à ce que vous sentiez et entendiez le cran.

En cas de perte du bouchon, celui-ci ne doit être remplacé que par une pièce d'origine.

Jerrican de réserve



Risque d'incendie ou d'explosion en cas d'accident par endommagement du jerrican et perte de carburant.

Les vapeurs de carburant émises sont nocives pour la santé.

- ▷ N'emportez pas de jerrican de réserve dans le véhicule.
- ▷ Respectez la législation en vigueur.

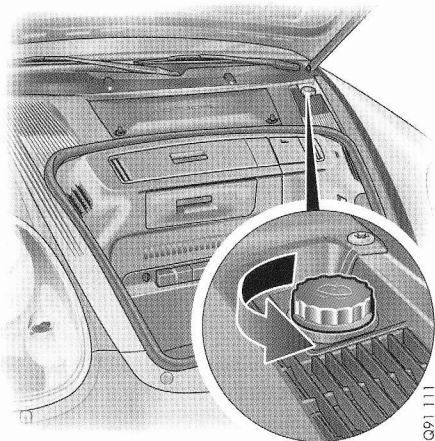

Liquide lave-glace

Le réservoir de liquide avec bouchon fileté bleu se situe à l'arrière gauche du coffre à bagages (dans le sens de la marche).

Capacité

- Véhicules sans système lave-projecteurs env. 2,5 litres.
- Véhicules avec système lave-projecteurs env. 6 litres.

Appoint de liquide lave-glace

En règle générale, l'eau claire ne suffit pas à nettoyer le pare-brise et les projecteurs.

Mélangez l'eau avec, selon la saison, les additifs correspondants, en respectant les proportions préconisées.

Utilisez exclusivement un concentré de nettoyage pour vitres répondant aux exigences suivantes :

- diluabilité 1:100,
- sans phosphates,
- adapté aux projecteurs en plastique.

Nous vous recommandons les concentrés de nettoyage pour vitres agréés par Porsche. Votre concessionnaire Porsche vous conseillera volontiers.

Proportion de mélange pour l'été

Eau + concentré de nettoyage pour vitres dans les proportions de mélange indiquées sur le récipient.

Proportion de mélange pour l'hiver

Eau + antigel + concentré de nettoyage pour vitres dans les proportions de mélange indiquées sur le récipient.

- ▷ Respectez impérativement toutes les instructions figurant sur l'emballage du concentré de nettoyage pour vitres ou de l'antigel.

Appoint de liquide lave-glace

1. Ouvrez le bouchon du réservoir (flèche).
2. Complétez le niveau de liquide lave-glace et refermez soigneusement le bouchon du réservoir.



Message d'avertissement

Si la quantité restante est inférieure à 0,5 litre environ, un message d'avertissement s'affiche sur l'ordinateur de bord.

- ▷ Complétez le niveau de liquide lave-glace.

Direction assistée



Avertissement !

Risque d'accident. L'assistance de direction n'est plus disponible lorsque le moteur est à l'arrêt (p. ex. remorquage) ou en cas de défaillance du système hydraulique.

L'effort à exercer pour manœuvrer la direction devient par conséquent plus important.

- ▷ Remorquez le véhicule avec la plus grande prudence.
- ▷ Faites réparer le défaut.
Consultez un atelier spécialisé. Nous vous recommandons de faire exécuter ces opérations par un concessionnaire Porsche, car celui-ci dispose du personnel d'atelier formé tout spécialement ainsi que des pièces détachées et outils nécessaires.

Remarque

Les bruits de circuit audibles lorsque vous braquez la direction à fond sont liés à la conception du système et ne signifient donc pas que la direction présente un défaut.

Contrôle du liquide hydraulique

Le contrôle est effectué régulièrement dans le cadre des travaux d'entretien.

Le réservoir se trouve dans le compartiment moteur. Faites effectuer les opérations nécessaires dans le compartiment moteur par un atelier spécialisé. Nous vous recommandons de faire exécuter ces opérations par votre concessionnaire Porsche.

Filtre à air

- ▷ Reportez-vous au chapitre «REMARQUES CONCERNANT LA MAINTENANCE» à la page 162.

Le filtre à air se trouve à gauche dans le compartiment moteur.

Le changement régulier de l'élément filtrant s'effectue dans le cadre des entretiens.

- ▷ Dans le cas d'un environnement poussiéreux, contrôlez la cartouche plus fréquemment et remplacez-la si nécessaire.

Filtre combiné

Grâce au filtre combiné, l'air filtré frais et sans odeurs désagréables introduit dans l'habitacle est pratiquement sans poussière ni pollens.

- ▷ Lorsque l'air extérieur est pollué de gaz, appuyez sur la touche de recyclage d'air.

Un filtre encrassé peut engendrer un débit d'air réduit :

- ▷ Faites remplacer le filtre.
Consultez un atelier spécialisé. Nous vous recommandons de faire exécuter ces opérations par un concessionnaire Porsche, car celui-ci dispose du personnel d'atelier formé tout spécialement ainsi que des pièces détachées et outils nécessaires.

Le filtre est changé régulièrement dans le cadre des travaux d'entretien.

Raclettes d'essuie-glace

Des raclettes d'essuie-glace en bon état sont indispensables pour garantir une bonne visibilité.

- Changez les raclettes d'essuie-glace deux fois par an (avant et après l'hiver) ou lorsque l'efficacité du balayage commence à diminuer.

Attention !

Risque de détérioration en cas de rabattement brutal du bras d'essuie-glace sur la vitre.

- Maintenez toujours le bras d'essuie-glace lorsque vous changez les raclettes.

Risque de détérioration en cas de décollement inapproprié des raclettes gelées.

- Faites dégeler les raclettes d'essuie-glace avant de les décoller de la vitre.

Remarque concernant la maintenance

Nettoyez régulièrement les raclettes d'essuie-glace avec un nettoyant pour vitres, en particulier après un lavage dans une installation automatique. Nous vous recommandons le nettoyant pour vitres Porsche. En cas d'encrassement important (p. ex. restes d'insectes), vous pouvez utiliser une éponge ou un chiffon.

Des raclettes d'essuie-glace qui broutent ou grincent peuvent avoir pour origine les causes suivantes :

Lorsque vous lavez le véhicule dans des installations automatiques, des dépôts de cire peuvent rester sur le pare-brise. Ces dépôts de cire ne peuvent être éliminés qu'avec un concentré de nettoyage pour vitres.

- Reportez-vous au chapitre «LIQUIDE LAVE-GLACE» à la page 172.

Vous obtiendrez de plus amples informations auprès de votre concessionnaire Porsche.

Si les raclettes d'essuie-glace sont endommagées :

- Remplacez immédiatement les raclettes d'essuie-glace endommagées.

Remplacement des raclettes d'essuie-glace

Attention !

Risque de détérioration. Les raclettes d'essuie-glace peuvent se détacher pendant la conduite en cas de remplacement non conforme.

- Vérifiez si les raclettes d'essuie-glace sont correctement fixées. Les raclettes d'essuie-glace doivent bien s'enclencher dans le bras d'essuie-glace.

1. Serrez le frein à main.
2. Désactivez les essuie-glaces (position **0**) et retirez la clé de contact.
3. Eloignez le bras d'essuie-glace de la vitre.

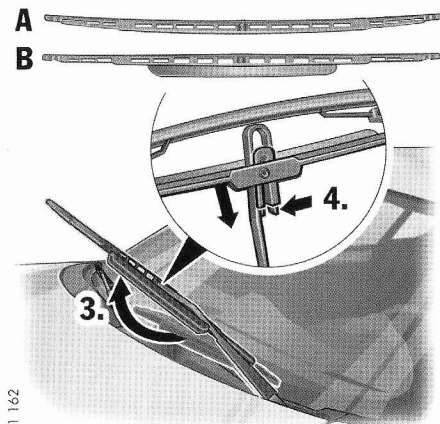

K91 162

A - Côté passager, raclette d'essuie-glace recourbée
B - Côté conducteur, raclette d'essuie-glace avec spoiler

4. Comprimez le ressort plastique de la raclette. Retirez la raclette du bras d'essuie-glace.
5. Positionnez et enclenchez la nouvelle raclette de manière perceptible. Veillez à remettre la raclette dans la même position dans le bras d'essuie-glace :
 - spoiler orienté vers le côté conducteur,
 - coude côté passager.
6. Reposez soigneusement le bras d'essuie-glace sur la vitre.

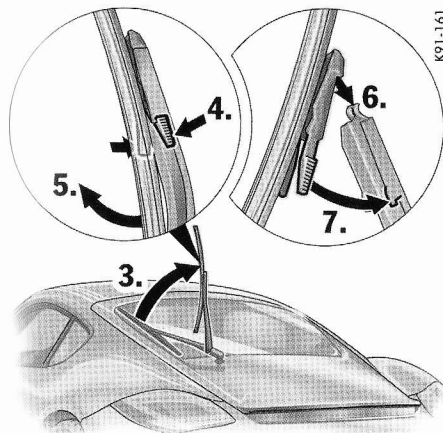

K91-161

3. Eloignez le bras d'essuie-glace de la vitre.
4. Comprimez le ressort plastique de la raclette.
5. Retirez la raclette du bras d'essuie-glace par le haut.
6. Positionnez la nouvelle raclette dans le bras d'essuie-glace par le haut.
7. Comprimez le ressort plastique de la raclette et l'enclencher de manière perceptible dans le bras d'essuie-glace.
8. Reposez soigneusement le bras d'essuie-glace sur la vitre.

Remplacement de la raclette d'essuie-glace de la lunette arrière



Attention !

Risque de détérioration. La raclette d'essuie-glace peut se détacher pendant la conduite en cas de remplacement non conforme.

- ▷ Vérifiez si la raclette d'essuie-glace est correctement fixée. La raclette d'essuie-glace doit bien s'enclencher dans le bras d'essuie-glace.

1. Serrez le frein à main.
2. Désactivez l'essuie-glace de lunette arrière (position 0) et retirez la clé de contact.

Remarques concernant l'entretien

L'entretien régulier du véhicule dans les règles de l'art lui permet de conserver sa valeur. Il peut être une condition primordiale pour la préservation des droits dans le cadre de la garantie.

Vous pouvez vous procurer les produits d'entretien appropriés auprès de votre concessionnaire Porsche, individuellement ou sous forme de kits d'entretien complets.

- ▷ Respectez les directives d'utilisation figurant sur l'emballage des produits d'entretien.
- ▷ Conservez ces produits hors de portée des enfants.
- ▷ Si nécessaire, procédez à leur élimination de manière réglementaire.

Afin de certifier que l'état du véhicule a été contrôlé dans les règles de l'art et pour assurer le maintien du droit à la garantie, chaque concessionnaire Porsche est disposé à contrôler l'état de votre véhicule. Les résultats de ce contrôle sont ensuite consignés par écrit. A cet effet, il rédige un compte-rendu et l'atteste en outre sous la rubrique «Justificatif de l'état du véhicule dans le cadre de la garantie longue durée» de la brochure «Garantie & entretien».

Appareils de nettoyage à haute pression



Les appareils de nettoyage à haute pression peuvent endommager les éléments suivants.

- pneumatiques,
 - monogrammes, emblèmes,
 - surfaces peintes,
 - alternateur,
 - capteurs du ParkAssistent.
- ▷ Tenez compte de la notice du fabricant de l'appareil.
 - ▷ Si vous utilisez une buse à jet plat ou une «fraise de décrottage», respectez toujours une distance d'au moins 50 cm.
 - ▷ N'utilisez jamais de nettoyeur haute pression avec une buse à jet circulaire. Ceci risque de provoquer des dommages sur votre véhicule. Les pneumatiques sont particulièrement exposés à ce risque.
 - ▷ Ne dirigez pas le jet d'eau directement sur les éléments énumérés ci-dessus.

Lavage du véhicule

Le lavage fréquent de la voiture et l'application de cire sont le meilleur moyen de la protéger des influences et pollutions extérieures. Il convient également de laver soigneusement le soubassement du véhicule, au plus tard à la fin de la période d'épandage des routes.

Plus le sel d'épandage, la poussière de la route, les poussières industrielles, les insectes et les fientes d'oiseaux, les dépôts végétaux (résine ou pollen des arbres par exemple) restent collés longtemps sur le véhicule, plus leur effet est préjudiciable.

Le lavage manuel du véhicule est plus préjudiciable à l'environnement que l'utilisation d'une installation de lavage automatique.

- ▷ Lavez votre véhicule uniquement dans les emplacements de lavage prévus à cet effet, afin d'éviter que de la suie, de la graisse, de l'huile et des métaux lourds ne se répandent dans l'environnement.

Sur les peintures foncées en particulier, le moindre endommagement de la surface (égratignures) est très perceptible, bien plus que sur les teintes claires.

En outre, en raison de la composition des pigments, les peintures foncées sont plus sensibles aux égratignures et exigent un soin tout particulier.

- ▷ Ne lavez pas votre voiture en plein soleil ou lorsque la carrosserie est brûlante.
- ▷ Pour le lavage à la main, utilisez un shampooing auto, beaucoup d'eau, une éponge douce ou une brosse douce. Nous vous recommandons le shampooing auto Porsche.
- ▷ Commencez par bien mouiller la peinture et par enlever à l'eau le plus gros de la saleté.
- ▷ Après le lavage, rincez abondamment à l'eau et passez la peau de chamois. N'utilisez pas la même peau de chamois pour la carrosserie et les glaces.

Lorsqu'ils ont été mouillés, les freins peuvent perdre de leur efficacité et leur action peut devenir irrégulière.

- ▷ Après le lavage, procédez à un essai de freinage et faites sécher les disques en freinant brièvement.

Veillez impérativement à ne pas gêner les véhicules qui vous suivent.

Installations de lavage

- ▷ Reportez-vous au chapitre «COMMUTATEUR D'ESSUIE-GLACE/LAVE-GLACE» à la page 63.

Certaines installations de lavage présentent des particularités de conception susceptibles d'endommager les pièces dépassant du contour du véhicule ou les pièces supplémentaires rapportées.

Éléments particulièrement exposés :

- Antenne extérieure (toujours la dévisser),
- rabattez toujours les rétroviseurs extérieurs,
- essuie-glaces (toujours les désactiver afin de ne pas déclencher de façon involontaire un fonctionnement intermittent ou par capteur),
- aileron arrière fixe ou escamotable.
- Jantes (plus les jantes sont larges et plus la taille des pneumatiques est basse, plus le risque d'endommagement est grand).
- Jantes polies (ne pas utiliser les brosses pour jantes de l'installation de lavage pour éviter les rayures).
- ▷ Veuillez vous informer auprès du responsable avant l'utilisation d'installations de lavage automatiques.
- ▷ Les endroits que l'installation de lavage automatique ne peut pas atteindre, comme les rebords de portière ou de capot et les marchepieds, doivent être lavés à la main et essuyés avec une peau de chamois.

Serrure de portière

- ▷ Pour empêcher la serrure de portière de geler en saison froide, protégez le cylindre de fermeture afin d'éviter toute infiltration d'eau.
- ▷ Si toutefois une serrure gèle, employez un produit de dégivrage du commerce. Une clé préalablement chauffée résout également le problème dans bien des cas. N'essayez jamais de forcer.

Peinture

- ▷ N'essayez jamais une voiture poussiéreuse avec un chiffon sec, car les grains de poussière abiment la peinture.

La peinture est soumise à un grand nombre de facteurs mécaniques et chimiques. Le rayonnement du soleil, la pluie, la glace et la neige, les rayons ultraviolets, les changements brusques de température, la poussière industrielle et les dépôts chimiques agissent toujours de manière préjudiciable sur la peinture. Seul un entretien régulier et adapté permet à long terme de contrer ces facteurs.

- ▷ N'appliquez aucun produit d'entretien à base de silicone sur les vitres.
- ▷ Les pièces peintes mates ne doivent pas être traitées avec une cire de protection ou un produit de lustrage, sinon l'effet mat est perdu.

Protection

Le revêtement de peinture se ternit dans le temps sous les influences climatiques. Il est par conséquent nécessaire de protéger la peinture régulièrement.

La peinture conserve ainsi son brillant et son élasticité. On évite également que des salissures ne restent collées en surface et que les poussières industrielles ne pénètrent dans la peinture.

Avec un entretien régulier, la peinture gardera son éclat d'origine pendant des années.

- ▷ Appliquez un produit de protection de la peinture après avoir lavé la voiture et lustré.

Lustrage

- ▷ Ce n'est que lorsque l'emploi du produit de protection et de la cire ne suffit plus à rendre à la peinture tout son éclat d'origine qu'il convient d'utiliser le produit de lustrage. Nous vous recommandons le produit de lustrage Porsche.

Nettoyage des taches

- ▷ Éliminez le plus rapidement possible les taches de goudron, les traces d'huile, les insectes, etc. à l'aide d'un produit anti-insectes, car ces taches altèrent la peinture au bout d'un certain temps.
- ▷ Lavez soigneusement les surfaces après le traitement.

Retouches de peinture

- ▷ Dès l'apparition de petits dommages de peinture tels qu'éraflures, rayures ou éclats dus aux gravillons, faites les réparer au plus vite, et ce **avant** que la corrosion ne commence.

Consultez un atelier spécialisé. Nous vous recommandons de faire exécuter ces opérations par un concessionnaire Porsche, car celui-ci dispose du personnel d'atelier formé tout spécialement ainsi que des pièces détachées et outils nécessaires.

Si toutefois la rouille a déjà commencé à se former, il faut soigneusement l'éliminer. Ensuite, appliquez à cet endroit une couche d'apprêt anticorrosion d'abord, et une peinture de recouvrement ensuite.

Vous trouverez sur le véhicule une plaquette indiquant les références de la peinture.

Nettoyage et protection du compartiment moteur

Le compartiment moteur et la surface du groupe motopropulseur reçoivent à l'usine un traitement anticorrosion.

Si l'on nettoie le compartiment moteur avec des produits dissolvants ou si l'on effectue un nettoyage moteur, la protection contre la corrosion s'en trouve presque toujours éliminée. Vous devriez alors demander que le nettoyage soit suivi de l'application d'une protection longue durée sur toutes les surfaces, les rebords et jointures ainsi que sur les organes mécaniques du compartiment moteur. Cela vaut également pour le remplacement d'éléments d'organes mécaniques traités anticorrosion à l'origine.



Risque de détérioration de l'alternateur.

- ▷ Ne pas diriger le jet d'eau directement sur l'alternateur, à défaut le recouvrir.

L'hiver, il est particulièrement important d'avoir une bonne protection anticorrosion. Si vous roulez souvent sur des routes salées, l'ensemble du compartiment moteur doit être nettoyé à fond et traité à la cire au moins une fois, à la fin de l'hiver, afin de parer à l'effet négatif du sel.

Vitres

- ▷ Nettoyez régulièrement l'intérieur et l'extérieur de l'ensemble des glaces avec un nettoyant pour vitres.
Nous vous recommandons le nettoyant pour vitres Porsche.
N'utilisez pas la même peau de chamois pour les vitres et la peinture.
Les dépôts de cire risquent en effet de gêner la visibilité.
- ▷ Enlevez les insectes collés sur le pare-brise en utilisant un produit nettoyant spécifique.

Remarque

Les vitres des portes sont dotées d'un revêtement hydrophobe qui ralentit leur encrassement. Ce revêtement s'use naturellement et peut être remplacé.

- ▷ Consultez un atelier spécialisé. Nous vous recommandons de faire exécuter ces opérations par un concessionnaire Porsche, car celui-ci dispose du personnel d'atelier formé tout spécialement ainsi que des pièces détachées et outils nécessaires.

Raclettes d'essuie-glace

Des raclettes d'essuie-glace en bon état sont indispensables pour garantir une bonne visibilité.

- ▷ Changez les raclettes d'essuie-glace deux fois par an (avant et après l'hiver) ou lorsque l'efficacité du balayage commence à diminuer.

- ▷ Nettoyez régulièrement les raclettes d'essuie-glace avec un nettoyant pour vitres, en particulier après un lavage dans une installation automatique.

Nous vous recommandons le nettoyant pour vitres Porsche.

En cas d'encrassement important (p. ex. restes d'insectes), vous pouvez utiliser une éponge ou un chiffon.

Des raclettes d'essuie-glace qui broutent ou grincent peuvent avoir pour origine les causes suivantes :

Lorsque vous lavez le véhicule dans des installations automatiques, des dépôts de cire peuvent rester sur le pare-brise. Ces dépôts de cire ne peuvent être éliminés qu'avec un concentré de nettoyage pour vitres.

- ▷ Reportez-vous au chapitre «LIQUIDE LAVE-GLACE» à la page 172.

Vous obtiendrez de plus amples informations auprès de votre concessionnaire Porsche.

Si les raclettes d'essuie-glace sont endommagées :

- ▷ Remplacez immédiatement les raclettes d'essuie-glace endommagées.
Reportez-vous au chapitre «RACLETTES D'ESSUIE-GLACE» à la page 174.

Sorties d'échappement en acier spécial

La saleté, le fort dégagement de chaleur et les résidus de combustion peuvent altérer la couleur des sorties d'échappement en acier spécial.

Il est possible de rétablir le brillant d'origine à l'aide d'une pâte à polir ou d'un produit de lustrage spécial métaux du commerce.

Protection du soubassement

Le soubassement du véhicule est protégé de façon durable contre les facteurs mécaniques et chimiques.

Une détérioration de ce revêtement de protection pendant la marche n'est toutefois pas à exclure. Le soubassement du véhicule doit par conséquent être régulièrement contrôlé et réparé par un atelier spécialisé.



Avertissement !

Risque d'incendie au niveau de l'échappement.

- ▷ N'appliquez pas de couche de protection du soubassement ou anticorrosion sur le collecteur d'échappement, les tuyaux d'échappement, les catalyseurs et les boucliers thermiques ni même à proximité de ceux-ci.
Pendant la marche, le matériau protecteur peut en effet s'échauffer et s'enflammer.

Après un lavage du soubassement, un nettoyage du moteur ou la réparation d'un ensemble mécanique, il est impératif d'appliquer de nouveau le produit adéquat sur les pièces qui ne sont plus protégées.

Jantes en alliage léger

- ▷ Reportez-vous au chapitre «INSTALLATIONS DE LAVAGE» à la page 177.

Les particules de métal (p. ex. le laiton ou le cuivre contenus dans la poussière des freins) ne doivent pas rester trop longtemps sur la jante en alliage léger.

Ce contact peut engendrer des points de corrosion.

- ▷ Lavez les jantes si possible tous les quinze jours avec une éponge ou une brosse. Un nettoyage hebdomadaire est conseillé en cas d'épandage des routes et dans les régions où la pollution industrielle est agressive.

Utilisez un produit de nettoyage pour jantes en alliage léger (pH 9,5).

Les produits au pH non adapté risquent d'endommager la couche de protection des jantes.

Nous vous recommandons le nettoyant pour jantes en alliage léger Porsche.

Les produits décapants habituellement utilisés pour les autres métaux et les appareils ou produits à action mécanique endommagent la couche de protection et ne conviennent donc pas pour l'entretien.

- ▷ Enduisez les jantes de cire ou d'une graisse sans acide (vaseline), tous les trois mois, après le nettoyage. Frottez vigoureusement avec un chiffon doux pour faire pénétrer.

Avertissement !

Risque d'accident, si du produit de nettoyage (p. ex. nettoyant pour jantes) parvient sur les disques de freins. Le film qui en résulte sur les disques peut entraîner une diminution d'efficacité du freinage.

- ▷ Attention de ne pas pulvériser de nettoyant sur les disques de freins.
- ▷ En cas de pulvérisation de nettoyant sur les disques de freins, nettoyez-les abondamment à l'aide d'un puissant jet d'eau.
- ▷ Faites sécher les freins (freinages brefs) en tenant compte des véhicules roulant derrière vous.

Joint de portières, capots et glaces

- ▷ Éliminez régulièrement les salissures (telles que particules abrasives, poussière, sel) de tous les joints à l'eau savonneuse chaude. N'utilisez pas de produit de nettoyage chimique ni de solvant.

En cas de gel, les joints extérieurs des portières ainsi que ceux des capots peuvent être protégés grâce à un produit d'entretien approprié.

Afin d'éviter d'endommager la peinture laquée, n'appliquez aucun produit d'entretien sur les joints intérieurs des portières.

Phares, feux, pièces plastiques intérieures et extérieures, films plastiques

- ▷ Utilisez uniquement de l'eau claire et un peu de liquide vaisselle pour nettoyer les phares, les films plastiques, les feux ainsi que les pièces et les surfaces plastiques. N'effectuez pas de nettoyage à sec. Utilisez une éponge douce ou un chiffon doux, ne peluchant pas. Nettoyez la surface en frottant par légers mouvements sans exercer de fortes pressions. Un nettoyant pour l'intérieur des vitres peut également être utilisé pour le nettoyage des surfaces en plastique. Pour ce faire, observez les instructions de nettoyage figurant sur le bidon. Nous vous recommandons le nettoyant pour l'intérieur des vitres Porsche. N'utilisez en aucun cas des détergents ou des solvants chimiques.
- ▷ Rincez à l'eau claire les surfaces nettoyées.

Cuir

Caractéristiques et particularités

Les caractéristiques originelles que présente la surface des peaux – p. ex. les marbrures, les cicatrices, les piqûres d'insectes, les irrégularités de grain ainsi que les légères nuances de teinte – confirment, voire soulignent le caractère naturel du cuir.

Ceci s'applique en particulier au cuir naturel. Pour le cuir naturel, on utilise des peaux sélectionnées pour leur haute qualité. Il ne reçoit aucune couche de teinture au cours de son élaboration. Son «origine naturelle» est de ce fait bien reconnaissable. Ce matériau noble se caractérise par son confort particulier, sa souplesse exceptionnelle et sa patine typique.

Entretien et traitement du cuir

- ▷ Essayez tous les types de cuir régulièrement avec un chiffon de laine blanc et doux ou un chiffon microfibrés du commerce, humidifié au préalable, afin d'éliminer la poussière fine.
- ▷ En cas de salissures importantes, utilisez un produit de nettoyage spécial cuirs. Veillez à toujours respecter les instructions d'utilisation figurant sur les emballages des produits. Nous conseillons le produit de nettoyage spécial cuirs Porsche.

Les produits de nettoyage puissants ainsi que les objets rigides sont à proscrire.

Le cuir à perforations ne doit en aucun cas être mouillé au dos.

- ▷ Une fois nettoyée, la sellerie – en particulier, les sièges en cuir fortement sollicités – ne doit être entretenue qu'avec un produit d'entretien spécial cuirs. Nous vous recommandons le produit d'entretien spécial cuirs Porsche.

Moquette, tapis

- ▷ Pour le nettoyage, utilisez un aspirateur ou une brosse moyenne.
- ▷ En cas de fortes salissures ou de taches, utilisez un détachant. Nous vous recommandons le détachant Porsche.

Des tapis de sol de taille appropriée et antidérapants sont proposés dans la gamme d'accessoires Porsche pour protéger les moquettes.

Avertissement !

Risque d'accident.

- ▷ La course de la pédale ne doit pas être entravée par les tapis.

Nettoyage des garnitures d'airbags

Danger !

Risque de blessures graves, voire mortelles dues à la détérioration du système airbag due à des nettoyages inappropriés.

- ▷ N'apportez aucune modification à des éléments individuels tels que le cache-volant, la planche de bord, les sièges avant et l'habillage des portières.
- ▷ Confiez à votre concessionnaire Porsche le soin de nettoyer ces composants.

Alcantara

L'Alcantara ne doit pas être nettoyé à l'aide d'un produit d'entretien spécial cuirs.

Pour un entretien régulier, il convient de brosser le revêtement à l'aide d'une brosse douce.

Frotter trop fort lors du nettoyage peut entraîner des modifications définitives de l'aspect de la surface.

Nettoyage en cas d'encrassement léger

- ▷ Humidifiez un chiffon doux avec de l'eau ou une solution savonneuse pour nettoyer.

Nettoyage en cas de fort encrassement

- ▷ Humidifiez un chiffon doux avec de l'eau tiède ou de l'alcool dilué, puis tamponnez les salissures de l'extérieur vers l'intérieur.

Ceintures de sécurité

S'il s'avère nécessaire de nettoyer les ceintures, vous pouvez utiliser une lessive douce ordinaire. Évitez de faire sécher les sangles en plein soleil.

- ▷ N'utilisez que des nettoyeurs appropriés.
- ▷ Ne teignez et ne blanchissez pas les ceintures. Cela pourrait détériorer la toile de la ceinture et compromettre ainsi votre sécurité.

Immobilisation du véhicule

Si vous souhaitez immobiliser votre Porsche pour une assez longue période, nous vous recommandons de vous mettre en rapport avec votre concessionnaire Porsche. Il vous conseillera volontiers sur les mesures de protection nécessaires à prendre, telles que protection anticorrosion, entretien, maintenance et mesures pour son immobilisation.

- ▷ Reportez-vous au chapitre «BATTERIE» à la page 200.

Conseils pratiques, assistance en cas de panne

Remarques concernant l'assistance en cas de panne	184
Jantes et pneumatiques	185
Vis de roue	190
Changement d'une roue.....	190
Crevaison	192
Elargisseurs de voie	195
Installation électrique.....	197
Batterie	200
Assistance au démarrage	205
Récapitulatif des ampoules	206
Remplacement des ampoules	206
Phares	207
Feux de position avant, projecteurs de jour pour les véhicules avec phares bi-xénon, feux arrière et troisième feu stop	215
Modification du réglage des phares pour une circulation à gauche ou à droite.....	216
Réglage des phares	217
Remorquage	218

Remarques concernant l'assistance en cas de panne

Nous vous recommandons de faire exécuter ces opérations par votre concessionnaire Porsche. En effet, un personnel d'atelier qualifié, formé par Porsche et recevant les informations les plus récentes, ainsi que les outils et appareils spéciaux sont les conditions préalables à un parfait entretien de votre Porsche.

Si toutefois vous exécutez vous-même des travaux sur votre voiture, notez qu'il faut procéder avec le plus grand soin. Cela seul peut assurer la pleine sécurité de fonctionnement de votre voiture.

Des interventions non effectuées dans les règles de l'art pendant la durée de la garantie peuvent entraîner la perte de vos droits à la garantie.

Opérations dans le compartiment moteur

Faites effectuer toutes les opérations nécessaires dans le compartiment moteur par un atelier spécialisé. Nous vous recommandons de faire exécuter ces opérations par votre concessionnaire Porsche.

Triangle de présignalisation, trousse de secours et outillage de bord

- ▷ Reportez-vous au chapitre «COFFRE À BAGAGES AVANT» à la page 75.

La législation de certains pays prévoit la présence à bord du véhicule de certains outils supplémentaires ainsi que certaines pièces de rechange. Renseignez-vous avant de vous rendre à l'étranger.



Danger de mort et risque de blessures et d'incendie lors des travaux d'entretien.

- ▷ Ne fumez pas, ne manipulez pas de flamme nue à proximité de la batterie ou du système d'alimentation en carburant.
 - ▷ Ne travaillez sur le véhicule qu'en plein air ou dans des locaux bien aérés.
 - ▷ Redoublez d'attention si vous travaillez à proximité de pièces de moteur très chaudes.
 - ▷ Avant d'exécuter des travaux dans le compartiment moteur, il convient de toujours arrêter le moteur et d'attendre qu'il soit suffisamment refroidi.
 - ▷ Si vous devez exécuter des travaux pendant que le moteur tourne, serrez toujours à fond le frein de stationnement et mettez le levier de vitesses au point mort, ou le levier sélecteur PDK en position **P**.
 - ▷ Veillez surtout à ce que ni les mains ou les doigts, ni les vêtements (cravates, manches, etc.), ni des colliers ou chaînes ou des cheveux longs ne puissent être happés par le ventilateur du compartiment moteur,
- la courroie d'entraînement ou d'autres pièces mobiles.
- ▷ Après l'arrêt du moteur, la température du compartiment moteur est surveillée pendant 30 minutes environ. Dans cet intervalle, le ventilateur peut continuer de fonctionner ou s'enclencher en fonction de la température. Effectuez les interventions à ce niveau avec la plus grande prudence et uniquement lorsque le moteur est à l'arrêt.
 - ▷ Les radiateurs et leur ventilateur se trouvent à l'avant du véhicule. Les ventilateurs peuvent être activés lorsque le moteur tourne et se mettre en marche de manière inattendue. Effectuez les interventions à ce niveau uniquement lorsque le moteur est à l'arrêt.
 - ▷ Lorsque le contact est mis, les câbles d'allumage sont sous haute tension et il vous faut donc être particulièrement prudent.
 - ▷ Faites toujours reposer le véhicule sur des chandelles stables et solides avant de travailler sous la voiture. Les crics ne sont pas conçus à cet effet.
 - ▷ Les liquides d'appoint tels que huile moteur, liquide de frein ou liquide de refroidissement sont nuisibles à la santé. Conservez ces produits hors de portée des enfants et, si nécessaire, procédez à leur élimination de manière réglementaire.

Jantes et pneumatiques

En dehors de la pression de gonflage appropriée des pneumatiques et d'un réglage correct des roues, la durée de vie des pneumatiques dépend également de votre mode de conduite.

Les accélérations brutales, les vitesses exagérées en virage et les coups de frein brusques accélèrent l'usure des pneumatiques.

En outre, l'usure des sculptures est plus importante lorsque les températures extérieures sont élevées et que le revêtement des routes est abrasif.

Tout comme le moteur, les pneumatiques nécessitent toujours des conditions de service correctes. Bien entretenus, les pneumatiques durent longtemps et contribuent à la sécurité de votre véhicule.

Il est indispensable de respecter les règles suivantes pour votre sécurité comme pour celle des autres usagers de la route.

Charge et vitesse

- ▷ Ne surchargez pas le véhicule.
- Causes de danger :
 - Surcharge
 - + pression de gonflage des pneumatiques insuffisante
 - + vitesse élevée
 - + température extérieure élevée (p. ex. départ en vacances).

Pression des pneumatiques

La pression de gonflage des pneumatiques doit correspondre à la valeur prescrite. Vous trouverez les indications sur la pression des pneumatiques dans la feuillure de la portière gauche.

Cette pression s'applique à des pneumatiques froids (env. 20 °C).

- ▷ Contrôlez la pression de gonflage des pneumatiques au minimum tous les 15 jours. Effectuez toujours le contrôle sur des pneumatiques froids.
- ▷ Véhicules avec système de contrôle de la pression des pneumatiques : Reportez-vous au chapitre «RDK SYSTÈME DE CONTRÔLE DE LA PRESSION DES PNEUS» à la page 128.

Lorsque les pneumatiques s'échauffent, leur pression de gonflage augmente.

- ▷ Ne dégonflez jamais un pneumatique chaud. Cela entraînerait une chute de la pression de gonflage du pneumatique en dessous de la valeur prescrite.

Les capuchons protègent les valves de la poussière, de la saleté et donc d'une perte d'étanchéité.

- ▷ Révissez toujours soigneusement ces capuchons.
- ▷ Remplacez immédiatement les capuchons manquants.

Une pression des pneumatiques insuffisante peut causer un échauffement excessif des pneumatiques – même invisible – et les endommager de l'intérieur.

Une correction ultérieure de la pression de gonflage ne peut remédier à ces dommages invisibles des pneumatiques.

Endommagement des pneumatiques

Les appareils de nettoyage à haute pression peuvent endommager les pneumatiques.

- ▷ Reportez-vous au chapitre «APPAREILS DE NETTOYAGE À HAUTE PRESSION» à la page 176.

Avertissement !

Risque d'accident dû à des dommages invisibles sur les pneumatiques. Ceci peut entraîner l'éclatement d'un pneumatique, en particulier à vitesse élevée.

- ▷ Examinez régulièrement vos pneumatiques – ainsi que leur face latérale – pour vérifier qu'aucun corps étranger ne s'est introduit, qu'ils ne présentent ni coupures, ni piqûres, ni fendillements, ni bosses.
- ▷ Ne montez sur les trottoirs que très lentement et le plus possible à angle droit. Évitez de monter sur des trottoirs au rebord abrupt.
- ▷ En cas de doute, faites vérifier la roue par un spécialiste, notamment sur l'intérieur.

Pour des raisons de sécurité, faites remplacer le pneumatique dans les cas suivants :

- Pneumatique endommagé pour lequel une déchirure de l'enveloppe textile n'est pas exclue.
- Pneumatique ayant subi des surcharges thermiques ou mécaniques suite à une perte de pression ou suite à des dommages antérieurs quelconques.

Remarque concernant la maintenance

La réparation des pneumatiques est strictement interdite. La réparation d'un pneumatique avec le produit anticrevaison est uniquement une réparation d'urgence permettant de poursuivre la route jusqu'au prochain atelier de réparation.

Stationnement sur les trottoirs

Un heurt brutal ou à angle aigu contre un trottoir ou un objet aux arêtes vives (p. ex. des pierres) peut entraîner des dommages invisibles aux pneumatiques, qui ne se remarquent que plus tard.

Selon la force de l'impact, le rebord de jante peut avoir été également endommagé.

Entreposage des roues

- ▷ Conservez toujours les roues dans un endroit frais, sec et à l'abri de la lumière. Les pneumatiques, sans leur jante, doivent être posés debout.
- ▷ Evitez de les mettre en contact avec de l'essence, de l'huile ou de la graisse.

Les pneumatiques ne doivent en aucun cas avoir plus de 6 ans.

L'idée selon laquelle l'entreposage et le vieillissement des pneumatiques accroissent leur résistance à l'usure n'est pas fondée.

Au contraire, les adjuvants chimiques qui assurent l'élasticité du caoutchouc perdent de leur efficacité au fil du temps et le caoutchouc se fendille.

Le code DOT qui figure sur la face latérale permet de déterminer l'âge du pneumatique.

Exemple : si les quatre derniers chiffres sont 1208, cela signifie que la fabrication a eu lieu lors de la 12^{ème} semaine de l'année 2008.

Sculptures

Moins les sculptures sont profondes, plus le danger d'aquaplaning est grand.

- ▷ Pour des raisons de sécurité, remplacez les pneumatiques **avant** que les indicateurs d'usure (témoins de 1,6 mm de hauteur situés dans le creux des sculptures) n'affleurent la bande de roulement.

- ▷ Contrôlez régulièrement les sculptures, surtout avant et après un long trajet.

Equilibrage

- ▷ Faites équilibrer les roues de façon préventive au printemps (pneumatiques d'été) et avant l'hiver (pneumatiques M+S).

Lors de l'équilibrage, seuls des poids prescrits (masselottes) doivent être utilisés.

Les masselottes d'équilibrage autocollantes ne doivent pas entrer en contact avec des produits d'entretien, sinon elles peuvent se décoller.

Roues avec capteurs pour le système de contrôle de pression (RDK)

Avant de changer de roues, assurez-vous que les nouvelles roues sont compatibles avec le système RDK de votre véhicule.

- ▷ Demandez conseil à votre partenaire Porsche.

Changement d'une roue

- ▷ Lors du démontage des roues, repérez leur sens de rotation et leur position.

Exemple :

AVD (avant droit), AVG, ARD et ARG.

- ▷ Les roues doivent toujours être montées selon leur repérage.

Réglage des roues

Une usure irrégulière des sculptures révèle une rotation non correcte des roues. Dans ce cas, faites contrôler le véhicule.

- ▷ Consultez un atelier spécialisé. Nous vous recommandons de faire exécuter ces opérations par un concessionnaire Porsche, car celui-ci dispose du personnel d'atelier formé tout spécialement ainsi que des pièces détachées et outils nécessaires.



Avertissement !

Risque d'accident. Ceci peut conduire à la perte de contrôle du véhicule.

En cas d'apparition, durant la conduite, d'instabilités ou de vibrations laissant présager un endommagement du pneumatique ou du véhicule :

- ▷ Ralentissez immédiatement sans pour autant freiner brusquement.
- ▷ Arrêtez le véhicule et contrôlez les pneumatiques.
Si l'on ne trouve pas la raison de la défaillance, roulez prudemment jusqu'à l'atelier spécialisé le plus proche.
Nous vous recommandons de faire exécuter ces opérations par un concessionnaire Porsche, car celui-ci dispose du personnel d'atelier formé tout spécialement ainsi que des pièces détachées et outils nécessaires.

Remplacement des pneumatiques

Pour les pneumatiques ZR, il n'existe aucune norme permettant de définir leur tenue à vitesse élevée pour des vitesses supérieures à 240 km/h.

- ▷ Avant de monter des pneumatiques neufs, veuillez vous informer sur les pneumatiques homologués actuellement pour votre véhicule.
- ▷ Utilisez exclusivement des marques de pneumatiques testées et préconisées par Porsche.

En principe, ne montez que des pneumatiques de même marque et de même indice de spécification (p. ex. «NO», «N1», ...).

Les pneumatiques neufs ne disposent pas encore de leur pleine adhérence au début.

- ▷ Roulez pour cette raison à vitesse modérée pendant les 100 à 200 premiers kilomètres.

Le changement des pneumatiques sur **un** seul essieu crée un écart dans le degré d'usure entre les essieux et cela peut provoquer une modification sensible du comportement routier auquel vous étiez jusqu'alors habitué. Ceci s'applique notamment au changement des pneumatiques sur l'essieu arrière.

Cet effet se réduit cependant au fur et à mesure que le kilométrage des pneumatiques augmente.

- ▷ Adaptez votre mode de conduite au nouveau comportement du véhicule.

Le montage des pneumatiques doit être exclusivement effectué par un spécialiste.

Lors du remplacement d'un pneumatique endommagé, vérifiez que la différence de profondeur des sculptures sur un même essieu ne dépasse pas 30 %.

- ▷ Ne montez pas des pneumatiques d'occasion, vous ignorez tout de leurs antécédents !

Valves

- ▷ Utilisez exclusivement des valves en plastique.

Les valves caoutchouc doivent être remplacées lors de chaque changement de pneumatique.

Dans le cas de valves en métal, respectez les prescriptions de montage et de changement.

Utilisez exclusivement des valves en métal Porsche d'origine ou des valves de qualité équivalente et fabriquées conformément aux spécifications et exigences de production de Porsche.

- ▷ Empêchez les obus de valves et capuchons de se salir.
Des obus de valves encrassés provoquent une perte d'air.

Pneumatiques hiver



Avertissement !

Risque d'accident dû à une vitesse trop élevée.

- ▷ Respectez impérativement la vitesse maximale admissible du pneumatique hiver utilisé.
- ▷ Apposez une étiquette autocollante rappelant la vitesse maximale admissible dans le champ visuel du conducteur. Respectez la législation spécifique en vigueur dans votre pays.

- ▷ Montez les pneumatiques hiver en temps opportun avant l'hiver, sur les deux essieux. Votre concessionnaire Porsche vous conseillera volontiers.
- ▷ Avant de monter des pneumatiques neufs, veuillez vous informer sur les pneumatiques homologués actuellement pour votre véhicule.
- ▷ Utilisez exclusivement des marques de pneumatiques testées et préconisées par Porsche.

Remarque concernant la maintenance

A des températures inférieures à 7 °C, nous recommandons d'équiper le véhicule de pneumatiques hiver, car les caractéristiques des pneus été diminuent à faibles températures. En cas de température extrêmement basse, des

dommages durables sur les pneumatiques été ne sont pas à exclure.

Les pneumatiques hiver perdent leur efficacité dès que la profondeur des sculptures est inférieure à 4 mm.

Changement d'une roue

- ▷ Lors du démontage des roues, repérez leur sens de rotation et leur position.
Exemple :
AVD (avant droit), AVG, ARD et ARG.
- ▷ Les roues doivent toujours être montées selon leur repérage.

Remarque

En hiver, il peut être utile de se munir d'une petite balayette et d'un grattoir en plastique pour enlever la neige et la glace ainsi que de sable sec pour démarrer sur les routes de montagne gelées.

Chaînes à neige

Le montage de chaînes à neige n'est possible que sur l'essieu arrière et uniquement dans le cadre des combinaisons pneumatiques/jantes citées dans les caractéristiques techniques.

- ▷ N'utilisez que les chaînes à neige à maillons fins recommandées et homologuées par Porsche afin de garantir un espace libre suffisant entre chaîne et passage de roue.

- ▷ Avant de monter les chaînes, enlevez les couches de neige et de glace qui se trouvent dans les passages de roue.
- ▷ Respectez les différentes législations nationales concernant la vitesse maximale.
- ▷ Reportez-vous au chapitre «CARACTÉRISTIQUES TECHNIQUES» à la page 224.

Montage des chaînes à neige

L'utilisation de chaînes à neige est interdite si vous avez monté des élargisseurs de voie de 5 mm.



Attention !

Risque de détérioration des passages de roue, si vous ne retirez pas les élargisseurs de voie de 5 mm avant de monter des chaînes à neige.

- ▷ Faites enlever les élargisseurs de voie de 5 mm des 4 roues pour pouvoir monter des chaînes à neige.
- ▷ Pour monter/démonter les élargisseurs de voie : Consultez un atelier spécialisé. Nous vous recommandons de faire exécuter ces opérations par un concessionnaire Porsche, car celui-ci dispose du personnel d'atelier formé tout spécialement ainsi que des pièces détachées et outils nécessaires.
- ▷ Reportez-vous au chapitre «ELARGISSEURS DE VOIE» à la page 195.



- A - Largeur nominale en mm
- B - Rapport hauteur/largeur en %
- C - Lettre code de la structure (carcasse radiale)
- D - Diamètre de jante en pouces
- E - Indice de charge
- F - Lettre code pour la vitesse maximale

Inscription sur le pneumatique

Lettre code pour la vitesse maximale

La lettre code pour la vitesse maximale indique la vitesse maximale autorisée pour le pneumatique. Cette lettre figure sur la face latérale du pneumatique.

- H = jusqu'à 210 km/h
- V = jusqu'à 240 km/h
- W = jusqu'à 270 km/h
- Y = jusqu'à 300 km/h

Remarque concernant la conduite

- ▷ Les pneumatiques présentant une vitesse maximale autorisée inférieure à la vitesse maximale du véhicule ne doivent être montés que s'ils portent sur le flanc la mention M+S (pneus hiver).

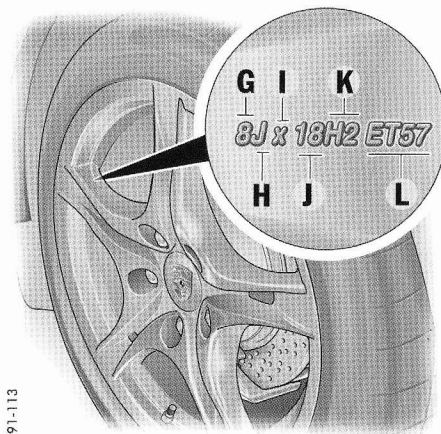

- G - Largeur de jante en pouces
- H - Lettre code du rebord de jante
- I - Symbole de jante creuse
- J - Diamètre de jante en pouces
- K - Double hump
- L - Déport de jante en mm

Inscription sur les jantes en alliage léger

Les données sont indiquées sur l'arrière des rayons. La largeur et le déport de jante sont visibles en partie près de la valve du pneumatique.

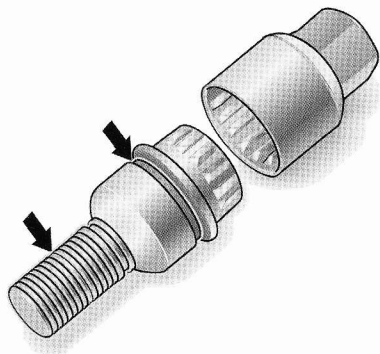

RB1 159

Couple de serrage

Couple de serrage des vis et écrous de roue :
130 Nm.

Vis de roue antivol

L'adaptateur pour les vis de roue antivol (douille intercalaire) se trouve dans l'outillage de bord.

Pour le desserrage/serrage des vis avec sécurité antivol, l'adaptateur doit être placé entre la vis de roue et la clé.

- ▷ Lors de la mise en place de cette douille, veillez à ce qu'elle s'enclenche complètement dans la denture de la vis.

Si les roues doivent être démontées en atelier, n'oubliez pas de remettre, en même temps que la clé du véhicule, la douille intercalaire indispensable au déblocage des vis de roue antivol.

Vis de roue

- ▷ Nettoyez les vis de roue avant chaque montage.
- ▷ Lubrifiez légèrement le filetage et l'espace entre la tête de vis et la bague concave tournante (**flèches**) en appliquant **Optimoly TA** (pâte aluminium).
Ne lubrifiez jamais la surface de contact concave établissant le contact avec la roue.
- ▷ Remplacez les vis de roue endommagées. Utilisez exclusivement les vis de roue Porsche d'origine, spécialement conçues pour ce type de véhicule ou des vis de qualité équivalente et fabriquées conformément aux spécifications et exigences de production de Porsche.

Changement d'une roue

Avertissement !

Risque de blessures. Le véhicule peut glisser hors du cric.

- ▷ Veillez à ce que personne ne se trouve dans le véhicule lors du levage du véhicule ou du changement de roue.
- ▷ Utilisez le cric de levage du véhicule uniquement pour changer une roue.
- ▷ Faites toujours reposer le véhicule sur des chandelles stables et solides avant de travailler sous la voiture.
Le cric n'est pas conçu à cet effet.

Remarque

L'outillage nécessaire au changement de roue (p. ex. cric, clé démonte-roue, auxiliaires de montage) ne fait pas partie de l'équipement de série du véhicule. Votre concessionnaire Porsche vous conseillera volontiers.

1. Serrez complètement le frein de stationnement, engagez la 1^{ère} vitesse ou placez le levier sélecteur en position **P** et retirez la clé de contact.
2. Empêchez le véhicule de rouler, par exemple en mettant des cales sous les roues du côté opposé à la roue endommagée.
Ceci est particulièrement important en pente.

3. Desserrez légèrement les vis de la roue à changer.
 4. Levez le véhicule jusqu'à ce que la roue ne touche plus terre. Ne soulevez le véhicule qu'au niveau des emplacements prévus à cet effet.
- ▷ Reportez-vous au chapitre «LEVAGE DU VÉHICULE SUR PONT ÉLÉVATEUR OU CRIC D'ATELIER» à la page 194.
5. Dévissez 1 ou 2 vis de roue (voir figure). Vissez les auxiliaires de montage à la place des vis de roue.
Dévissez les autres vis de la roue.

! Attention !

Risque de détérioration des disques de freins.

- ▷ Lors du changement de roue, vissez impérativement les auxiliaires de montage.

Remarque concernant l'utilisation

- ▷ Pour démonter et monter les élargisseurs de voie :
Reportez-vous au chapitre «ELARGISSEURS DE VOIE» à la page 195.

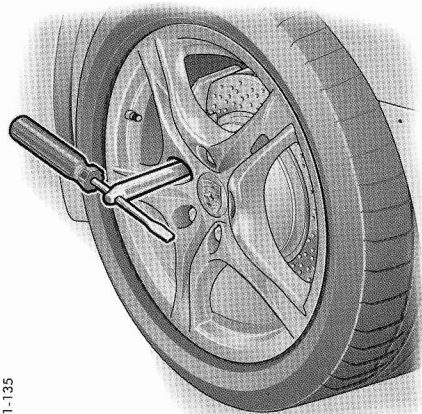

K91-135

Vissage de l'auxiliaire de montage sur les véhicules **sans** PCCB

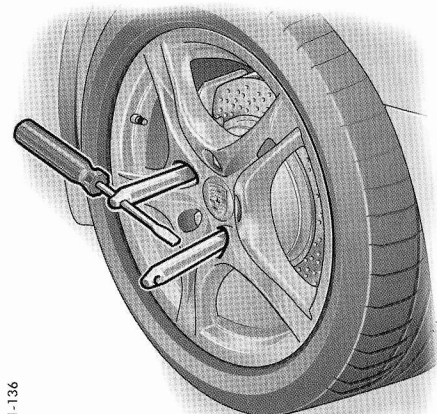

K91-136

Vissage de **2** auxiliaires de montage sur les véhicules **avec** PCCB

6. Déposez la roue et montez la nouvelle roue.
7. Reportez-vous au chapitre «VIS DE ROUE» à la page 190.
Posez les vis de roue et serrez légèrement. Retirez les auxiliaires de montage, vissez les vis de roue restantes.
Ne serrez d'abord que légèrement les vis en diagonale, de façon à ce que la roue se centre correctement.
8. Descendez le véhicule complètement.
9. Bloquez les vis en diagonale.
10. Après le changement de roue, contrôlez immédiatement le couple de serrage des vis de roue prescrit (130 Nm) avec une clé dynamométrique.

Crevaïson

1. Arrêtez si possible le véhicule le plus à l'écart possible de la chaussée.
L'emplacement choisi doit présenter un sol stable, horizontal et non dérapant.
2. Allumez les feux de détresse.
3. Serrez le frein à main.
4. Enclenchez la 1ère ou mettez le levier sélecteur en position **P**.
5. Mettez les roues en ligne droite.
6. Retirez la clé de contact afin de verrouiller la direction et d'empêcher le moteur de démarrer.
7. Faites éventuellement descendre les passagers.
8. Placez à distance raisonnable le triangle de présignalisation.

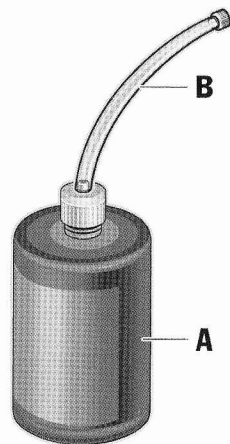

A - Flacon de gonflage
B - Tuyau de gonflage

Produit anticrevaïson

Le produit anticrevaïson des pneumatiques permet de colmater les piqûres, notamment sur la surface de roulement.

La réparation d'un pneumatique avec le produit anticrevaïson est uniquement une réparation d'urgence permettant de poursuivre la route jusqu'au prochain atelier de réparation. Les pneumatiques réparés avec le produit anticrevaïson ne doivent être utilisés que pour des trajets courts, en cas de nécessité absolue.

RB1-1.60

Le kit anticrevaïson et le compresseur ainsi que le manomètre se trouvent dans la boîte à outils, dans le coffre.

Le kit anticrevaïson comprend :

- un flacon de gonflage,
- un tuyau de gonflage,
- un outil pour ouvrir les valves,
- un obus de valve de rechange et
- un autocollant indicateur de vitesse à apposer dans le champ de vision du conducteur.

! Danger !

Risque d'accident.

- ▷ N'utilisez le produit anticrevaïson que pour les coupures ou piqûres de 4 mm au maximum.
- ▷ N'utilisez jamais le produit anticrevaïson lorsque la jante est endommagée.

Avertissement !

Le produit anticrevaison est facilement inflammable et nocif pour la santé.

- ▷ Proscrivez feu, flamme et cigarette en manipulant le produit anticrevaison.
- ▷ Évitez tout contact avec la peau, les yeux et les vêtements.
- ▷ Tenez le produit anticrevaison hors de portée des enfants.
- ▷ N'inhaliez pas de vapeurs.

En cas de contact avec le produit anticrevaison :

- ▷ Si le produit anticrevaison entre en contact avec la peau ou les yeux, rincez immédiatement et abondamment la partie du corps concernée.
- ▷ Changez immédiatement de vêtements.
- ▷ En cas de réaction allergique, consultez un médecin.
- ▷ En cas d'ingestion de produit anticrevaison, rincez-vous immédiatement et soigneusement la bouche et buvez une grande quantité d'eau. Ne provoquez pas de vomissement. Consultez immédiatement un médecin.

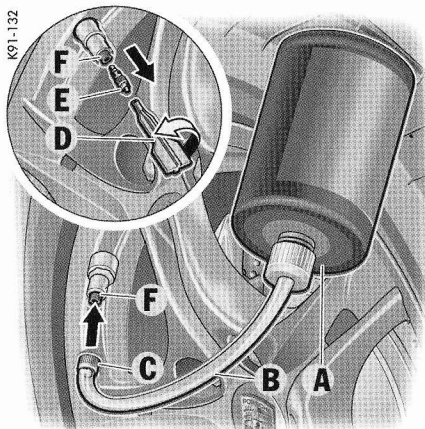

- A - Flacon de gonflage
- B - Tuyau de gonflage
- C - Bouchon du tuyau de gonflage
- D - Outil pour ouvrir les valves
- E - Obus de valve
- F - Valve

Remplissage du produit anticrevaison

1. Laissez le corps étranger qui s'est introduit dans le pneumatique.
2. Retirez le compresseur, le produit anticrevaison et l'autocollant du coffre.
3. Placez l'autocollant dans le champ de vision du conducteur.
4. Agitez le flacon de gonflage **A**.

5. Vissez le tuyau de gonflage **B** sur le flacon. Le flacon de gonflage est à présent ouvert.
6. Dévissez le capuchon de la valve **F**.
7. Dévissez l'obus de la valve **E** avec l'outil **D**. Conservez l'obus de la valve dans un endroit propre et sec.
8. Retirez le bouchon **C** du tuyau de gonflage **B**.
9. Placez le tuyau de gonflage sur la valve.
10. Tenez le flacon de gonflage au-dessus de la valve du pneumatique et appuyez fermement jusqu'à ce que tout le contenu du flacon passe dans le pneumatique.
11. Retirez le tuyau de gonflage de la valve.
12. Vissez l'obus de la valve avec l'outil adéquat.
13. Raccordez le compresseur à l'allume-cigares et gonflez le pneumatique jusqu'à la pression préconisée par le constructeur. Reportez-vous au chapitre «PRESSION DE GONFLAGE, PNEUMATIQUES FROIDS» à la page 228.
14. Vissez le capuchon sur la valve.
15. Vérifiez la pression de gonflage du pneumatique après avoir roulé 10 minutes environ.
Si la pression est inférieure à 1,5 bar, ne continuez pas à rouler.
Si la pression indiquée est supérieure à 1,5 bar, corrigez-la le cas échéant pour obtenir la valeur prescrite.

16. Consultez un atelier spécialisé. Nous vous recommandons de faire exécuter ces opérations par un concessionnaire Porsche, car celui-ci dispose du personnel d'atelier formé tout spécialement ainsi que des pièces détachées et outils nécessaires.

Remarque concernant l'entretien

Vous pouvez retirer le surplus de produit anticrevaillon sec comme s'il s'agissait d'un film adhésif.

Avertissement !

Risque d'accident.

- ▷ Le pneumatique doit être immédiatement remplacé par un atelier spécialisé. Informez l'atelier que le pneu contient du produit anticrevaillon.
- ▷ Evitez les fortes accélérations et la conduite rapide en virage.
- ▷ Respectez la vitesse maximale autorisée de : 80 km/h.
- ▷ Respectez impérativement les consignes de sécurité et d'utilisation figurant dans la notice séparée du produit anticrevaillon et sur le compresseur.

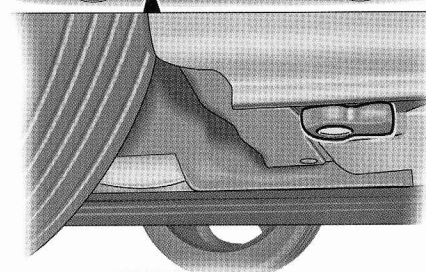
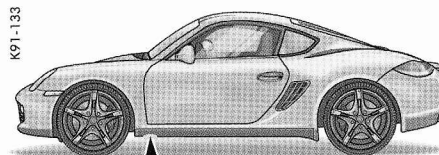

Levage du véhicule sur pont élévateur ou cric d'atelier

- ▷ Le véhicule ne doit être levé qu'en prenant appui aux emplacements prévus.

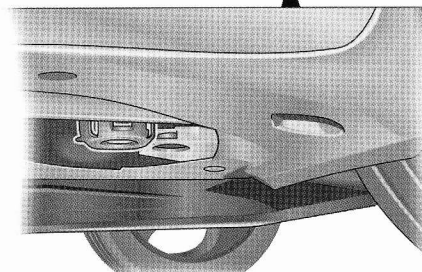
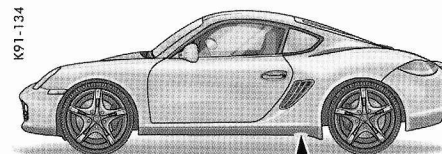

- ▷ Avant de placer le véhicule sur un pont élévateur, assurez-vous qu'il existe un espace suffisant entre le pont élévateur et le véhicule.
- ▷ Pour éviter des dommages sérieux, le véhicule ne doit en aucun cas être levé au niveau du moteur, de la boîte de vitesses ou des essieux.

Élargisseurs de voie

- Utilisez des élargisseurs de voie uniquement avec les jantes et les éléments de fixation homologués par Porsche.
Avant de faire monter des élargisseurs de voie, veuillez vous informer sur les élargisseurs homologués actuellement pour votre véhicule.

Véhicules avec roue de secours

Si vous avez monté des élargisseurs de voie de 5 mm, vous **n'avez pas** besoin de les retirer avant de monter une roue de secours.

Montage des chaînes à neige

L'utilisation de chaînes à neige est **interdite** si vous avez monté des élargisseurs de voie de 5 mm.



Attention !

Risque de détérioration des passages de roue, si vous ne retirez pas les élargisseurs de voie de 5 mm avant de monter des chaînes à neige.

- Faites **enlever les élargisseurs de voie de 5 mm des 4 roues** pour pouvoir monter des chaînes à neige.

Remarque concernant l'utilisation

- Pour monter/démonter les élargisseurs de voie :
Consultez un atelier spécialisé. Nous vous recommandons de faire exécuter ces opérations par un concessionnaire Porsche, car celui-ci dispose du personnel d'atelier formé tout spécialement ainsi que des pièces détachées et outils nécessaires.

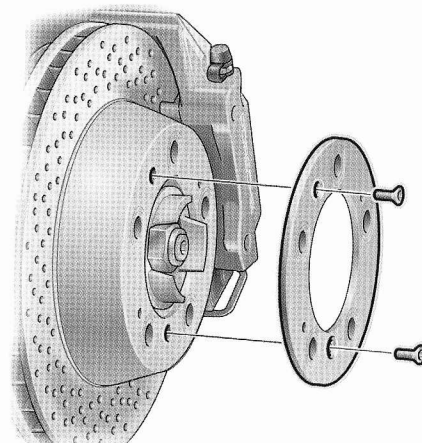

R81-167

Démontage des élargisseurs de voie

1. Reportez-vous au chapitre «CHANGEMENT D'UNE ROUE» à la page 190.
2. Dévissez les deux vis à tête fraisée (M6x16) au niveau du moyeu.
3. Retirez l'élargisseur de voie.
4. Fixez le disque de frein avec les vis à tête fraisée **courtes** M6x12, réf. 900.269.047.09.
Couple de serrage **10 Nm**.

5. Utilisez les vis de roue **plus courtes** de 5 mm (réf. 996.361.203.02) pour fixer la roue en l'absence d'élargisseur de voie.
Couple de serrage : **130 Nm**.

Pièces nécessaires après démontage des élargisseurs de voie

Vis à tête fraisée courtes (M6x12)
N° de référence : 900.269.047.09

1 jeu de vis de roue courtes
N° de référence : 996.361.203.02

Vis antivol courtes
N° de référence : 996.361.057.01

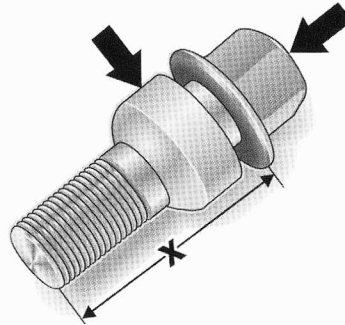

Vis de roue longue
X : longueur de la vis, env. 50 mm
Flèches : repères

Critères d'identification des vis de roue

Les vis de roue **longues** possèdent la mention GT ou un repère rouge sur la tête de vis, la bague concave tournante est rouge galvanisé.
Les vis de roue longues peuvent être utilisées uniquement **avec** les élargisseurs de voie de 5 mm.

RB1-168

Les vis de roue **courtes** ne possèdent aucun repère de couleur.
Les vis de roue courtes peuvent être utilisées uniquement **sans** les élargisseurs de voie de 5 mm.

Couple de serrage pour les deux types de vis : **130 Nm**.

- ▷ Pour plus d'informations sur les élargisseurs de voie : Reportez-vous au chapitre «ELARGISSEURS DE VOIE» à la page 195.

Installation électrique

Afin d'éviter des dommages ou défaillances des systèmes électriques ou électroniques, les opérations sur l'installation électrique doivent être effectuées par un atelier spécialisé. Nous vous recommandons de faire exécuter ces opérations par un concessionnaire Porsche, car celui-ci dispose du personnel d'atelier formé tout spécialement ainsi que des pièces détachées et outils nécessaires.

- ▶ Utilisez exclusivement des accessoires homologués par Porsche.

Avertissement !

Risque de court-circuit et d'incendie.

- ▶ Débranchez le pôle négatif de la batterie chaque fois que des travaux sur le système électrique sont effectués.
-

Relais

Les relais doivent exclusivement être contrôlés ou remplacés par un atelier homologué.

Système d'alarme, verrouillage centralisé

Le statut du verrouillage centralisé et du système d'alarme n'est pas modifié par le débranchement de la batterie.

L'alarme ne fonctionne pas lorsque la batterie est débranchée.

Protection antisurcharge du verrouillage centralisé

Si l'on actionne le verrouillage centralisé plus de dix fois en l'espace d'une minute, toute utilisation ultérieure devient impossible pour une durée de 30 secondes.

Coupure automatique des récepteurs électriques au bout de 2 heures/7 jours

Une fois la clé de contact retirée, les récepteurs électriques (consommateurs de courant) allumés ou en ordre de marche (par ex. éclairage du coffre, éclairage intérieur) s'éteignent automatiquement après env. **2 heures**.

L'autoradio/le PCM s'éteint au bout de 10 minutes environ.

Si le véhicule n'est pas démarré ni déverrouillé au moyen de la télécommande après une période minimale de **7 jours**, la fonction de veille de la : télécommande est désactivée (pour prévenir la décharge de la batterie).

1. Dans ce cas, déverrouillez la portière côté conducteur à l'aide de la clé au niveau de la serrure.
Laissez la portière fermée pour ne pas déclencher le système d'alarme.
2. Appuyez sur la **touche 1** de la télécommande.

La télécommande est alors réactivée.

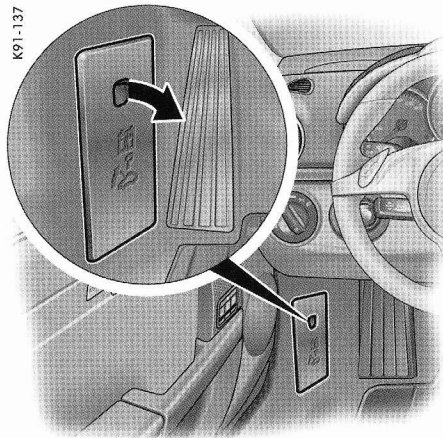

Changement de fusibles

Les divers circuits électriques sont protégés par des fusibles afin d'éviter que des courts-circuits ou des surcharges n'endommagent l'installation électrique.

La boîte à fusibles se situe au niveau du plancher côté conducteur.

1. Coupez l'équipement électrique dont le fusible est défectueux.
2. Retirez le cache en plastique au niveau de l'évidement (**flèche**).
Sur la face interne du couvercle figurent le **plan d'affectation des fusibles** et les **instructions relatives au déverrouillage d'urgence du capot du coffre à bagages**.

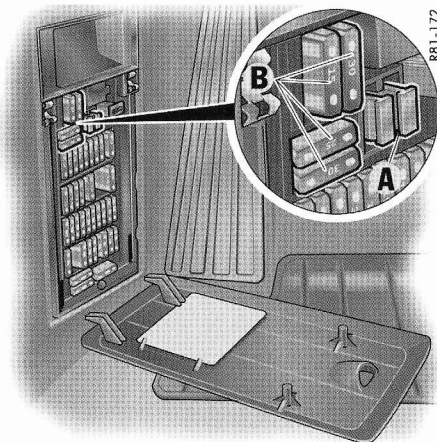

A - Pince en plastique
B - Fusibles de rechange

3. La pince plastique **A** vous permet de retirer le fusible correspondant de son logement pour le contrôler.
Un fusible grillé se reconnaît à son arc de métal fondu.
4. Remplacez exclusivement les fusibles par des pièces de même intensité nominale.
Nous vous recommandons de les remplacer par des fusibles Porsche d'origine.

Remarque

- ▽ Si le même fusible grille plusieurs fois de suite :
Consultez un atelier spécialisé. Nous vous recommandons de faire exécuter ces opérations par un concessionnaire Porsche, car celui-ci dispose du personnel d'atelier formé tout spécialement ainsi que des pièces détachées et outils nécessaires.

Déverrouillage d'urgence du capot du coffre à bagages

Lorsque la batterie est déchargée, le capot du coffre à bagages ne peut être déverrouillé qu'à l'aide d'une batterie extérieure.

Remarque

Le moteur **ne** peut **pas** être démarré de cette façon.

▷ Reportez-vous au chapitre «ASSISTANCE AU DÉMARRAGE» à la page 205.

Déverrouillage des capots

1. Déverrouillez le véhicule en mettant la clé dans la serrure de la portière.
2. Retirez le couvercle en plastique de la boîte à fusibles.
3. Retirez le pôle plus **C** (rouge) de la boîte à fusibles à l'aide de la pince plastique **A** (jaune).

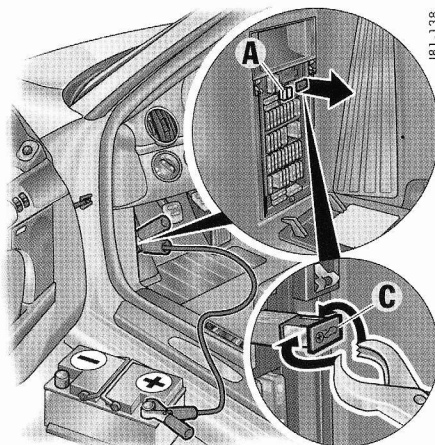

A - Pince plastique (jaune)
C - Pôle plus (rouge)

4. A l'aide du câble auxiliaire de démarrage rouge, reliez le pôle plus de la batterie extérieure au pôle plus **A** de la boîte à fusibles.

Remarque

Si le véhicule était verrouillé, l'avertisseur d'alarme retentit lorsque le câble moins est raccordé.

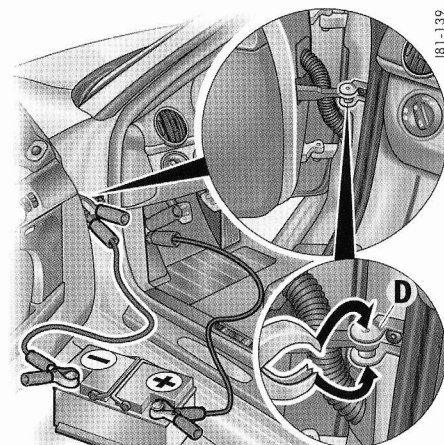

5. A l'aide du câble auxiliaire de démarrage noir, reliez le pôle moins de la batterie extérieure à l'articulation du dispositif d'arrêt de la portière **D**.
6. Appuyez pendant env. 2 secondes sur la touche **2** de la télécommande pour déverrouiller le capot du coffre à bagages et arrêter l'alarme.
7. Débranchez d'abord le câble moins, puis le câble plus.
8. Repoussez le pôle plus **C** dans la boîte à fusibles et remettez en place le cache en plastique de la boîte à fusibles.

Batterie

- ▷ Reportez-vous au chapitre «DÉVERROUILLAGE DE SECOURS DE LA CLÉ DE CONTACT» à la page 57.

Avertissement !

Risque de court-circuit et d'incendie.

- ▷ Débranchez le pôle négatif de la batterie chaque fois que des travaux sur le système électrique sont effectués.
- ▷ Veillez à ce qu'aucun outil ou bijou conducteur (bague, chaîne, bracelet de montre) n'entre en contact avec des éléments sous tension du véhicule.

Risque d'explosion due à l'électricité statique.

- ▷ N'essuyez pas la batterie avec un chiffon sec.
- ▷ Avant de toucher la batterie, éliminez l'électricité statique éventuelle en touchant le véhicule.

Se reporter à la mise en garde qui figure sur la batterie



Lire le Manuel Technique



Porter une protection pour les yeux



Tenir les enfants à distance



Risque d'explosion

Lorsque l'on charge la batterie, un mélange de gaz hautement explosif se dégage. C'est pourquoi :



Feu, étincelles, flamme sont interdits, tout comme fumer

Évitez toute formation d'étincelles et tout court-circuit lorsque vous manipulez des câbles et des appareils électriques. Sur les batteries à ventilation centrale, les embouchures des tuyaux présentent une concentration de gaz explosifs plus élevée. Le tuyau de ventilation ne doit pas être plié ou bouché par des impuretés.



Risque de brûlures chimiques

L'acide d'accumulateurs peut brûler très fortement. C'est pourquoi il faut porter des gants et des lunettes de protection. Ne pas renverser la batterie, de l'acide peut couler par l'ouverture de la ventilation.

Premiers secours

En cas de contact de l'électrolyte avec les yeux, rincez immédiatement quelques minutes à l'eau claire. Consultez immédiatement un médecin. En cas d'éclaboussures de l'électrolyte sur la peau ou les vêtements, neutralisez immédiatement à l'eau savonneuse et rincez abondamment à l'eau. Si l'électrolyte a été ingéré par mégarde, consultez immédiatement un médecin.



Élimination

Portez l'ancienne batterie dans un dépôt central.



Ne jetez jamais l'ancienne batterie avec les ordures ménagères.

Charge

Une batterie bien chargée évite les problèmes de démarrage et sa durée de vie est plus longue. La densité du trafic, les limitations de vitesse, les contraintes liées au bruit, aux gaz d'échappement et à la consommation font que l'alternateur bénéficie d'un régime moteur moindre et que la puissance qu'il délivre diminue également. Or, les besoins en alimentation électrique se sont accrus du fait de l'augmentation du nombre de consommateurs.

Pour prévenir toute décharge involontaire de la batterie :

- ▷ Pensez à couper les consommateurs électriques inutiles en ville, lors de trajets courts ou dans une file d'attente.
- ▷ Retirez toujours la clé de contact lorsque vous quittez le véhicule.
- ▷ Évitez l'utilisation répétée du Porsche Communication Management lorsque le moteur est à l'arrêt.

Il peut être nécessaire de recharger la batterie de temps en temps, notamment en saison froide ou en cas d'utilisation principalement sur des trajets courts.

Entretien de la batterie

- ▷ La surface supérieure de la batterie doit toujours rester propre et sèche.
- ▷ Vérifiez que les bouchons et les bornes sont solidement en place.

Contrôle du niveau d'électrolyte

Pendant les mois d'été et dans les pays chauds, le niveau d'électrolyte doit faire l'objet de contrôles plus fréquents dans un atelier spécialisé.

Charge de la batterie

Votre concessionnaire Porsche est tout disposé à vous conseiller pour trouver le chargeur de batterie approprié.

1. Respectez impérativement les instructions du fabricant du chargeur.
Il peut être nécessaire de déconnecter la batterie avec certains types de chargeur. Dans ce cas, débranchez impérativement d'abord le câble négatif, puis le câble positif – risque de court-circuit !

Rebranchez-les dans l'ordre inverse.
2. Si la batterie est froide, réchauffez-la avant de la recharger en la plaçant dans un local chauffé.
3. Ne rechargez pas une batterie gelée. Remplacez-la par une batterie neuve.
4. Lors de la recharge, veillez à ce que l'endroit soit suffisamment aéré.

5. Branchez le chargeur à la batterie.
Ne mettez le chargeur en service, en le branchant au secteur ou en actionnant son commutateur, qu'après l'avoir correctement connecté.

Hiver

La capacité d'alimentation de la batterie diminue quand les températures baissent. En outre, la batterie est fortement sollicitée pendant les mois d'hiver : dégivrage de la lunette arrière, usage fréquent de projecteurs supplémentaires, de la soufflante, des essuie-glaces, etc.

- ▷ Faites contrôler la batterie avant le début de l'hiver.

Pour éviter que la batterie ne gèle, elle doit toujours être bien chargée. Une batterie déchargée peut geler dès $-5\text{ }^{\circ}\text{C}$ alors qu'une batterie entièrement chargée ne gèle qu'à $-40\text{ }^{\circ}\text{C}$.

Immobilisation du véhicule

Lorsque le véhicule reste assez longtemps au garage ou à l'atelier, les portières et capots doivent être fermés.

- ▷ Reportez-vous au chapitre «DÉVERROUILLAGE D'URGENCE DU CAPOT DU COFFRE À BAGAGES» à la page 199.
- ▷ Retirez la clé de contact ou, le cas échéant, débranchez la batterie.
L'alarme ne fonctionne pas lorsque la batterie est débranchée !

La batterie se décharge même lorsque votre véhicule est immobilisé.

- ▷ Pour garantir le bon fonctionnement de la batterie, rechargez-la toutes les 6 semaines environ ou raccordez-la à un chargeur de batterie.
Respectez impérativement les instructions du fabricant du chargeur.
- ▷ Une batterie démontée doit être conservée à l'abri de la lumière et de la chaleur, sans risquer toutefois de geler.

Remplacement de la batterie

La durée de vie de la batterie est soumise à l'usure normale ; elle dépend fortement de l'entretien, des conditions climatiques et d'utilisation (trajets, appareils électriques) du véhicule.

Les données figurant sur le couvercle de la batterie ne suffisent pas à la recherche d'une batterie comparable qui satisfasse à toutes les exigences de Porsche.

- ▷ Ne remplacez la batterie que par une batterie répondant aux exigences spécifiques de votre véhicule. Nous vous recommandons une batterie Porsche d'origine.
- ▷ Respectez les consignes d'élimination des batteries !

Mise en route du véhicule

Après avoir rebranché la batterie ou rechargé une batterie **fortement déchargée**, l'allumage du voyant multifonction du PSM dans le combiné d'instruments et l'apparition d'un message sur l'ordinateur de bord vous signalent la présence d'un défaut.

Pour éliminer ce défaut, il vous faudra effectuer les quelques opérations suivantes :

1. Démarrez le moteur.
2. Véhicule à l'arrêt, manœuvrez la direction de gauche à droite à plusieurs reprises, puis roulez en ligne droite jusqu'à ce que le voyant multifonction du PSM s'éteigne et que le message s'efface de l'ordinateur de bord.
3. Si les avertissements **ne** disparaissent **pas** :
Conduisez prudemment jusqu'au prochain atelier spécialisé.
Faites réparer le défaut.
4. Après disparition des avertissements :
Arrêtez le véhicule à un emplacement approprié.
5. Reparamétrez les lève-glaces :
Pour cela, fermez les glaces **une fois** avec le commutateur.
Actionnez de nouveau le commutateur vers le haut pour mémoriser dans le calculateur la position finale des glaces.
6. Véhicule avec boîte PDK :
Le confort de conduite peut se détériorer brièvement pendant la phase d'apprentissage de la boîte PDK.

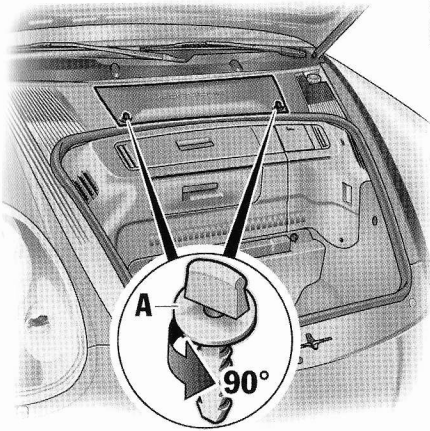

Dépose de la batterie

La batterie se situe dans le coffre à bagages sous un cache plastique noir.

1. Le moteur ainsi que tous les consommateurs électriques doivent être éteints.
2. Tournez les verrouillages demi-tour **A**. Retirez le cache en plastique.

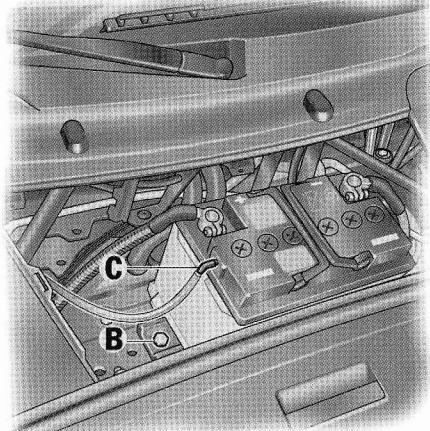

3. Retirez le tuyau de dégazage **C**.
4. Il faut débrancher impérativement d'abord le câble négatif, puis le câble positif – risque de court-circuit !
5. Dévissez la vis de fixation **B**.
6. Retirez la batterie.

Avertissement !

Risque de détérioration de l'alternateur et des boîtiers électroniques.

- ▷ Ne débranchez pas la batterie lorsque le moteur tourne.

Risque de brûlures chimiques par écoulement d'acide.

- ▷ Ne renversez pas la batterie en la retirant.

Repose de la batterie

1. Mettez la batterie en place et poussez-la jusqu'en butée.
2. Vissez la vis de fixation **B**.
3. Il faut rebrancher impérativement d'abord le câble positif, puis le câble négatif – risque de court-circuit !
4. Remplacez le tuyau de dégazage **C**.

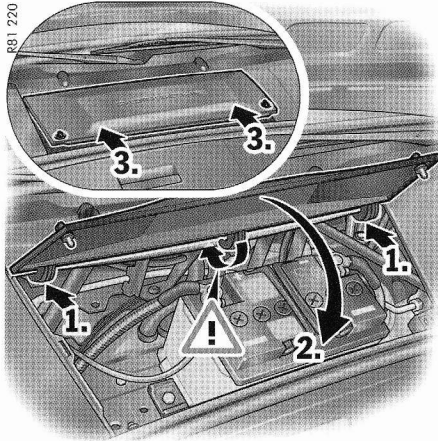

Montage du couvercle en plastique

1. Insérez les deux crochets extérieurs du couvercle en plastique dans les œilletons du cache.
2. Abaissez le couvercle.
3. Des deux mains, insérez-le dans les œilletons sans appuyer (si la pression est trop forte, les crochets peuvent mal s'enclencher et le couvercle se déformer).
Assurez-vous que le couvercle se positionne correctement.

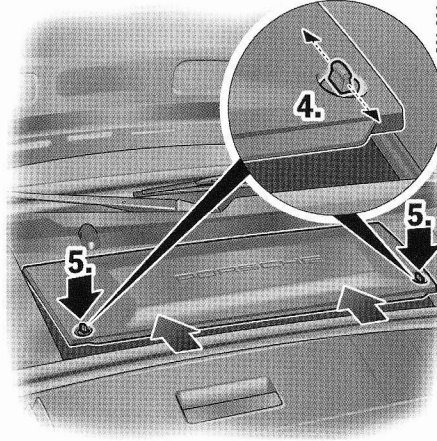

4. Tournez les verrouillages du cache de sorte qu'ils s'orientent dans le sens longitudinal.
5. Appuyez sur les verrouillages jusqu'à ce qu'ils s'enclenchent de manière audible.

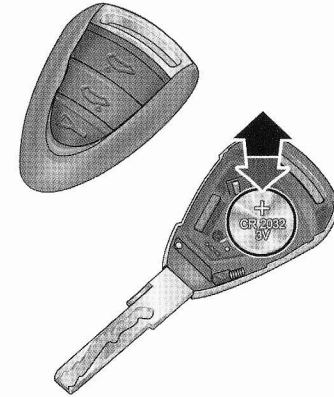

Remplacement de la pile de la télécommande

La pile doit être changée lorsque le rayon d'action de la télécommande diminue ou que la diode ne clignote plus avec l'actionnement de l'émetteur.

1. Avec l'ongle ou à l'aide d'un petit tournevis, soulevez soigneusement le dessus du cache de l'anneau de clé (flèche).
2. Remplacez la pile (respectez sa polarité).
Pile de rechange (lithium CR 2032, 3 volts)
3. Remplacez le cache et pressez ensemble les deux pièces. Veillez à respecter les prescriptions relatives à l'élimination des piles et batteries.

Assistance au démarrage

- ▷ Reportez-vous au chapitre «DÉVERROUILLAGE D'URGENCE DU CAPOT DU COFFRE À BAGAGES» à la page 199.
- ▷ Reportez-vous au chapitre «BATTERIE» à la page 200.

Si la batterie est déchargée, on peut utiliser un câble auxiliaire de démarrage branché sur la batterie d'un autre véhicule.

Les deux batteries doivent avoir une tension de 12 volts. La capacité (Ah) de la batterie auxiliaire ne doit pas être de beaucoup inférieure à celle de la batterie déchargée.

La batterie déchargée doit être correctement reliée au réseau de bord.

Avertissement !

Risque de détérioration et de blessures par court-circuit.

- ▷ Seuls sont autorisés les câbles auxiliaires de démarrage standard présentant un diamètre suffisant et dont les pinces sont entièrement isolées. Respectez les indications du fabricant des câbles.
- ▷ Positionnez les câbles auxiliaires de manière à ce qu'ils ne puissent pas être entraînés par la rotation de certains éléments dans le compartiment moteur. Il ne doit y avoir aucun contact entre les deux véhicules, sinon le courant commence à passer dès que les pôles (+) sont reliés.

- ▷ Veillez à ce qu'aucun bijou conducteur (bague, chaîne, bracelet de montre) n'entre en contact avec des éléments sous tension du véhicule.

Risque de brûlures chimiques.

- ▷ Ne vous penchez pas au-dessus de la batterie.

Risque d'explosion due au gaz oxhydrique (mélange tonnant).

- ▷ N'approchez de la batterie aucun matériau susceptible de provoquer une inflammation, p. ex. flamme, cigarette allumée, et évitez la formation d'étincelles entre deux câbles.
- ▷ Dégelez impérativement la batterie avant de brancher les câbles auxiliaires.

Raccordement des câbles auxiliaires de démarrage

Respectez obligatoirement l'ordre suivant :

1. Branchez d'abord le **câble plus (rouge)** au pôle plus de la batterie déchargée, puis au pôle plus de la batterie du véhicule auxiliaire.
2. Branchez d'abord le **câble moins (noir)** au pôle moins de la batterie auxiliaire, puis à un point de masse approprié du véhicule avec la batterie déchargée. Ce point de masse doit être situé le plus loin possible de la batterie. Ce point de masse peut par exemple être un objet métallique volumineux ou le bloc-moteur.

Si aucun des deux véhicules ne présente un point de masse approprié, il convient de brancher avec précaution le câble moins directement sur le pôle moins de la batterie.

Si un point de masse approprié se trouve uniquement sur le véhicule auxiliaire, il convient de brancher d'abord le câble moins au pôle de la batterie déchargée, puis au point de masse du véhicule auxiliaire.

3. Faites tourner le moteur du véhicule auxiliaire à un régime assez élevé.
4. Démarrez le moteur. Une tentative de démarrage avec câbles auxiliaires ne doit pas durer plus de 15 secondes. Elle doit être suivie d'une pause de 1 minute minimum.
5. **Remarque** Avant de débrancher les câbles auxiliaires de démarrage, il convient d'activer les consommateurs électriques sur le véhicule avec la batterie déchargée, p. ex. le dégivrage de la lunette arrière et la soufflante du chauffage (**le système d'éclairage du véhicule ne doit pas être activé**). Cela permet de réduire les éventuelles pointes de tension lors du débranchement des câbles auxiliaires de démarrage.

Lorsque le moteur tourne, retirez les deux câbles auxiliaires de démarrage dans l'ordre inverse.

Récapitulatif des ampoules

	Forme, puissance
Feux de croisement/de route bi-xénon	Philips, D2S 35W
Feux auxiliaires bi-xénon	H7, 55W
Feux de croisement halogène	H7, 55W
Feux de route halogène	H9, 65W
Clignotant avant	Philips HY21W
Phares antibrouillard	H8, 35W
Clignotants latéraux	WY5W
Eclairage de la plaque d'immatriculation	C5W

Remplacement des ampoules

Avertissement !

Risque de court-circuit.

- ▷ Coupez le consommateur correspondant lors du remplacement d'une ampoule.

Risque de blessures. A l'état monté, le projecteur bi-xénon est sous haute tension.

- ▷ Effectuez les interventions au niveau des projecteurs bi-xénon avec la plus grande prudence.

Risque de détérioration. Des ampoules de puissance plus élevée sont susceptibles d'endommager les douilles.

- ▷ Utilisez exclusivement des ampoules satisfaisant au récapitulatif ci-contre.
-
- ▷ Les ampoules doivent être propres et exemptes de toute trace de gras.
 - ▷ Ne touchez jamais les ampoules à mains nues. Utilisez toujours un chiffon ou un papier souple.
 - ▷ Munissez-vous toujours d'ampoules de rechange.
La législation de certains pays prévoit que l'on dispose toujours d'un coffret d'ampoules de rechange dans le véhicule.

Phares



Attention !

Risque de détérioration des phares dû aux frottements ou à une augmentation de température.

- ▷ N'apposez aucun autocollant (p.ex. «jupes antigraivillonnage», films) dans la zone des phares.

Remarque

De la condensation peut se former à l'intérieur des projecteurs selon la température et le degré d'humidité de l'air.

- ▷ Ne recouvrez pas l'interstice situé entre le projecteur et la carrosserie (p. ex. «jupes antigraivillonnage» ou films) afin de garantir une ventilation correcte.

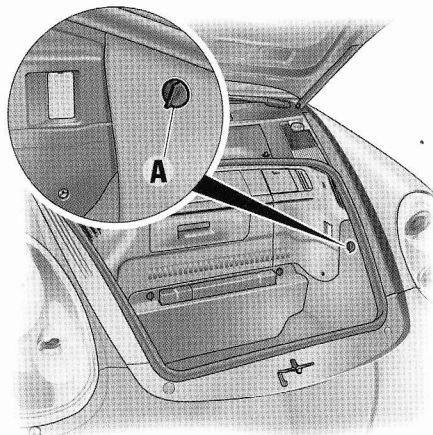

Dépose du projecteur

1. Dévissez l'écrou plastique **A**.
Détachez le tapis latéral.

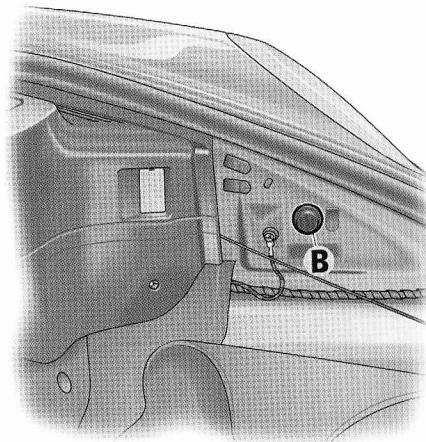

2. Retirez l'obturateur en caoutchouc **B** de l'ouverture de déverrouillage.

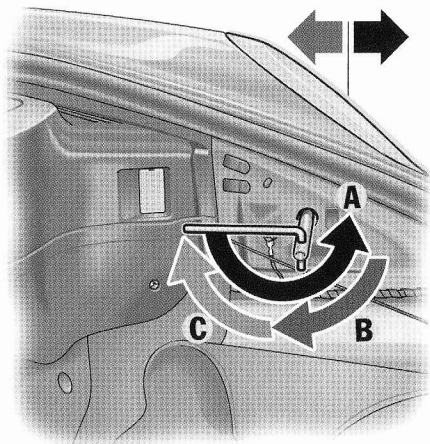

R81-178

Repose du projecteur

1. Introduisez le projecteur dans les glissières de guidage et engagez-le entièrement dans l'aile.
2. Poussez le projecteur vers l'arrière, en tournant simultanément la clé jusqu'à ce qu'elle se trouve à l'horizontale vers l'arrière (C).
Le verrouillage du projecteur doit être perceptible et audible.
3. Remplacez l'obturateur en caoutchouc de l'ouverture de déverrouillage et fixez le tapis. Contrôlez le fonctionnement de tous les feux.

3. Enfichez la clé (outillage de bord) dans l'axe de déverrouillage.
La poignée de la clé doit être dirigée à l'horizontale vers l'arrière.
4. Tournez la clé d'environ 180° (A).
Le projecteur se déverrouille et glisse vers l'avant.
5. Tournez la clé en arrière jusqu'à ce qu'elle se trouve à la verticale et pointe vers le bas (B), laissez-la en place.
6. Le projecteur est maintenant déverrouillé et peut être extrait de l'aile en le tirant vers l'avant.

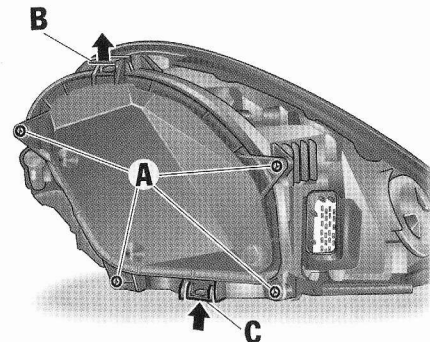

Q91-123

Feux de croisement/feux de route projecteurs halogène/bi-xénon

Ouverture du couvercle du bloc optique

1. Retirez les quatre vis A.
2. Soulevez d'abord la languette de déverrouillage B, puis repoussez la languette de déverrouillage C vers le haut et retirez le couvercle.

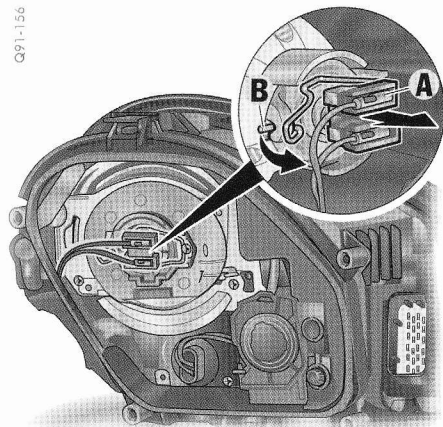

Remplacement de l'ampoule du feu de croisement Projecteurs halogène

1. Débranchez le connecteur **A**.
2. Décrochez l'étrier de fixation **B**.
3. Remplacez l'ampoule défectueuse.
Veillez à positionner correctement l'ampoule.
4. Assemblage dans l'ordre inverse.

Fermeture du couvercle du bloc optique

1. Fermez le couvercle jusqu'à ce qu'il s'enclenche de manière perceptible.
2. Fixez le couvercle à l'aide des 4 vis.

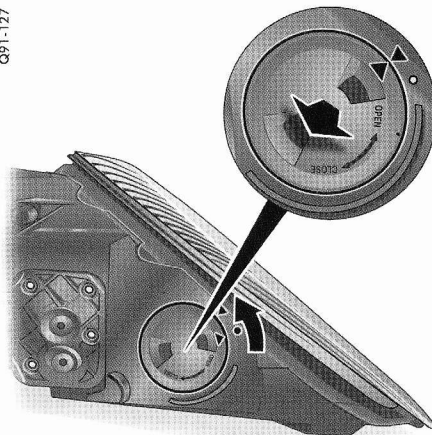

Remplacement de l'ampoule du feu de route Projecteurs halogène

1. Tournez le couvercle vers la gauche et retirez-le.

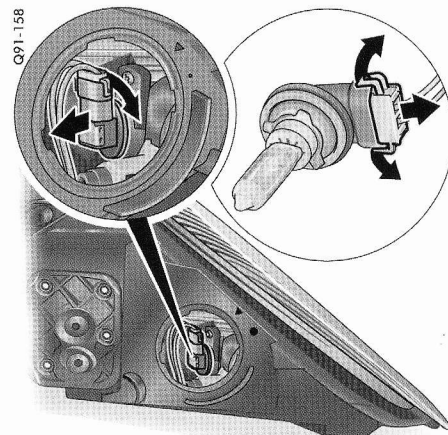

2. Tournez la douille vers la droite (culot à baïonnette) et retirez-la.
3. Ecartez les deux languettes de déverrouillage du connecteur et débranchez le connecteur.
4. Remplacez l'ampoule défectueuse et sa douille.
5. Remettez la douille en place et tournez-la vers la gauche jusqu'en butée.
6. Fermez le couvercle.

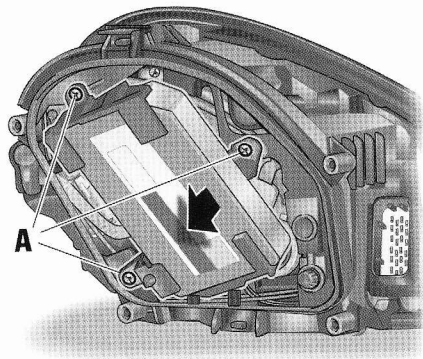

QP1-124

Remplacement de l'ampoule du feu de croisement/de route Projecteurs bi-xénon

1. Dévissez les 3 vis **A** au niveau du calculateur et retirez celui-ci.

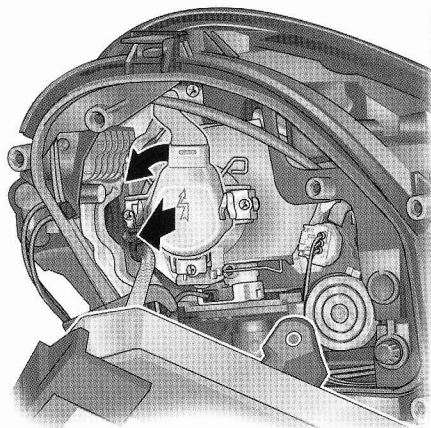

QP1-125

2. Tournez le connecteur vers la gauche et retirez-le.

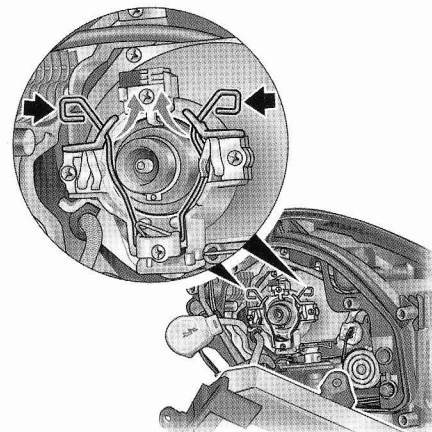

QP1-126

3. Décrochez les deux étriers de fixation.
4. Remplacez l'ampoule défectueuse. Veillez au positionnement correct de l'ampoule.
5. Accrochez les deux étriers de fixation, mettez le connecteur en place et tournez-le vers la droite jusqu'en butée.
6. Montez le calculateur et vissez-le.

Fermeture du couvercle du bloc optique

1. Fermez le couvercle jusqu'à ce qu'il s'enclenche de manière perceptible.
2. Fixez le couvercle à l'aide des 4 vis.

Q91-127

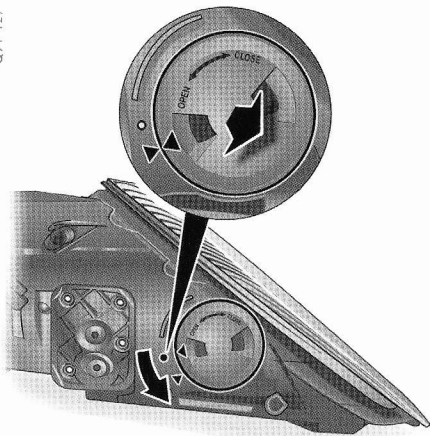

Remplacement de l'ampoule de feu auxiliaire Projecteurs bi-xénon

1. Tournez le couvercle vers la gauche et retirez-le.

Q91-128

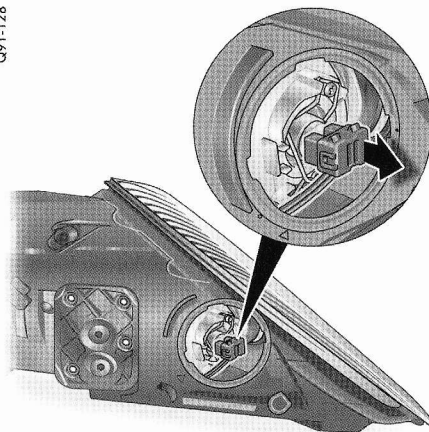

2. Débranchez le connecteur.

Q91-129

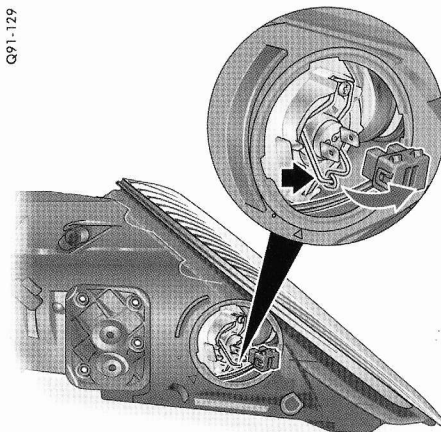

3. Débranchez les étriers de fixation.
4. Remplacez l'ampoule défectueuse.
5. Accrochez l'étrier de fixation, branchez le connecteur et refermez couvercle.

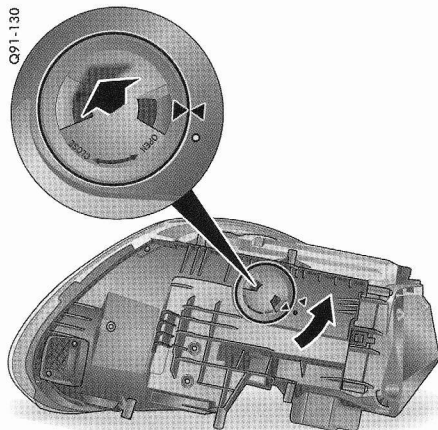

Remplacement de l'ampoule de clignotant avant Projecteurs halogène/bi-xénon

1. Tournez le couvercle vers la gauche et retirez-le.

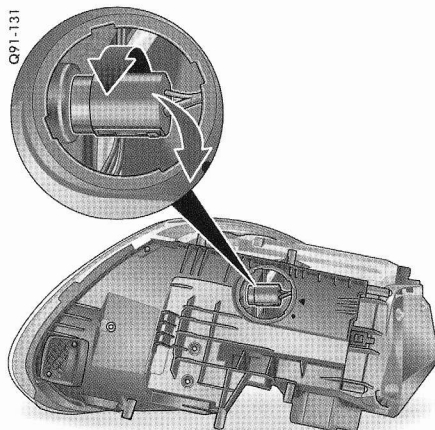

2. Tournez la douille vers la gauche (culot à baïonnette) et retirez-la.

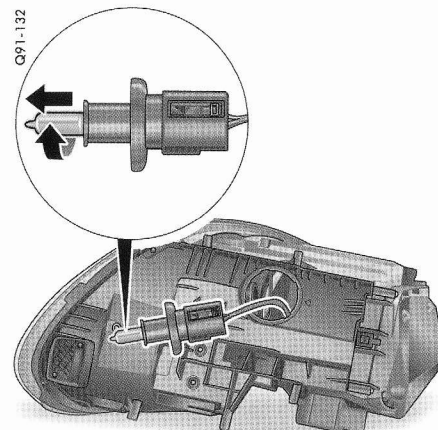

3. Remplacez l'ampoule défectueuse (culot à baïonnette).

4. Remettez la douille en place et tournez vers la droite.

5. Fermez le couvercle.

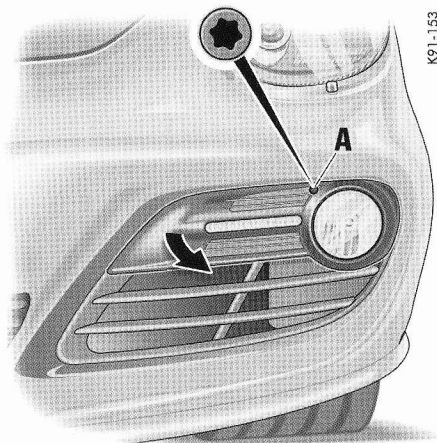

K91-153

A - Réglage en hauteur des phares antibrouillard

Remplacement de l'ampoule de phare antibrouillard

1. Retirez le cache dans le sens de la flèche, vers l'avant.

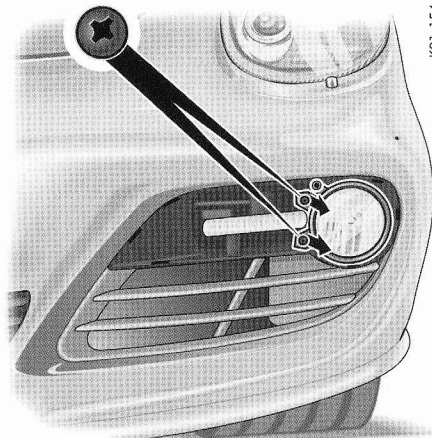

K91-154

2. Desserrez les deux vis du bloc optique, basculez latéralement le bloc vers l'extérieur et retirez-le.

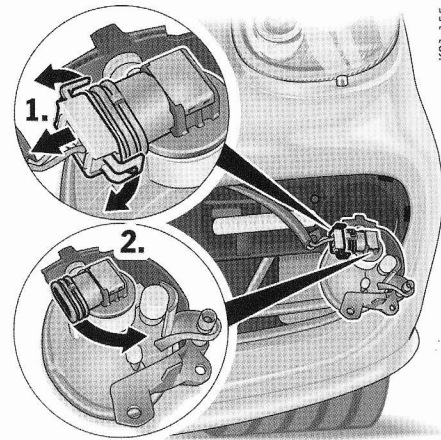

K91-155

3. Ecartez les deux languettes de déverrouillage du connecteur et débranchez le connecteur.
4. Tournez la douille d'ampoule dans le sens de la flèche et retirez-le.
5. Remplacez l'ampoule défectueuse et sa douille.
6. Remettez la douille en place, tournez-la vers la droite jusqu'en butée et branchez le connecteur. Veillez à ce que les deux languettes s'enclenchent correctement.

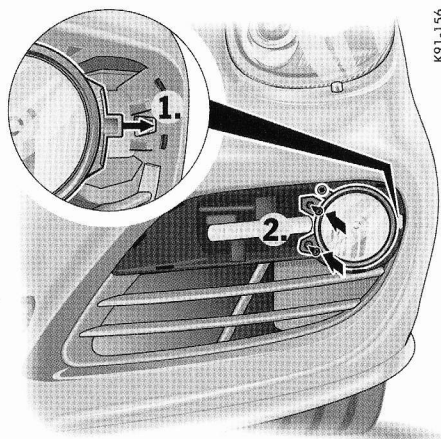

7. Positionnez d'abord le bloc optique avec la languette dans l'ouverture arrière, puis faites pivoter le bloc dans sa position de montage.
8. Resserrez les deux vis.

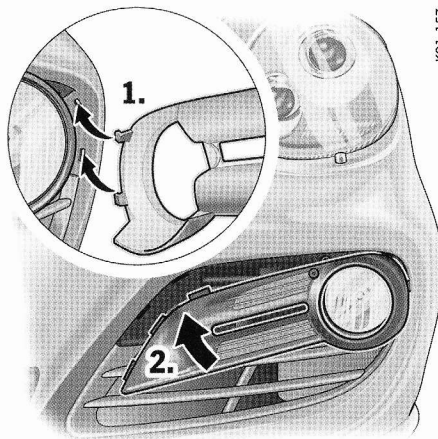

9. Mettez en place le cache avec les deux languettes dans les ouvertures et enfoncez avec précaution le cache dans le sens de la flèche.
Assurez-vous que le cache se positionne correctement.
10. Contrôlez le bon fonctionnement du projecteur.



Remplacement de l'ampoule de clignotant latéral

1. Déclipsez à l'aide du tournevis le volet dans le passage de roue.
2. Insérez le tournevis parallèlement au clignotant (dans le sens de la marche) dans l'ouverture du passage de roue.
En pressant avec le tournevis, dégagez le ressort de fixation du boîtier de clignotant.

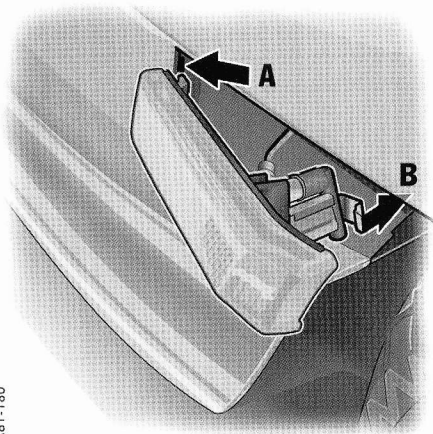

3. Retirez le clignotant et desserrez la douille de l'ampoule (culot à baïonnette).
4. Retirez l'ampoule de la douille et remplacez-la. Remettez la douille en place. Contrôlez le bon fonctionnement du feu.
5. Introduisez les ergots de maintien **A** du clignotant avant dans l'aile. Enfoncez le clignotant jusqu'à ce que le ressort de fixation **B** s'enclenche de manière perceptible.
6. Enclipez le volet dans le passage de roue.

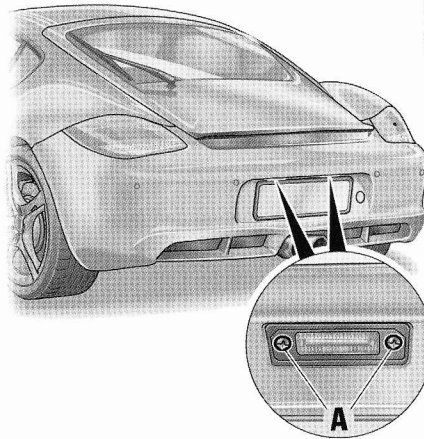

Feux de position avant, projecteurs de jour pour les véhicules avec phares bi-xénon, feux arrière et troisième feu stop

Ces feux sont équipés de diodes et ne peuvent pas être remplacés seuls, ou seulement par des travaux de montage importants.

Faites remplacer le feu défectueux dans un atelier spécialisé.

Nous vous recommandons de faire exécuter ces opérations par un concessionnaire Porsche, car celui-ci dispose du personnel d'atelier formé tout spécialement ainsi que des pièces détachées et outils nécessaires.

Remplacement de l'ampoule de la plaque d'immatriculation

1. Desserrez les deux vis **A** et retirez le verre.
2. Retirez l'ampoule défectueuse entre les ressorts de contact et remplacez-la.
3. Assemblage dans l'ordre inverse. Contrôlez le bon fonctionnement du feu.

Modification du réglage des phares pour une circulation à gauche ou à droite

Si vous vous rendez avec votre véhicule dans un pays où la conduite a lieu sur la voie opposée, il faudra modifier le réglage des phares au moment de passer la frontière.

Les feux de croisement éclairent alors de façon symétrique. Ils ne risquent donc plus d'éblouir les usagers venant en sens inverse.

N'oubliez pas au retour de remettre les projecteurs en position «O».

QP1-154

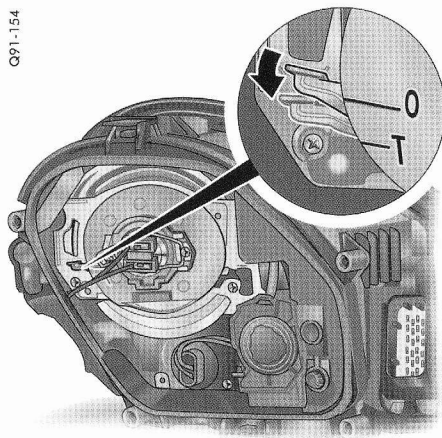

Phares halogène

QP1-155

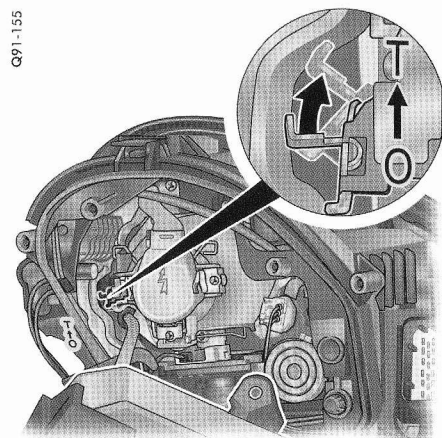

Projecteurs bi-xénon

Modification du réglage des projecteurs

1. Déposez le phare et ouvrez le couvercle du bloc optique (pour les phares bi-xénon, retirez également le calculateur).
Reportez-vous au chapitre «DÉPOSE DU PROJECTEUR» à la page 207.
2. Placez le levier en position «T».
3. Reposez le calculateur, pour les phares bi-xénon.
4. Fermez le couvercle du bloc optique et reposez le projecteur.

5. Reproduisez la modification du réglage pour l'autre projecteur.

Réglage des phares

Le réglage des phares ne peut se faire que dans un atelier spécialisé, à l'aide de l'appareil de réglage approprié.

Il s'effectue avec le véhicule en ordre de marche, réservoir de carburant rempli.

- ▷ Contrôlez et réglez le cas échéant la pression de gonflage des pneumatiques. Reportez-vous au chapitre «CARACTÉRISTIQUES TECHNIQUES» à la page 224.
- ▷ Demandez à une personne de prendre place sur le siège conducteur ou chargez le siège avec un poids de 75 kg. Une fois chargé, le véhicule doit parcourir quelques mètres pour que la suspension puisse se stabiliser.

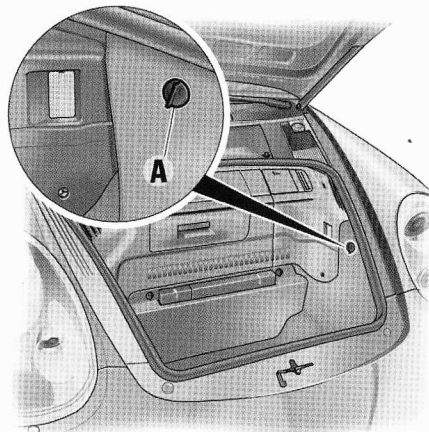

G91 122

Vis de réglage

1. Dévissez l'écrou plastique **A** et détachez le tapis latéral dans le coffre à bagages.

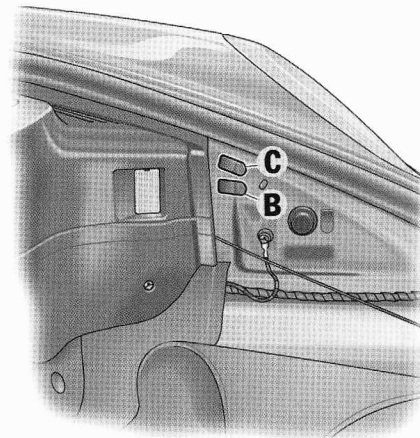

R81-183

Phares halogène

- C** – Réglage latéral/vertical
- B** – Réglage vertical

Projecteurs bi-xénon

- C** – Réglage latéral
- B** – Réglage vertical

1. Soulevez le cache de la vis de réglage correspondante.
2. Tournez vers la droite ou vers la gauche la vis à six pans creux.
Le réglage des phares est ainsi modifié.

Remorquage

Avertissement !

Risque d'accident. Les systèmes d'assistance ne fonctionnent pas quand le moteur ne tourne pas sur un véhicule remorqué. Il vous faut donc appliquer des efforts plus importants pour freiner et pour manœuvrer le véhicule.

Dans ce cas, l'ABS et le PSM sont également hors fonction.

- ▷ Remorquez le véhicule avec la plus grande prudence.
- ▷ Mettez le contact, afin que les clignotants et les feux stop fonctionnent et que l'antivol de direction ne puisse pas se bloquer.
- ▷ Pendant le trajet, le câble de remorquage doit toujours être bien tendu. Évitez les saccades ou secousses.
- ▷ Observez toujours les directives réglementant le remorquage sur route ou plate-forme.

Attention !

Risque de détérioration lors du remorquage du véhicule en raison de la garde au sol réduite.

- ▷ Tenez compte de la garde au sol réduite lors du dégagement et du remorquage par un véhicule de dépannage.

Démarrage par remorquage

Lorsque la batterie est défaillante ou complètement déchargée, le moteur ne peut être lancé qu'en remplaçant la batterie ou en utilisant des câbles auxiliaires.

- ▷ Reportez-vous au chapitre «ASSISTANCE AU DÉMARRAGE» à la page 205.

Les véhicules équipés d'un catalyseur ne doivent être démarrés par remorquage que lorsque le moteur est froid.

Lorsque le moteur est chaud, du carburant non brûlé peut engendrer une détérioration du catalyseur.

Véhicule avec boîte PDK

Le démarrage par remorquage du véhicule n'est pas possible et ne doit pas non plus être tenté, au risque de détériorer la boîte de vitesses.

Remorquage

Véhicules avec Porsche Stability Management (PSM)

Remorquage avec essieu avant levé et **uniquement avec contact coupé.**

Véhicule avec boîte PDK

Lorsque le moteur est arrêté, la boîte de vitesses n'est pas suffisamment lubrifiée. Respectez les points suivants afin d'éviter tout dommage sur la boîte de vitesses :

- ▷ Mettez le levier sélecteur en position **N**.
- ▷ Ne dépassez pas la vitesse de remorquage de 50 km/h.
Ne dépassez pas la distance de remorquage de 50 km.
Si la distance à parcourir est plus importante, le véhicule doit être soulevé par l'essieu arrière ou transporté sur un camion ou une plate-forme de remorquage.

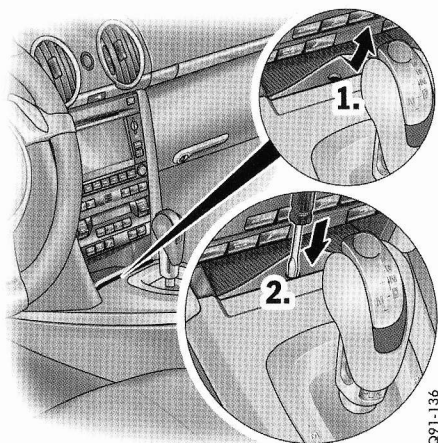

K91-136

Déverrouillage d'urgence du levier sélecteur PDK

En cas de panne du système électronique, le levier sélecteur doit être déverrouillé pour le remorquage.

1. Soulevez le tapis en caoutchouc dans le casier de rangement.
2. Insérez un tournevis dans l'ouverture et enfoncez-le jusqu'en butée.
Vous pouvez maintenant déplacer le levier sélecteur au-delà de la position **N**.

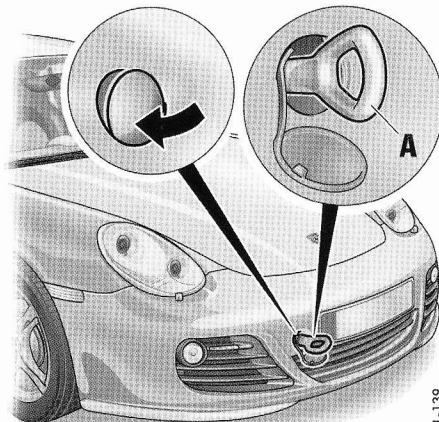

K91-139

Montage de l'œillet de remorquage

L'œillet de remorquage **A** se trouve dans la boîte à outils placée dans le coffre.

1. Appuyez sur le cache plastique correspondant dans la bordure inférieure du pare-chocs jusqu'à ce qu'il se décroche.
2. Retirez le cache du pare-chocs et laissez-le pendre au bout du fil de sécurité.
3. Vissez l'œillet de remorquage à fond.

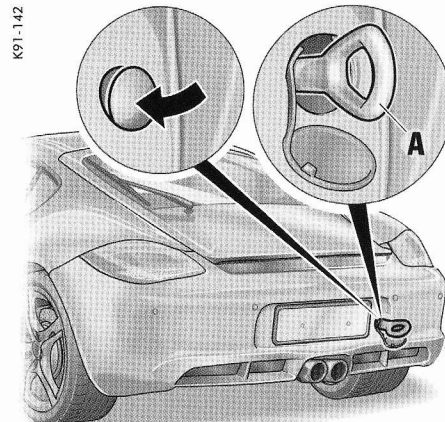

K91-142

Démontage de l'œillet de remorquage

1. Dévissez l'œillet de remorquage **A**.
2. Introduisez le cache plastique dans la bordure inférieure de la découpe.
3. Rabattez le cache et enfoncez-le dans la bordure supérieure.

Identification du véhicule, caractéristiques techniques

Identification du véhicule	222
Caractéristiques techniques	224
Diagrammes	232



Flaque d'identification technique
Le type de véhicule est indiqué
dans le tableau des caractéristiques
techniques de la page 202.

Flaque d'identification technique
Le type de véhicule est indiqué
dans le tableau des caractéristiques
techniques de la page 202.

Flaque d'identification technique
Le type de véhicule est indiqué
dans le tableau des caractéristiques
techniques de la page 202.

Identification du véhicule

- ▷ Pour toute commande de pièces de rechange et pour toute demande de renseignements, nous vous prions de toujours mentionner le numéro d'identification du véhicule.

Plaque d'identification du véhicule

La plaque d'identification du véhicule est collée dans la brochure «Garantie & entretien». Sur cette plaque figurent toutes les données importantes de votre véhicule.

Remarque

Cette plaque ne pourra pas être remplacée en cas de perte ou de détérioration.

K91-142



Numéro d'identification du véhicule

Le numéro d'identification du véhicule se trouve dans le coffre à bagages, sous le cache de batterie et derrière le pare-brise, en bas à gauche.

Dépose du cache de batterie

- ▷ Reportez-vous au chapitre «DÉPOSE DE LA BATTERIE» à la page 203.

K91-145



Plaque signalétique

La plaque signalétique se trouve dans la feuillure de la portière droite.

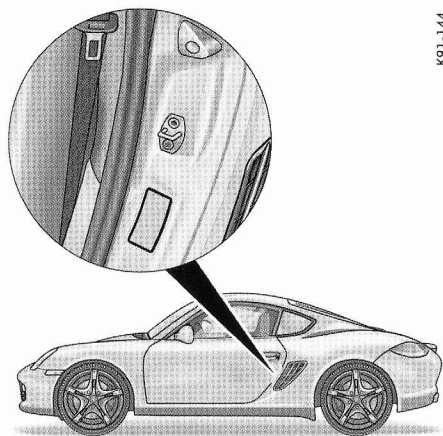

K91-144

Plaque d'indication des pressions de gonflage des pneumatiques/ références de peinture

La plaque est collée dans la feuillure de la portière gauche.

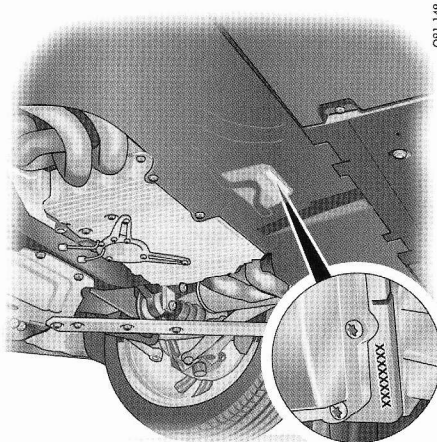

Q91-149

Numéro du moteur

Le numéro du moteur est visible après avoir retiré le carénage inférieur sur la face inférieure du carter de vilebrequin.

Caractéristiques techniques

Caractéristiques moteur

	Cayman	Cayman S
Type de moteur	MA120C	MA121C
Conception	moteur 6 cyl. opposés à plat, refroidi par liquide	moteur 6 cyl. opposés à plat, refroidi par liquide
Nombre de cylindres	6	6
Alésage	89 mm	97 mm
Course	77,5 mm	77,5 mm
Cylindrée	2 893 cm ³	3 436 cm ³
Puissance selon CE	195 kW (265 ch) (Belgique 155 kW/211 ch)	235 kW (320 ch)
au régime de	7 200 tr/min	7 200 tr/min
Couple selon CE	300 Nm	370 Nm
au régime de	4 400 à 6 000 tr/min	4 750 tr/min
Consommation d'huile moteur	jusqu'à 1,5 l/1 000 km	jusqu'à 1,5 l/1 000 km
Régime maximal admissible	7 500 tr/min	7 500 tr/min

Consommation de carburant et émission de gaz d'échappement

Procédé de mesure selon Euro 5 : Les caractéristiques ont été déterminées selon le procédé de mesure Euro 5 (692/2008/CE) en NEFZ (nouveau cycle de conduite européen) dans un équipement de série. Les données ne se rapportent pas à un seul véhicule et ne font pas partie intégrante de l'offre, elles permettent seulement d'établir des comparatifs entre les différents types de véhicules. Pour plus d'informations sur les différents types de véhicules, adressez-vous à votre partenaire Porsche.

Procédé de mesure selon Euro 4 (valeurs entre parenthèses) : Déterminée selon la dernière norme 80/1268/CEE en vigueur.

	Type de moteur	Cycle urbain (l/100 km)	Cycle extra-urbain (l/100 km)	Cycle mixte (l/100 km)	Total CO ₂ (g/km)
Cayman, BVM	MA120C	13,8 (13,6)	6,9 (6,8)	9,4 (9,2)	221
Cayman, boîte PDK	MA120C	13,6 (13,3)	6,5 (6,4)	9,1 (8,9)	214
Cayman S BVM	MA121C	14,4 (14,1)	7,2 (7,0)	9,8 (9,6)	230
Cayman S boîte PDK	MA121C	14,1 (13,9)	6,6 (6,5)	9,4 (9,2)	221

Pneumatiques, jantes, voies Cayman

		Pneumatiques	Roue	Déport	Voie
Pneumatiques été	avant	205/55 ZR 17 (91Y)	7 J x 17 H2	55 mm	1 490 mm
	arrière	235/50 ZR 17 (96Y)	8,5 J x 17 H2	40 mm	1 534 mm
ou	avant	235/40 ZR 18 (91Y)	8 J x 18 H2	57 mm	1 486 mm
	arrière	265/40 ZR 18 (101Y) XL	9 J x 18 H2	43 mm	1 528 mm
ou	avant	235/35 ZR 19 (87Y)	8 J x 19 H2	57 mm	1 486 mm
	arrière	265/35 ZR 19 (94Y)	9,5 J x 19 H2	46 mm	1 522 mm
ou	avant	235/35 ZR 19 (87Y)	8,5 J x 19 H2	55 mm	1 490 mm
	arrière	265/35 ZR 19 (94Y)	10 J x 19 H2	42 mm	1 530 mm
Pneumatiques hiver	avant	205/55 R 17 91V M+S	7 J x 17 H2	55 mm	1 490 mm
	arrière	235/50 R 17 96V M+S ¹⁾	8,5 J x 17 H2	40 mm	1 534 mm
ou	avant	235/40 R 18 91V M+S	8 J x 18 H2	57 mm	1 486 mm
	arrière	255/40 R 18 95V M+S ¹⁾	9 J x 18 H2	43 mm	1 528 mm

L'indice de charge (p. ex. «91») et la lettre code (p. ex. «Y») pour la vitesse maximale autorisée constituent des exigences minimales.

En cas de remplacement de pneumatiques ou du montage de pneumatiques différents : Reportez-vous au chapitre «JANTES ET PNEUMATIQUES» à la page 185.

Dimensions pneumatiques/jantes

L'homologation de dimensions de pneumatiques ou de jantes implique de nombreux tests.

Votre concessionnaire Porsche sera heureux de vous informer sur l'état actuel des homologations.

L'utilisation de pneumatiques et/ou de jantes dont les dimensions ne sont pas agréées par Porsche peut diminuer dangereusement la stabilité routière du véhicule.

Chaînes à neige

L'espace libre pour le montage de chaînes n'est garanti qu'avec les combinaisons pneu/jante repérées par ¹⁾ et sans élargisseurs de voie.

Montage exclusivement sur les roues arrière ; vitesse maximale 50 km/h.

N'utilisez que des chaînes spéciales à maillons fins et à croisillons homologuées par Porsche.

Pneumatiques, jantes, voies Cayman S

Pneumatiques été		Pneumatiques	Roue	Déport	Voie
ou	avant	235/40 ZR 18 (91Y)	8 J x 18 H2	57 mm	1 486 mm
	arrière	265/40 ZR 18 (101Y) XL	9 J x 18 H2	43 mm	1 528 mm
ou	avant	235/35 ZR 19 (87Y)	8 J x 19 H2	57 mm	1 486 mm
	arrière	265/35 ZR 19 (94Y)	9,5 J x 19 H2	46 mm	1 522 mm
ou	avant	235/35 ZR 19 (87Y)	8,5 J x 19 H2	55 mm	1 490 mm
	arrière	265/35 ZR 19 (94Y)	10 J x 19 H2	42 mm	1 530 mm
Pneumatiques hiver	avant	235/40 R 18 91V M+S	8 J x 18 H2	57 mm	1 486 mm
	arrière	255/40 R 18 95V M+S ¹⁾	9 J x 18 H2	43 mm	1 528 mm

L'indice de charge (p. ex. «91») et la lettre code (p. ex. «Y») pour la vitesse maximale autorisée constituent des exigences minimales.

En cas de remplacement de pneumatiques ou de montage de pneumatiques différents : Reportez-vous au chapitre «JANTES ET PNEUMATIQUES» à la page 185.

Dimensions pneumatiques/jantes

L'homologation de dimensions de pneumatiques ou de jantes implique de nombreux tests.

Votre concessionnaire Porsche sera heureux de vous informer sur l'état actuel des homologations.

L'utilisation de pneumatiques et/ou de jantes dont les dimensions ne sont pas agréées par Porsche peut diminuer dangereusement la stabilité routière du véhicule.

Chaînes à neige

L'espace libre pour le montage de chaînes n'est garanti qu'avec les combinaisons pneu/jante repérées par ¹⁾ et sans élargisseurs de voie.

Montage exclusivement sur les roues arrière ; vitesse maximale 50 km/h.

N'utilisez que des chaînes spéciales à maillons fins et à croisillons homologuées par Porsche.

Pression de gonflage, pneumatiques froids

Pneumatiques été et hiver Cayman, Cayman S

Jantes 17 pouces	avant	2,0 bars (30 psi)
	arrière	2,1 bars (31 psi)
Jantes 18 pouces	avant	2,0 bars (30 psi)
	arrière	2,1 bars (31 psi)
Jantes 19 pouces	avant	2,2 bars (32 psi)
	arrière	2,3 bars (34 psi)

Ces pressions de gonflage s'appliquent uniquement aux marques et aux types de pneumatiques agréés par Porsche.

- ▷ Reportez-vous au chapitre «JANTES ET PNEUMATIQUES» à la page 185.
- ▷ Reportez-vous au chapitre «RDK SYSTÈME DE CONTRÔLE DE LA PRESSION DES PNEUS» à la page 128.

Contenances

Utilisez exclusivement des liquides et carburants préconisés par Porsche. Votre concessionnaire Porsche vous conseillera volontiers.

Moteur	Quantité d'huile à vidanger avec filtre env. 7,5 litres Reportez-vous au chapitre «HUILES MOTEUR» à la page 164.
Liquide de refroidissement	Cayman : env. 22,9 à 23,4 litres Cayman S : env. 23,2 à 25,0 litres
Boîte mécanique et différentiel	Cayman : env. 3,0 litres Cayman S : env. 3,2 litres
Jeu de roues, boîte de vitesses PDK	env. 2,95 litres
Huile hydraulique/d'embrayage, boîte PDK	env. 5,2 litres
Contenance du réservoir de carburant	env. 64 litres, dont env. 10 litres de réserve
Qualité de carburant	Le moteur a été conçu pour être alimenté avec du supercarburant sans plomb d'un indice d'octane de RON 98/MON 88 et offre, dans ces conditions, des performances et une consommation optimales. En cas d'utilisation de supercarburants sans plomb d'un indice d'octane de RON 95/MON 85 minimum , le calage de l'allumage est automatiquement corrigé par la régulation anticlicquetis du moteur.
Direction assistée	env. 1 litre de fluide hydraulique Pentosin CHF 11 S ou Pentosin CHF 202
Liquide de frein	env. 0,39 litres, utilisez exclusivement du liquide de frein d'origine Porsche ou un liquide de qualité équivalente.
Lave-glace	env. 2,5 litres sans lave-projecteurs env. 6 litres avec lave-projecteurs

Poids

Cayman

Poids à vide (selon l'équipement)

selon DIN 70020

selon 70/156/CEE ¹⁾

Poids total autorisé en charge

Charge autorisée sur l'essieu avant ²⁾

Charge autorisée sur l'essieu arrière ²⁾

Charge autorisée sur pavillon

BVM

1 330 kg à 1 430 kg

1 405 kg à 1 505 kg

1 635 kg

785 kg

915 kg

60 kg

PDK

1 360 kg à 1 465 kg

1 435 kg à 1 540 kg

1 670 kg

785 kg

915 kg

60 kg

Cayman S

Poids à vide (selon l'équipement)

selon DIN 70020

selon 70/156/CEE ¹⁾

Poids total autorisé en charge

Charge autorisée sur l'essieu avant ²⁾

Charge autorisée sur l'essieu arrière ²⁾

Charge sur pavillon

BVM

1 350 kg à 1 440 kg

1 425 kg à 1 515 kg

1 645 kg

785 kg

940 kg

60 kg

PDK

1 375 kg à 1 470 kg

1 450 kg à 1 545 kg

1 675 kg

785 kg

940 kg

60 kg

¹⁾ Poids à vide comprenant 75 kg, conducteur et part de bagages.

²⁾ Le poids total autorisé ne doit en aucun cas être dépassé. Attention : le montage d'équipements supplémentaires provoque la diminution de la charge utile.

³⁾ Pour votre véhicule, veuillez n'utiliser que des systèmes de transport sur toit issus de la gamme Porsche Tequipment ou contrôlés et agréés par Porsche.

Performances

Cayman

Vitesse maximale
Accélération 0–100 km/h
Accélération 0–100 km/h avec **Sport +**

BVM

265 km/h
5,8 secondes

PDK

263 km/h
5,7 secondes
5,5 secondes

Cayman S

Vitesse maximale
Accélération 0–100 km/h
Accélération 0–100 km/h avec **Sport +**

BVM

277 km/h
5,2 secondes

PDK

275 km/h
5,1 secondes
4,9 secondes

Performances mesurées avec le véhicule à vide selon la norme DIN et demie charge sans équipement supplémentaire affectant les performances (p. ex. pneumatiques spéciaux)

Dimensions

Longueur
Largeur sans les rétroviseurs extérieurs
Largeur, rétroviseurs extérieurs compris
Hauteur
Empattement
Garde au sol avec poids total autorisé en charge
Diamètre de braquage

Cayman

4 347 mm
1 801 mm
1 952 mm
1 304 mm
2 415 mm
115 mm
11,1 m

Cayman S

4 347 mm
1 801 mm
1 952 mm
1 306 mm
2 415 mm
112 mm
11,1 m

Véhicules avec PASM

Hauteur
Garde au sol avec poids total autorisé en charge

1 294 mm
107 mm

1 296 mm
104 mm

Diagrammes

Diagramme moteur à pleine charge, Cayman



Diagramme moteur à pleine charge, Cayman S



Index alphabétique

A

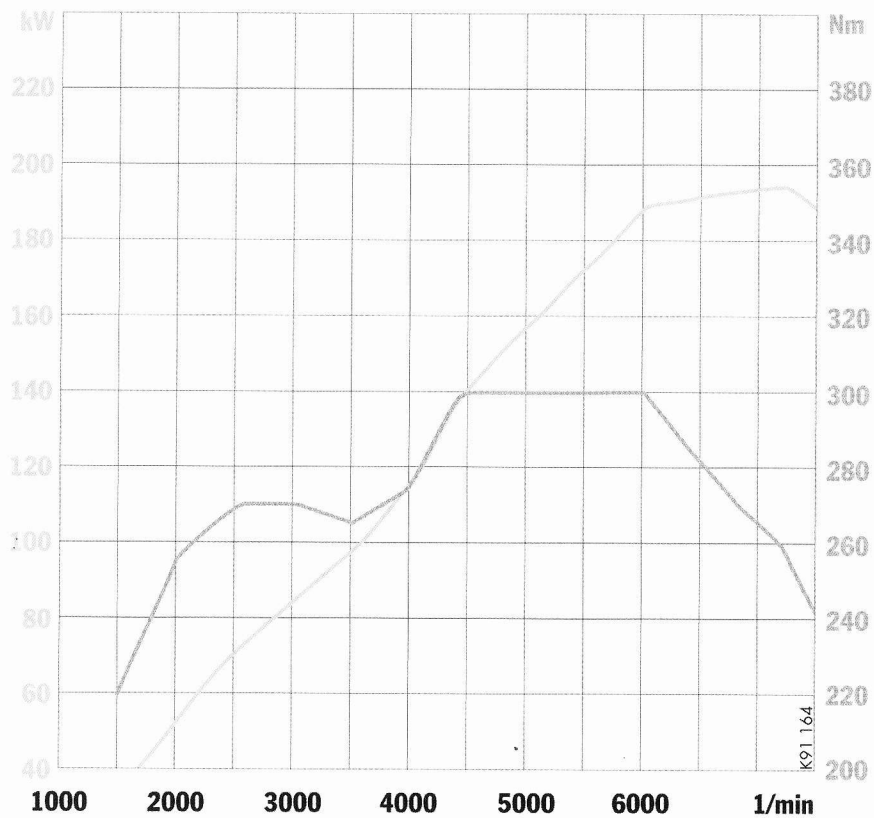
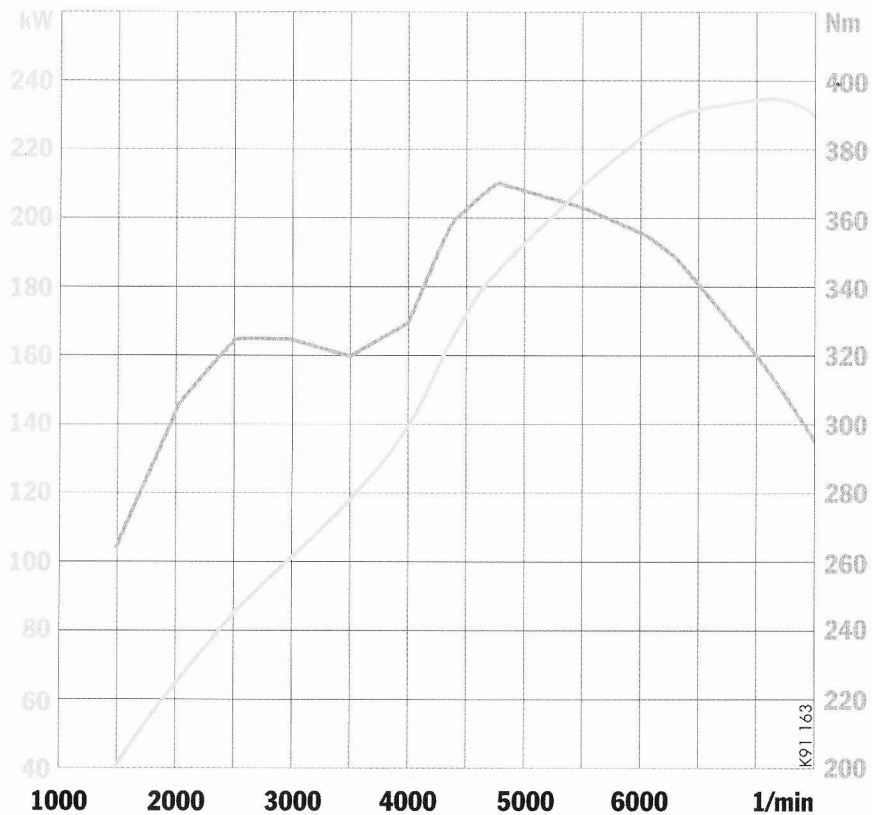
Abaisssement automatique des glaces.....	21
ABS (système antiblocage).....	45
Voyant de contrôle.....	45
Actionner	
Voyant de contrôle du frein à main.....	42
Activation/désactivation	
de l'airbag passager.....	38
Affichage de la position du levier sélecteur, boîte PDK.....	155
Affichage de la température extérieure.....	109
Aides au stationnement.....	54, 55
Aileron arrière	
Commande automatique.....	51
Commande manuelle.....	51
Aileron arrière, escamotable.....	51
Aileron, escamotable.....	51
Allume-cigares.....	69
Ampoules	
Récapitulatif.....	206
Remplacement.....	206
Antenne.....	82
Antenne-fouet.....	82
Appareils de nettoyage	
à haute pression.....	176, 178
Assistance au démarrage.....	205
Assistance au démarrage en côte.....	153
Assistance en cas de panne.....	184
Autonomie restante.....	113, 141
Autoradio.....	82
Antenne.....	82

AUX, source audio externe.....	84
Avant le démarrage.....	6
Avertisseur sonore	
Avertisseur sonore.....	8
Système d'alarme.....	19

B

Banc d'essai, mesures.....	44, 50
Batterie.....	200
Charge.....	201
Contrôle de charge.....	110
Dépose/repose.....	203
Entretien.....	201
Mise en route du véhicule.....	202
Remplacement.....	202
Remplacement dans la clé du véhicule.....	204
Voyant de contrôle.....	110
Boîte à gants.....	70
Boîte de vitesses	
Assistance au démarrage en côte.....	152
Boîte de vitesses	
Porsche Doppelkupplung (PDK) ...	152, 154
BVM.....	152
Boîte de vitesses automatique PDK.....	154
Boîte de vitesses PDK.....	154
Assistance au démarrage en côte.....	153
Conduite en hiver.....	159
Défauts.....	155
Déverrouillage d'urgence du levier sélecteur.....	219

Kick-down.....	157
Launch Control.....	157
Messages d'avertissement.....	160
Mode sport.....	156
Passage des rapports au volant.....	157
Positions du levier sélecteur.....	156
Programme restreint (mode dégradé) ...	160

Boîte de vitesses Porsche Doppelkupplung (PDK).....	154
Assistance au démarrage en côte.....	153
Conduite en hiver.....	159
Défauts.....	155
Déverrouillage d'urgence du levier sélecteur.....	219
Kick-down.....	157
Launch Control.....	154
Messages d'avertissement.....	107
Mode sport.....	156
Passage des rapports au volant.....	157
Position du levier sélecteur.....	154, 156
Programme restreint (mode dégradé) ...	160
Buses d'air centrales/ latérales de climatisation.....	96
Buses d'air centrales/ latérales de climatisation automatique.....	96
Buses d'air de climatisation.....	96
Buses d'air de climatisation automatique.....	93
Buses d'air latérales de climatisation.....	96
Buses d'air latérales de climatisation automatique.....	96
Buses de lave-glace.....	63

C			
Cache-bagages.....	80	Charge sur pavillon	88, 230
Capot		Châssis sport	231
Déverrouillage d'urgence du capot		Chauffage	93
du coffre à bagages.....	199	Activation/Désactivation	
Capot avant.....	74	du compresseur de climatisation.....	91, 94
Actionnement de secours	199	Dégivrage du pare-brise.....	91, 94
Capots.....	74	Recyclage de l'air.....	91, 94
Capteur de luminosité pour l'éclairage		Réglage de la température.....	93
des instruments.....	102	Réglage du régime de la soufflante.....	91, 94
Capteur de pluie	63, 64	Chauffage du volant	32
Capteurs RDK.....	186	Chronomètre	121
Carburant		Chronomètre CHRONO	121
Affichage de niveau,		Clés	
voyant de contrôle	108	Clés de substitution.....	10
Consommation	225	Télécommande	11
Contenances	229	Clés de substitution.....	10
Jerrican de réserve	171	Clignotant latéral,	
Ravitaillement en carburant.....	171	remplacement de l'ampoule	214
Réservoir de carburant.....	170	Clignotants	
Casiers de rangement, latéraux	73	Commutateur	62
Catalyseur.....	169	Voyant de contrôle	105
Ceintures de sécurité	34, 182	Clignotants avant	212, 215
Mise en place	34, 35	Climatisation	
Nettoyage	182	Activation/désactivation	
Nettoyage des sangles.....	35	du compresseur	91
Ouverture de la ceinture de sécurité	35	Dégivrage du pare-brise.....	91
Prétensionneurs	34	Recyclage de l'air.....	91
Réglage de la hauteur de la ceinture.....	35	Réglage de la température.....	90
Voyant de contrôle	34	Réglage du régime de la soufflante.....	91
Cendrier.....	68	Climatisation automatique.....	93
Chaînes à neige		Activation/désactivation	
Remarques.....	188	du compresseur	94
Changement de fusibles	198	Dégivrage du pare-brise.....	94
		Mode automatique	93
		Recyclage de l'air.....	94
		Réglage de la température.....	93
		Réglage du régime de la soufflante.....	94
		Répartition de l'air	95
		Coffre à bagages	75
		Capots	74
		Déverrouillage.....	74, 76
		Déverrouillage d'urgence	199
		Voyant de contrôle	74, 76
		Combiné d'instruments	
		Messages d'avertissement.....	142
		Voyants de contrôle.....	100
		Commande d'ouverture de porte de garage ...	86
		Effacement de la programmation	
		des touches.....	87
		Programmation des touches	86
		Commande de secours	
		Retirer la clé	57
		Verrouillage centralisé	13, 16
		Commande vocale PCM.....	112
		Commande vocale, bouton	112
		Commutateur d'éclairage	
		(véhicules avec phares bi-xénon).....	60
		Commutateur d'éclairage	
		(véhicules avec phares halogène)	61
		Commutateur d'essuie-glace/lave-glace	63
		Compact Disc, rangement	71
		Compartiment moteur	162
		Nettoyage, protection.....	178
		Ventilateur	59, 106
		Compartiments de rangement, latéraux	73
		Compresseur de climatisation	92
		Marche/arrêt	94
		Remarques	95

Marche/arrêt	68
Système d'alarme	19
Feux de position avant.....	215
Feux de position, commutateur d'éclairage	60, 61
Feux de route	
Commutateur	60, 61
Voyant de contrôle	105
Feux de stationnement	62
Feux stop	215
Filet à bagages	77
Filtre à air	173
Filtre antipoussières	173
Filtre combiné.....	173
Fonction Home	61
Fonction Home, temporisation de l'éclairage ...	61
Frein à main	
Voyant de contrôle	42
Freins	167
Banc d'essai	44, 50
Contrôle du niveau de liquide	167
Frein à main	42
Frein de stationnement.....	42
Liquide.....	229
Pédale de frein	43
Rodage de plaquettes neuves	6
Système de freinage ABS	45
Témoin d'usure des plaquettes de frein...	44
Voyant de contrôle	110
Voyant de contrôle des plaquettes.....	44
Voyant de contrôle du liquide	168
Voyant de contrôle répartition de la puissance de freinage	167

G

Garde au sol.....	3, 231
Gong.....	61, 114
En cas de dépassement de la limite de vitesse.....	114
Lorsque les feux sont allumés	60
Grille de séparation des bagages	78

H

Hayon arrière.....	76
Heure	
Réglage.....	109
Sélection du mode pendulette	140

Hiver

Assistance au démarrage	205
Batterie	201
Huile moteur	165
Joint	180
Liquide lave-glace.....	172
Pneumatiques hiver	188
Remarques concernant les chaînes à neige.....	188
Serrures.....	177

HomeLink, commande d'ouverture de porte de garage.....	86
---	----

Huile

Appoint	166
Consommation.....	6, 224
Huile superlubrifiante été - hiver.....	165
Qualité	165
Viscosité	165

I

Immobilisation, véhicule	182
Indicateur d'entretien	118, 150
Indicateur de direction	62, 105
Installation électrique	
Assistance au démarrage.....	205
Batterie	200
Changement de fusibles.....	198
Charge de la batterie	201
Déverrouillage d'urgence du capot de coffre à bagages avant....	199
Prises.....	197
Relais	197
Instrument	60
Affichage de la température du liquide de refroidissement	106
Affichage de la température extérieure	109
Affichage de position du levier sélecteur PDK	107
Affichage du niveau de carburant.....	108
Compte-tours	105
Compteur de vitesse	104
Compteur kilométrique journalier	103
Eclairage	102
Indicateur de direction	105
Pendulette	109
Voyant de contrôle central	110
Voyant de contrôle Check Engine.....	111
Voyant de contrôle de batterie/alternateur.....	110
Voyant de contrôle des freins	110
Voyant de contrôle feux de route	105

Voyant de passage au rapport supérieur	105
Interface iPod	84
Interface USB	84

J

Jantes	
Capteurs RDK	186
Dimensions Cayman	226
Dimensions Cayman S	227
Entretien des jantes en alliage léger	180
Nettoyage dans des installations de lavage automatiques	177
Jantes en alliage léger	
Entretien	180
Inscription	189
Joints, entretien	180

L

Launch Control	157
Lavage du véhicule	176
Lave-glace	177
Lave-glace, essuie-glace	63
Lève-glaces	20
Ouverture/fermeture des glaces	20
Limite de vitesse	114
Liquide de refroidissement	106
Affichage de température, voyant de contrôle	
Appoint	106
Contenances	229
Contrôle du niveau	163
Hiver	163

Liquide lave-glace	229
Message d'avertissement	172

M

Maintenance, remarques	162
Manœuvres de stationnement	
PDK	159
Manuel Technique	1
Messages d'avertissement	142
Mesures de puissance	162
Microphone mains libres	81
Miroir de courtoisie	25
Mode sport	
Activation/désactivation du PASM	51
Marche/arrêt	46
PDK	156
Moquette	181
Moteur	
Appoint d'huile	166
Arrêt	58
Caractéristiques	224
Consommation d'huile	6, 224
Démarrage du moteur	58
Huiles	164, 165, 229
Numéro	223

N

Navigation	
Porsche Communication Management	82
Zone de sélection de l'ordinateur de bord	127

O

Œillet de remorquage	
Montage/Démontage	219
Œillets d'arrimage	77
Ordinateur de bord	
Activation de la navigation	127
Allumage/extinction	
des projecteurs de jour	140
Appel des messages d'avertissement	117
Avertissements relatifs à la pression des pneumatiques	
Consultation des informations téléphone	118
Marche/arrêt du chronomètre	121
Mesure du niveau d'huile	137
Réglage de l'heure	140
Réglage de la limite de vitesse	114
Réglages de base	139
Remarques générales	140
Sélection de la station radio	127
Système de contrôle de la pression des pneumatiques	
Versions linguistiques	139
Outillage de bord	75, 184

P

Pack Sport Chrono Plus	
Chronomètre CHRONO	121
Mode sport	46
Pare-soleil	25
Miroir de courtoisie	25
ParkAssistent	54, 55
Passage des rapports	
Assistance au démarrage en côte	153

Boîte de vitesses			
Porsche Doppelkupplung (PDK)	154		
BVM	152		
Patère	70		
Pédale de frein	43, 45		
Banc d'essai	44		
Système de freinage ABS	45		
Peinture			
Caractéristiques	223		
Entretien	177		
Pendulette			
Réglage de l'heure	109		
Sélection du mode pendulette	140		
Performances	231		
Phares			
Appoint de liquide lave-glace	172		
Lave-projecteurs	63		
Nettoyage	180		
Quantité d'appoint de liquide lave-glace	229		
Réglage	217		
Réglage pour une circulation à gauche ou à droite	216		
Remplacement des ampoules	207		
Phares antibrouillard	61, 213		
Pièces plastiques, entretien	180		
Plaque d'identification	222		
Plaque signalétique	222		
Pneumatiques			
Crevaison	192		
Dimensions Cayman	226		
Dimensions Cayman S	227		
Endommagement des pneumatiques	185		
Inscription	189		
Pression de gonflage	228		
Produit anticrevasion	192		
Remplacement	187		
Rodage	6		
Sculptures	186		
Valves	187		
Pneumatiques de course	3		
Pneumatiques et leur utilisation	185		
Poids	230		
Poids à vide	230		
Poids total autorisé en charge	230		
Pont élévateur	194		
Porsche Active Suspension Management (PASM)	50		
Porsche Ceramic Composite Brake (PCCB)	2		
Changement d'une roue	191		
Porsche Communication Management (PCM)	82		
Porsche Stability Management (PSM)	48		
Voyant multifonction	50		
Porte-gobelet	72		
Portières			
Ouverture de l'extérieur	18		
Ouverture de l'intérieur	18		
Poignées	18		
Serrures	18, 177		
Vide-poches de portière	18		
Vitres	18, 20		
Possibilités de rangement	70		
Pression de gonflage, pneumatiques	228		
Pression des pneumatiques			
Plaque	223		
Prise de diagnostic	7		
Prises	83		
AUX	84		
iPod	84		
USB	84		
Produit anticrevasion	192		
Programme restreint (mode dégradé), PDK	160		
Projecteurs de jour			
Ordinateur de bord	140		
Projecteurs bi-xénon	60		
Projecteurs halogène	61		
Remplacement des ampoules	215		
Protection antivol	18		
Protection du soubassement	169, 179		
R			
Raclettes d'essuie-glace	179		
Remplacement	174		
Remplacement de la raclette d'essuie-glace de la lunette arrière	175		
Radiotéléphone	81		
Recyclage	3		
Régimes moteur maximum	6, 224		
BVM	152		
Caractéristiques techniques	224		
Période de rodage	6		
Réglage anti-éblouissement	23		
Réglage de la portée des phares	60		
Réglage de la soufflante de climatisation	91		
Réglage de la température			
Climatisation	90		
Climatisation automatique	93		

Réglage de soufflante de climatisation automatique	94	Rétroviseurs extérieurs.....	22, 23	S	Séquence d'essuie-glace	63	
Régulateur de vitesse.....	66, 102	Chauffage.....	24		Siège	Chauffage.....	30
Marche	66	Réglage anti-éblouissement.....	23	Mémorisation	28	Position	26
Tempostat.....	66	Réglage pour le stationnement.....	55	Réglage.....	26	Siège confort.....	27
Régulation de stabilité (PSM).....	48	Rodage.....	6	Ventilation.....	31	Siège baquet	28
Relais	197	Roue		Siège baquet sport.....	28	Siège confort.....	26, 27
Remarques concernant		Changement	190, 191, 192	Siège sport	26	Sorties d'échappement.....	3
Assistance en cas de panne	184	Elargisseurs de voie	195	Entretien.....	179	Sorties d'échappement en acier spécial.....	179
Entretien du véhicule	176	Emplacement des vis de roue antivol.....	75	Source audio externe, AUX	84	Surveillance de l'habitacle	19
Maintenance.....	162	Vis	190	Surveillance de l'habitacle	19	Système antiblocage (ABS).....	45
Période de rodage	6	Vis de roue antivol.....	10, 190	Système antidémarriage.....	10	Système d'alarme.....	19
Remorquage		Roues	195	Désactivation de la surveillance de l'habitacle.....	19	Désactivation du système d'alarme.....	19
Fonction de direction assistée.....	173	Capteurs RDK.....	186	Hors fonction.....	197	Système de contrôle de la pression des pneus.....	128
Remarques.....	218	Chaines à neige	188	Système de refroidissement	106	Système de retenue pour enfants.....	36
Répartition d'air de climatisation	96	Charge et vitesse.....	185	Désactivation de l'airbag passager	38	Système de transport sur toit	88
Répartition d'air de climatisation automatique	93	Couple de serrage	190	Système Isofix, fixation de siège enfant	39		
Réserve		Dimensions Cayman	226				
Clés.....	10	Dimensions Cayman S.....	227				
Jerrican.....	171	Elargisseurs de voie de 5 mm.....	188				
Réservoir de carburant.....	170	Endommagement des pneumatiques	185				
Actionnement de secours de la trappe		Entreposage	186				
du réservoir de carburant	171	Entretien des jantes en alliage léger	180				
Ouverture de la trappe du réservoir	170	Equilibrage	186				
Ravitaillement en carburant.....	171	Inscription	189				
Rétroviseur intérieur.....	23	Lave-glace	177				
Réglage anti-éblouissement	23	Pneumatiques hiver	188				
Rétroviseurs		Pression de gonflage des pneumatiques.....	228				
Aide au stationnement.....	55	Pression des pneumatiques	185				
Chauffage	24	Réglage des roues	187				
Réglage anti-éblouissement	23	Remplacement.....	187				
Rétroviseur intérieur.....	23	Sculptures.....	186				
Rétroviseurs extérieurs.....	22	Valves	187				
		Vis de roue.....	190				

Systèmes airbag.....	40
Désactivation de l'airbag passager.....	38
Voyant de contrôle.....	41

T

Tapis.....	181
Technique	
Caractéristiques.....	224
Modifications.....	2
Télécommande.....	11, 12
Remplacement de la pile.....	204
Synchronisation.....	12
Téléphone.....	81
Utilisation au niveau du volant.....	33
Temporisateur d'essuie-glace, essuie-glace.....	63
Temporisation de l'éclairage.....	61
Tempostat.....	102
Activation de la fonction de veille.....	66
Désactivation de la fonction de veille.....	67
Interruption du fonctionnement du Tempostat.....	67
Mémorisation de la vitesse.....	66
Rappel de la vitesse mémorisée.....	67
Voyant de contrôle.....	102
Touche Auto climatisation automatique.....	93
Touche de recyclage d'air.....	91, 94
Touches de fonction du volant.....	33
Trappe d'entretien.....	77
Triangle de présignalisation.....	75
Recommandation pour les trajets à l'étranger.....	184
Trousse de secours	
Emplacement.....	75
Recommandation légale.....	184

U

Utilisation de la commande vocale.....	112
--	-----

V

Véhicule	
Caractéristiques.....	222
Entretien.....	176
Immobilisation.....	182, 202
Immobilisation du véhicule.....	202
Levage.....	194
Mise en route.....	202
Numéro d'identification.....	222
Ventilateurs de radiateur.....	59, 164
Voyant de contrôle.....	106
Ventilation.....	93
Ventilation de siège.....	31
Verrouillage automatique des portières.....	15, 17
Verrouillage centralisé.....	197
Avec système d'alarme.....	15
Sans système d'alarme.....	12
Vide-poches de portière.....	18
Vis de roue antivol	
Emplacement.....	75
Viscosité, huile moteur.....	165
Vitesse moyenne	
Affichage de l'ordinateur de bord.....	113
Remarques relatives au fonctionnement de l'ordinateur de bord.....	141
Vitres.....	20, 179
Appoint de liquide lave-glace.....	172
Buses de lave-glace.....	63, 172
Commutateur d'essuie-glace/lave-glace.....	63
Concentré de nettoyage.....	172

Dégivrage du pare-brise.....	91, 94
Lave-glace.....	63, 229
Ouverture/fermeture des glaces latérales.....	20
Voie Cayman.....	226
Voie Cayman S.....	227
Volant	
Antivol.....	56
Réglage.....	32
Touche de passage de rapport PDK.....	154
Touches multifonction.....	33
Volant multifonction	
Touches de fonction.....	33
Voyant de contrôle central.....	110
Voyant de contrôle Check Engine.....	111
Messages du système d'épuration des gaz d'échappement.....	169
Ouverture du bouchon de remplissage d'huile.....	166
Voyant de passage au rapport supérieur.....	105
Voyants de contrôle.....	100